

# СХЕМА ЗА МОНТАЖ



EN: INSTALLATION MANUAL  
DE: MONTAGEANLEITUNG  
RO: MONTAGEGIDS  
EL: ΣΧΕΔΙΟ ΣΥΝΑΡΜΟΛΟΓΗΣΗΣ  
ES: GUÍA DE MONTAJE  
IT: GUIDA DI MONTAGGIO  
FR: GUIDE DE MONTAGE  
RU: СХЕМА МОНТАЖА  
SR: ŠEMA MONTAŽE  
NL: MONTAGESCHEMA  
HU: SZERELÉSI DIAGRAM  
CZ: INSTALAČNÍ SCHÉMA  
SK: SCHÉMA INŠTALÁCIE

ITEM NO: PH13G032  
АРТИКУЛЕН НОМЕР: PH13G032

## PIKLER CLIMBING ARCH

### АРКА ЗА КАТЕРЕНЕ НА ПИКЛЕР



АРКА ЗА КАТЕРЕНЕ НА ПИКЛЕР е проектирана и произведена в съответствие с изискванията на европейската Директива 2009/48/ЕО относно безопасността на играчките. Играчката отговаря на общите и специфични изисквания на хармонизираните европейски стандарти от серията EN 71: EN 71-1: 2014+A1:2018; EN 71-2:2020; EN 71-3:2019+A1:2021; EN 71-8: 2018.

The PIKLER CLIMBING ARCH has been designed and produced in accordance with the requirements of the European Toy Safety Directive 2009/48/EC and meets the general and specific requirements of the harmonised European standards series EN 71: EN 71-1: 2014+A1: 2018; EN 71-2:2020; EN 71-3:2019+A1:2021; EN 71-8:2028

Manufactured for MONI TOYS in PRC  
Manufacturer and Importer: Moni Trade Ltd.  
Address: Bulgaria, Sofia, Trebich, 1 Dolo Str.,  
Phone number: 003592/936 07 90  
Website: www.moni.bg



# СГЛОБЯВАНЕ И ПРЕДУПРЕЖДЕНИЯ

## ASSEMBLY AND SAFETY WARNINGS



EN: The toy is offered disassembled and it is necessary to be assembled by an adult following the scheme in the package. Check that the toy is firmly assembled before giving it to the child.

BG: Игралката се предлага разглобена и е нужно сглобяване от възрастен по схемата за монтаж. Преди да дадете игралката на детето, проверете стабилността на сглобяване.

DE: Das Spielzeug wird zerlegt angeboten und muss von einem Erwachsenen gemäß der Abbildung in der Verpackung zusammengebaut werden. Stellen Sie sicher, dass das Spielzeug stabil zusammengebaut ist, bevor Sie es dem Kind geben.

RO: Jucaria este oferita in mod dezamblat si trebuie asamblata de un adult, in conformitate cu schema din ambalaj. Verificati daca jucaria este asamblata in siguranta, inainte de a o oferi copilului.

NL: Het speelgoed wordt gedemonteerd geleverd en moet volgens het montageschema door een volwassene worden gemonteerd. Voordat u het speelgoed aan het kind geeft, moet u controleren of het goed in elkaar zit.

HU: A játék szétszerelve érkezik, és felnőtt által összeszerelést igényel a csomagban található összeszerelési séma szerint.

CZ: Hračka je dodávána v demontu a vyžaduje sestavení dospělou osobou podle montážního schématu, které je součástí balení.

SK: Hračka je dodávaná v demonte a vyžaduje zostavenie dospelou osobou podľa montážnej schémy, ktorá je súčasťou balenia.

EL: Το παιχνίδι προσφέρεται αποσυαρμολογημένο και πρέπει να συναρμολογηθεί από ενήλικα σύμφωνα με το σχήμα στο πακέτο. Βεβαιωθείτε ότι το παιχνίδι έχει συναρμολογηθεί σωστά πριν το δώσετε στο παιδί.

ES: El juguete viene desmontado y requiere que un adulto lo ensamble de acuerdo al diagrama de ensamble. Antes de darle el juguete al niño, verifique que esté bien ensamblado.

IT: Il giocattolo viene fornito disassemblato e deve essere assemblato da un adulto secondo lo schema di montaggio. Controllare che il giocattolo sia ben assemblato prima di consegnarlo al bambino.

FR: Le jouet est livré démonté et doit être assemblé par un adulte selon le schéma de montage. Vérifiez que le jouet est bien assemblé avant de le donner à l'enfant.

RU: Игрушка поставляется в разобранном виде и требует сборки взрослым по схеме монтажа. Убедитесь, что игрушка надежно собрана, прежде чем давать ее ребенку.

SR: Igračka se isporučuje rastavljena i zahteva montažu od strane odrasle osobe prema šemi montaže. Proverite da li je igračka čvrsto sastavljena pre nego što je date detetu.

NL: Het speelgoed wordt gedemonteerd geleverd en moet volgens het montageschema door een volwassene worden gemonteerd. Voordat u het speelgoed aan het kind geeft, moet u controleren of het goed in elkaar zit.

# Сглобяване/Assembly

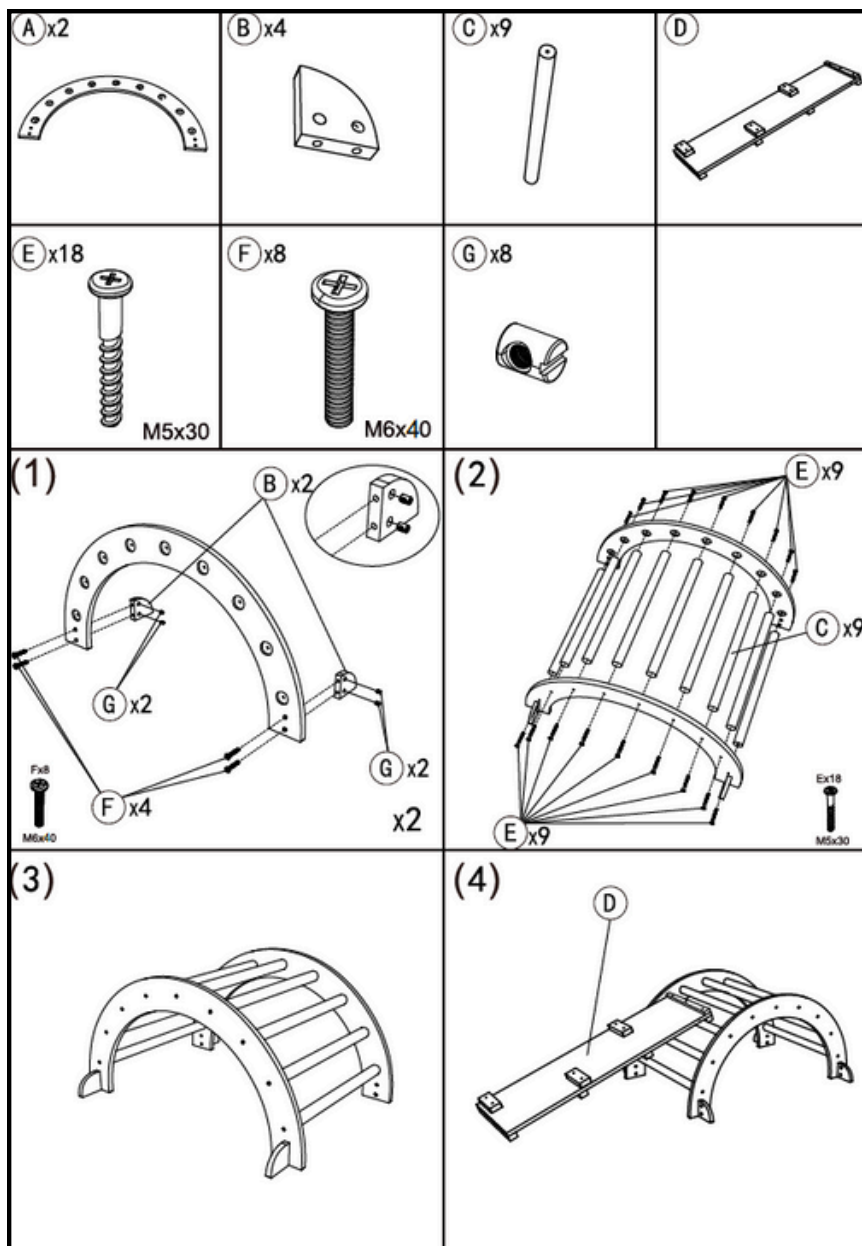

**ВЪ: ВАЖНО! ПРОЧЕТЕТЕ ВНИМАТЕЛНО И ЗАПАЗЕТЕ ЗА БЪДЕЩИ СПРАВКИ!  
ВНИМАНИЕ!**

**Продуктът е предназначен за деца на възраст над 36 месеца. Допустимо максимално тегло: до 50 кг.**

- Да се употребява само при пряк надзор от възрастен. Опасност от пагане!
- За употреба само в домашни условия. Да се използва само на равни настилки и обезопасени пространства, далеч от стълби, водни басейни и източници на топлина. Да не се монтира върху бетон, асфалт или друга твърда повърхност.
- Да не се използва от повече от едно дете едновременно.
- Да се пази далече от огън.
- Не поставяйте на изграчката допълнителни връзки и аксесоари. Това може да предизвика закачване, омотаване и нарушаване на равновесието, в следствие на което детето може да се нарани.
- Опаковката на тази изграчка съдържа малки части, които могат да предизвикат задавяне или задушаване при поглъщането им. Да се разопакова и сглобява далеч от деца.
- При употреба крепежните елементи могат да се разхлабят. Редовно проверявайте и затягайте крепежните елементи, за да предотвратите срутване на конструкцията и нараняване на детето. Не затягайте прекалено силно.

Важно! Спецификациите и цветовете на закупения продукт може да се различават от тези, илюстрирани на опаковката.

**ПОЧИСТВАНЕ И ПОДДРЪЖКА:**

Почиствайте редовно с помощта на мека влажна кърпа. НЕ използвайте силни детергенти, препарати на спиртна основа (мокри кърпички) или такива с абразивни частици. Не обливайте изграчката с вода. Редовно проверявайте основните части на изграчката за повреди. Не позволявайте на децата да изграят с изграчката, ако установите наличие на повреда, пукнатини или счупени части. Дръжте далеч от преки източници на топлина – открит огън, отоплителни и готварски уреди. Пазете изграчката от негативното въздействие на външни фактори като пряка слънчева светлина, дъжд и сняг.

**EN: IMPORTANT! READ CAREFULLY AND KEEP FOR FUTURE REFERENCE  
WARNING!**

**This product is intended for children aged 36+ months! Maximum admissible weight: 50 kg.**

- To be used under the direct supervision of an adult. Risk of falling. Never leave the child unattended.
- Only for domestic use. To be used only on flat and safe surfaces, away from stairs, obstacles or sources of heat or pools! Equipment should always be placed on a sturdy surface, never concrete or hard ground.
- Not to be used by more than one child at a time.
- Keep away from fire.
- Do not place or tie any objects or other accessories and strings to the toy. This may cause hooking, entanglement, and loss of balance, resulting in injury to the child.
- The packaging of this toy contains small parts that can cause choking or suffocation if swallowed. To be unpacked and assembled away from children.
- The fasteners may loosen with use over time. Regularly check and tighten loose fasteners to prevent the structure from collapsing and injuring the child. Do not over-tighten.

Important! The specifications and colors of the purchased product may differ from those illustrated on the packaging.

**PRODUCT CLEANING AND MAINTENANCE:**

Clean regularly using a soft damp cloth! DO NOT use strong detergents, alcohol-based preparations (wet wipes) or ones with abrasive particles! Do not wash this toy in water. Regularly check the main parts of the toy for damage. Discontinue using the toy if there are any damage, cracked or broken parts. Keep away from direct heat sources –open fire, heaters and cooking appliances. Protect the toy from the negative effects of external factors such as direct sunlight, rain and snow.

**DE: WICHTIG! BITTE SORGFÄLTIG LESEN UND FÜR SPÄTERES NACHLESEN AUFBEWAHREN. ACHTUNG!**

**Das Produkt ist für Kinder ab 36 Monaten bestimmt. Zulässiges Höchstgewicht: bis 50 kg.**

- Nur unter der unmittelbaren Beobachtung eines Erwachsenen nutzen. Absturzgefahr!
- Nur für den Hausgebrauch. Nur auf ebenen Flächen und gesicherten Flächen, entfernt von Treppen, Wasserlächen und Wärmequellen, verwenden. Nicht auf Beton, Asphalt oder anderen harten Oberflächen installieren.
- Nicht von mehr als einem Kind gleichzeitig verwenden lassen.
- Von Feuer fernhalten.
- Befestigen Sie keine zusätzlichen Bänder und Zubehörteile auf das Spielzeug. Dies kann zum Einhängen, Umwicklung und Ungleichgewicht führen, was eine Verletzung des Kindes verursachen kann.
- Die Verpackung dieses Spielzeugs enthält Kleinteile, die beim Verschlucken zum Würgen oder Ersticken führen können. Außerhalb der Reichweite von Kindern auspacken und zusammenbauen.
- Die Verschlüsse können sich im Laufe der Zeit lockern. Überprüfen Sie die losen Verschlüsse regelmäßig und ziehen Sie sie fest, um zu verhindern, dass die Struktur zusammenbricht und das Kind verletzt. Ziehen Sie sie nicht zu fest an.

Wichtig! Die Spezifikationen und Farben des gekauften Produkts können von den Abbildungen auf der Verpackung abweichen.

**REINIGUNG DES PRODUKTS:**

Das Spielzeug nicht ins Wasser tauchen. Verwenden Sie KEINE starken Reinigungsmittel, Präparate auf Alkoholbasis (Feuchttücher) oder solche mit Scheuerpartikeln. Überprüfen Sie regelmäßig die Hauptteile des Spielzeugs für Schäden. Lassen Sie Kinder nicht mit dem Spielzeug spielen, wenn Teile davon beschädigt oder abgenutzt sind. Halten Sie das Produkt von direkten Wärmequellen fern – offenem Kamin, Heizgeräten und Kochherden. Schützen Sie das Spielzeug vor den negativen Auswirkungen äußerer Faktoren wie direkter Sonneneinstrahlung, Regen und Schnee.

**EL: ΣΗΜΑΝΤΙΚΟ! ΔΙΑΒΑΤΕ ΠΡΟΣΕΚΤΙΚΑ ΤΙΣ ΟΔΗΓΙΕΣ ΚΑΙ ΦΥΛΑΞΤΕ ΤΕΣ ΓΙΑΤΙ ΜΠΟΡΕΙ ΝΑ ΤΙΣ ΧΡΕΙΑΣΤΕΙΤΕ ΣΤΟ ΜΕΛΛΟΝ.**

**ΠΡΟΣΟΧΗ!**

**Το προϊόν προορίζεται για παιδιά ηλικίας άνω των 36 μηνών. •Επιτρεπόμενο μέγιστο βάρος: έως 50 κιλών.**

- Να χρησιμοποιείται μόνο υπό την άμεση επίβλεψη ενός ενήλικα. Κίνδυνος πτώσης!
- Μόνο να οικιακή χρήση. Να χρησιμοποιείται μόνο σε επίπεδες επιφάνειες και ασφαλείς χώρους, μακριά από σκάλες, πισίνες νερού και πηγές θερμότητας. Μην εγκαθιστάτε σε σκουρόδεμα, ασφαλτό ή άλλες σκληρές επιφάνειες.
- Να μην χρησιμοποιείται από περισσότερα του ενός παιδιά.
- Κρατήστε μακριά από φλόγα.
- Μην τοποθετείτε στο παιχνίδι συμπληρωματικά λουριά και εξαρτήματα, για να αποφύγετε τον κίνδυνο πνιγμού. Αυτό μπορεί να προκαλέσει ανάρτηση, μπέρδεμα και παραβίαση της ισορροπίας ως συνέπεια του οποίου το παιδί μπορεί να πληγωθεί.
- Η συσκευασία αυτού του παιχνιδιού περιέχει μικρά εξαρτήματα, τα οποία μπορούν να προκαλέσουν πνιγμό ή ασφυξία σε περίπτωση κατάποσης. Αποσυσκευάζετε και συναρμολογείτε μακριά από παιδιά.
- Οι σύνδεσμοι μπορεί να χαλαρώσουν με τη χρήση με την πάροδο του χρόνου. Ελέγχετε και σφίγγετε τακτικά τους χαλαρούς συνδετήρες για να αποφύγετε την κατάρρευση της κατασκευής και τον τραυματισμό του παιδιού. Μην σφίγγετε υπερβολικά.

Σημαντικό! Οι προδιαγραφές και τα χρώματα του αγορασμένου προϊόντος ενδέχεται να διαφέρουν από αυτά που απεικονίζονται στη συσκευασία.

**ΚΑΘΑΡΙΣΜΟΣ ΚΑΙ ΣΥΝΤΗΡΗΣΗ:**

Σκουπίστε με ένα μαλακό πανί βρεγμένο με κρύο ή ζεστό, αλλά όχι βραστό, νερό. ΜΗ χρησιμοποιείτε ισχυρά απορρυπαντικά, παρασκευάσματα με βάση το αλκοόλ (υγρά μαντηλάκια) ή αυτά με λιπαντικά σωματίδια. Ελέγχετε τακτικά τα κύρια μέρη του παιχνιδιού για ζημιές. Μακριά από άμεσες πηγές θερμότητας - ανοιχτές φλόγες, συσκευές θέρμανσης και μαγειρέματος. Προστατέψτε το παιχνίδι από την αρνητική επίδραση εξωτερικών παραγόντων όπως το άμεσο ηλιακό φως, η βροχή και το χιόνι.

**ES: ¡IMPORTANTE! LEER DETENIDAMENTE Y MANTENERLAS PARA FUTURAS CONSULTAS.**

**¡PRECAUCIÓN!**

**Este producto está destinado a niños mayores de 36 meses. •Peso máximo permitido: hasta 50 kg.**

- Utilizar solo bajo la supervisión directa de un adulto. Riesgo de caída.
- Sólo para uso doméstico. Sólo debe utilizarse en suelos planos y zonas seguras, lejos de escaleras, masas de agua y fuentes de calor. No instalar sobre hormigón, asfalto u otras superficies duras.
- No debe usarse por más de un niño a la vez.
- Mantener lejos del fuego.
- No colgar cordones o accesorios adicionales del juguete para evitar el riesgo de asfixia. Esto puede causar apego, envoltura y desequilibrio, lo que puede provocar lesiones al niño.
- El embalaje de este juguete contiene piezas pequeñas que pueden llevar a asfixia o estrangulación si se tragan. Desempaque y ensamble fuera del alcance de los niños.
- Las fijaciones pueden aflojarse con el uso a lo largo del tiempo. Compruebe y apriete con regularidad los cierres sueltos para evitar que la estructura se desplome y lesione al niño. No apriete en exceso.

¡Importante! Las características y los colores del producto pueden diferir de los mostrados en el embalaje.

#### **LIMPIEZA DEL PRODUCTO:**

Non lavar este juguete en agua. Fregar con un paño suave. NO utilizar detergentes agresivos, detergentes a base de alcohol (toallitas húmedas) o detergentes que contengan partículas abrasivas. Asegúrese de manera regular que las partes principales del juguete no estén dañadas. Si a la gura parte se daña, no use el juguete y manténgalo fuera del alcance de los niños. Mantener lejos de fuentes de calor directa- hogares al aire libre, aparatos de calefacción y cocinas. Proteger el juguete de los efectos nocivos de factores externos como la luz solar directa, la lluvia y la nieve.

**IT: IMPORTANTE! LEGGERE ATTENTAMENTE E CONSERVARE PER FUTURO RIFERIMENTO.**

**¡ATTENZIONE!**

**Non adatto a bambini di età inferiore ai 36 mesi. •Peso massimo consentito: fino a 50 kg.**

- Da utilizzare solo sotto la sorveglianza diretta di un adulto. Rischio di caduta!
- Solo per uso domiciliare. Da utilizzare solo su pavimenti piani e aree protette, lontano da scale, specchi d'acqua e fonti di calore. Non montare su cemento, asfalto o altre superfici dure.
- Non utilizzare da più di un bambino alla volta.
- Tenere lontano dal fuoco.
- Per evitare il rischio di strangolamento, non collocare sul giocattolo lacci e accessori aggiuntivi. Ciò può causare impigliamento, aggrovigliamento e sbilanciamento, con il rischio che il bambino si ferisca.
- La confezione di questo giocattolo contiene piccole parti che possono causare strozzo o soffocamento se ingerite. Disimballare e assemblare lontano dalla portata dei bambini.
- I dispositivi di fissaggio possono allentarsi con l'uso nel tempo. Controllare e stringere regolarmente i dispositivi di fissaggio allentati per evitare che la struttura crolli e ferisca il bambino. Non serrare eccessivamente.

Importante! Le specifiche e i colori del prodotto acquistato possono differire da questi illustrati sull'imballo.

#### **PULIZIA E MANUTENZIONE:**

Non lavare questo giocattolo in acqua. Pulire con un panno morbido. NON utilizzare detergenti aggressivi, prodotti a base di alcol (salviette umidificate) o tali contenenti particelle abrasive. Controllare periodicamente le parti principali del giocattolo per danni. In caso di danneggiamenti non utilizzare il giocattolo e tenerlo fuori dalla portata dei bambini. Tenere lontano da fonti dirette di calore - focolaio, apparecchi di riscaldamento e apparecchi di cottura. Proteggere il giocattolo dall'impatto negativo di fattori ambientali come la luce diretta del sole, pioggia e neve.

**FR: IMPORTANT ! À LIRE ATTENTIVEMENT ET À CONSERVER POUR RÉFÉRENCE ULTÉRIEURE. ATTENTION !**

**Le produit est destiné aux enfants de plus de 36 mois. Poids maximal admissible : jusqu'à 50 kg.**

- À utiliser uniquement sous la surveillance directe d'un adulte. Risque de chute !
- Pour usage domestique uniquement. À utiliser uniquement sur des surfaces planes et des espaces sécurisés, loin des escaliers, des piscines d'eau et des sources de chaleur. Ne pas installer sur du béton, de l'asphalte ou d'autres surfaces dures.
- Il ne doit pas être utilisé par plus d'un enfant à la fois.
- Tenir à l'écart du feu.
- Ne placez pas d'attaches et d'accessoires supplémentaires sur le jouet. Cela peut provoquer un attachement, un enveloppement et un déséquilibre, ce qui peut entraîner des blessures pour l'enfant.
- L'emballage de ce jouet contient de petites pièces qui pourraient causer suffocation ou étouffement si ingérées. Déballez et assemblez loin des enfants.
- Les fixations peuvent se desserrer avec le temps. Vérifiez régulièrement et serrez les fixations desserrées pour éviter que la structure ne s'effondre et ne blesse l'enfant. Ne pas trop serrer.

Important ! Les spécifications et les couleurs du produit acheté peuvent différer de celles illustrées sur l'emballage.

**NETTOYER LE PRODUIT :**

Ne pas submerger le jouet dans l'eau. Essayez avec un chiffon doux. N'UTILISEZ PAS de détergents puissants, de préparations à base d'alcool (lingettes humides) ou contenant des particules abrasives. Vérifiez régulièrement que les pièces principales du jouet ne sont pas endommagées. Ne laissez pas les enfants jouer avec le jouet si certaines parties sont endommagées ou usées. À tenir à l'écart des sources de chaleur directes – feu ouvert, appareils de chauffage et cuisinières. Protégez le jouet de l'impact négatif de facteurs externes tels que la lumière directe du soleil, la pluie et la neige.

**RO: IMPORTANT! CITIȚI CU ATENȚIE ȘI PĂSTRAȚI ACEST DOCUMENT PENTRU CONSULTARE ULTERIOARĂ.**

**ATENȚIE!**

**Produsul este destinat copiilor cu vârsta peste 36 luni. Greutate maxima admisa: pana la 50 kg.**

- A se folosi doar sub directă suprăveghe de către un adult. Pericol de cadere!
- Pentru utilizare numai pentru uz casnic. A se folosi numai pe suprafețe plane și spații securizate, departe de scări, piscine cu apă și surse de căldură. Nu instalați pe beton, asfalt sau alte suprafețe dure.
- A nu se utiliza de mai mult de un copil în mod simultan.
- A se păstra departe de foc.
- Nu atasati pe jucarie legaturi și accesorii suplimentare, pentru a evita riscul de sufocare. Acest lucru poate provoca prinderi, înfășurări și dezechilibrare, în urma căreia copilul poate fi ranit.
- Ambalajul acestei jucării conține piese mici care pot provoca strangulare sau sufocare în cazul înghitirii lor. A se despacheta și asambla departe de copii.
- Elementele de fixare se pot slăbi în timp, odată cu utilizarea. Verificați și strângeți în mod regulat elementele de fixare slăbite pentru a preveni prăbușirea structurii și rănirea copilului. Nu strângeți prea tare.

Important! Specificațiile și culorile produsului achiziționat poate diferă de cele pe ambalaj.

**CURĂȚAREA PRODUSULUI:**

Nu spălați jucăria în apă. Ștergeți cu o cârpă moale. NU folosiți detergenți puternici, substanțe pe bază de alcool (șervețele umede) sau cu particule abrazive. Verificați în mod recurent piesele de bază ale jucăriei pentru defecțiuni. Dacă vreuna dintre componentele jucăriei este deteriorată, nu o folosiți și nu o lăsați la îndemâna copiilor. Țineți departe de surse directe de căldură – foc deschis, aparate de încălzire și aparate de gătit. Evitați expunerea jucăriei la impactul negativ al factorilor externi precum lumina solară directă, ploaie sau zapadă.

**RU: ВАЖНО! ПРОЧИТАЙТЕ ВНИМАТЕЛЬНО И СОХРАНИТЕ ДЛЯ БУДУЩИХ СПРАВOK. ВНИМАНИЕ!**

**Продукт предназначен для детей старше 36 месяцев. Максимально допустимый вес: до 50 кг.**

- Использовать только под непосредственным наблюдением взрослых. Опасность падения!
- Только для домашнего использования. использовать только на ровных поверхностях и в защищенных местах, подальше от лестниц, бассейнов с водой и источников тепла. Не устанавливайте на бетон, асфальт или другие твердые поверхности.
- Не используйте более одного ребенка одновременно.
- Беречь от огня.
- Не надевайте на игрушку дополнительные завязки и аксессуары. Это может привести к зацеплению, заворачиванию и дисбалансу, что может привести к травме ребенка.
- Упаковка этой игрушки содержит мелкие детали, которые могут вызвать удушье при проглатывании. Распаковывать и собирать вдали от детей.
- Со временем крепежные элементы могут ослабнуть при использовании. Регулярно проверяйте и подтягивайте ослабленные крепления, чтобы предотвратить разрушение конструкции и травмирование ребенка. Не затягивайте слишком сильно.

Важно! Технические характеристики и цвета приобретаемого продукта могут отличаться от указанных на упаковке.

**ОЧИСТКА ПРОДУКТА:**

Протрите мягкой тканью. НЕ используйте сильные моющие средства, препараты на спиртовой основе (влажные салфетки) или средства с абразивными частицами. Регулярно проверяйте основные части игрушки на предмет повреждений. Прекратите использование, если вы обнаружили неисправность или наличие повреждений, трещин или сломанных деталей. Беречь от прямых источников тепла – открытого огня, отопительных приборов и кухонных приборов. Защитите игрушку от негативного воздействия внешних факторов, таких как прямые солнечные лучи, огонь и снег.

**SR: VAŽNO! PAŽLJIVO ČITAJTE I SAČUVAJTE ZA BUDUĆE REFERENCE PAŽNJA!**

**Upotreba proizvoda prema nameni zahteva određene veštine koje dete mlađe od 36 meseci obično ne poseduje. Maksimalna dozvoljena težina: do 50 kg.**

- Koristiti samo pod direktnim nadzorom odrasle osobe. Opasnost od pada!
- Za upotrebu jedino u domaćim uslovima. Koristiti jedino na ravnim površinama i bezbednim prostorima, daleko od stešenica, bazena i izvora toplote.
- Ne treba da se koristi od više od jednog deteta istovremeno.
- Čuvajte dalje od vatre.
- Nemojte stavljati dodatne vezice i dodatke na igračku da biste izbegli rizik od gušenja. Ovo može izazvati vezivanje, omotavanje i neravnotežu, što može dovesti do povrede deteta.
- Pakovanje ovog proizvoda sadrži sitne delove, koji mogu da prouzrokuju gušenje deteta, ako ih proguta. Raspakirajte i sastavljajte proizvod kada deca nisu u blizini.

Važno! Specifikacije i boje kupljenog proizvoda mogu se razlikovati od onih prikazanih na pakovanju.

**ČIŠĆENJE PROIZVODA:**

Brišite mekom krpom. NE koristite jake deterdžente, preparate na bazi alkohola (vlažne maramice) ili one sa abrazivnim česticama. Redovno proveravajte glavne delove igračke za oštećenja. Prestanite da koristite ako pronađete kvar ili bilo kakvo oštećenje, pukotine, labave ili slomljene delove. Čuvajte dalje od direktnih izvoratoplote – otvorenatvatra, grejalice, šporeti. Čuvajte igračku od negativnog uticajaspoljašnjih faktora kao što su direktna sunčevastvetlosti, kiše i snega.



## **NL: VAŽNO! PAŽLJIVO ČITAJTE I SAČUVAJTE ZA BUDUĆE REFERENCE WAARSCHUWING!**

**Het product is bedoeld voor gebruik door kinderen, ouder dan 36 maanden. Max 50 kg.**

- Alleen gebruiken onder direct toezicht van een volwassene. Valgevaar!
- Enkel thuis gebruiken. Te gebruiken enkel op vlakke oppervlakken en beveiligde ruimtes, uit de buurt van trappen, waterreservoirs en warmtebronnen. Niet installeren op beton, asfalt of andere harde oppervlakken.
- Laat het kind nooit in de buurt van zwembaden en trappen rijden.
- Verwijderd van vuur houden.
- Plaats of bind er geen voorwerpen of andere accessoires of banden op. Dit kan aanhechting, omwikkeling en onevenwicht veroorzaken, wat kan leiden tot letsel bij het kind.
- De verpakking van dit speelgoed bevat kleine onderdelen die bij inslikken verstikking kunnen veroorzaken. Het product moet buiten het bereik van kinderen uitgepakt en gemonteerd worden.
- De bevestigingen kunnen na verloop van tijd losraken door gebruik. Controleer regelmatig de losse bevestigingen en draai ze vast om te voorkomen dat de structuur instort en het kind letsel oploopt. Niet te vast aandraaien.

Belangrijk! De specificaties en kleuren van het gekochte product kunnen afwijken van de afbeeldingen op de verpakking.

### **REINIGING VAN HET PRODUCT:**

Het speelgoed niet in water onderdompelen. Gebruik GEEN sterke reinigingsmiddelen, preparaten op alcoholbasis (natte doekjes) of reinigingsmiddelen met schurende deeltjes. Controleer het speelgoed regelmatig op slijtage en eventuele beschadigingen. Laat kinderen niet met het speelgoed spelen als delen ervan beschadigd of versleten zijn. Reiniging van Verwijderd houden van directe warmtebronnen - open vuur, kachels en kooktoestellen. Bescherm het speelgoed tegen de negatieve invloed van externe factoren zoals direct zonlicht, regen en sneeuw. product: Veeg af met een zachte doek die is bevochtigd met koud of warm, maar niet kokend water.

## **HU: FONTOS! OLVASSA EL FIGYELMESEN, ÉS ŐRIZZE MEG KÉSŐBBI HASZNÁLATHOZ! FIGYELEM!**

**A termék 36 hónaposnál idősebb gyermekek számára készült. Megengedett maximális súly: 50 kg-ig.**

- Csak felnőtt közvetlen felügyelete mellett használható. Leesés veszélye!
- Csak házi használatra. Csak vízszintes felületeken és biztonságos helyeken, lépcsőktől, vízmedencéktől és hőforrásoktól távol használható. Ne telepítse betonra, aszfaltra vagy más kemény felületre.
- Egyszerre több gyermek nem használhatja.
- Tartsd távol tűztől.
- Ne rögzítsen további csatlakozókat és tartozékokat a játékhoz. Ez összegabalyodást és egyensúlyvesztést okozhat, ami a gyermek sérüléséhez vezethet.
- A játék csomagolása apró alkatrészeket tartalmaz, amelyek lenyelés esetén fulladást okozhatnak. Csomagolja ki és szerelje össze gyermekektől távol.
- A kötőelemek idővel meglazulhatnak a használat során. Rendszeresen ellenőrizze és húzza meg a meglazult rögzítőelemeket, hogy megakadályozza a szerkezet összeomlását és a gyermek sérülését. Ne húzza túl.

Fontos! A megvásárolt termék specifikációi és színei eltérhetnek a csomagoláson feltüntetettől.

### **TISZTÍTÁS ÉS KARBANTARTÁS:**

Rendszeresen tisztítsa puha, nedves ruhával. NE használjon erős tisztítószerkeket, alkohol alapú készítményeket (nedves törölkendőket), vagy olyanokat, amelyek súroló hatású részecskéket tartalmaznak. Ne öntsön vizet a játékra. Rendszeresen ellenőrizze, hogy a játék fő részei nem sérültek-e. Ne engedje, hogy gyerekek játsszanak a játékkal, ha sérülést, repedést vagy törött alkatrészt találnak. Közvetlen hőforrásoktól – nyílt lángtól, fűtő- és főzőberendezésektől – távol kell tartani. Védje a játékot az olyan külső tényezők negatív hatásától, mint a közvetlen napfény, eső és hó.

## **CZ: DŮLEŽITÉ! ČTĚTE POZORNĚ A USCHOVEJTE PRO BUDOUCÍ POUŽITÍ!**

### **POZOR!**

**Výrobek je určen pro děti starší 36 měsíců. Maximální přípustná hmotnost: do 50 kg.**

- Používat pouze pod přímým dohledem dospělé osoby. Nebezpečí pádu!
- Pouze pro domácí použití. K použití pouze na rovných plochách a zabezpečených plochách, mimo schodiště, bazény s vodou a zdroje tepla.
- Nesmí je používat více než jedno dítě najednou.
- Nenechávat v blízkosti ohně.
- Na hračku neumisťujte ani nepřivazujte žádné předměty ani jiné příslušenství a provázky. Mohlo by dojít k zaháknutí, zamotání a ztrátě rovnováhy a následnému zranění dítěte.
- Obal této hračky obsahuje malé části, které mohou při požití způsobit udušení nebo zadušení. Je třeba ji rozbalit a sestavit mimo dosah dětí.
- Upevňovací prvky se mohou používáním časem uvolnit. Pravidelně kontrolujte a dotahujte uvolněné spojovací prvky, aby nedošlo ke zhroutilí konstrukce a zranění dítěte. Neutahujte příliš silně.

! Důležité! Specifikace a barvy zakoupeného produktu se mohou lišit od vyobrazení na obalu.

### **ČIŠTĚNÍ A ÚDRŽBA:**

Pravidelně čistěte měkkým, vlhkým hadříkem. NEPOUŽÍVEJTE silné čisticí prostředky, přípravky na bázi lihu (vlhké ubrousky) nebo přípravky s abrazivními částicemi. Hračku nepolévajte vodou. Pravidelně kontrolujte hlavní části hračky, zda nejsou poškozené. Nenechávejte děti hrát si s hračkou, pokud zjistíte poškození, praskliny nebo rozbité části. Uchovávejte mimo dosah přímých zdrojů tepla – otevřeného ohně, topných a kuchyňských spotřebičů. Chraňte hračku před negativními vlivy vnějších faktorů, jako je přímé sluneční světlo, déšť a sníh.

## **SK: DŮLEŽITÉ! ČÍTAJTE POZORNE A USCHOVAJTE NA BUDÚCE POUŽITIE!**

### **POZOR!**

**Výrobok je určený pre deti staršie ako 36 mesiacov. Maximálna prípustná hmotnosť: 50 kg.**

- Používať iba pod priamym dohľadom dospeljej osoby. Nebezpečenstvo pádu!
- Len na domáce použitie. Na použitie iba na rovných plochách a zabezpečených plochách, mimo schodiska, bazény s vodou a zdroje tepla.
- Nesmie ho používať viac ako jedno dieťa naraz.
- Chráňte pred ohňom.
- Na hračku neumiestňujte ani neprivádzajte žiadne predmety ani iné príslušenstvo a šnúrky. Môže to spôsobiť zaháknutie, zamotanie a stratu rovnováhy, čo môže viesť k zraneniu dieťaťa.
- Obal tejto hračky obsahuje malé časti, ktoré môžu pri požití spôsobiť udusenie alebo udusenie. Treba ju rozbaľiť a zostaviť mimo dosahu detí.
- Upevňovacie prvky sa môžu časom používaním uvoľniť. Pravidelne kontrolujte a dotiahnite uvoľnené spojovacie prvky, aby ste zabránili zrúteniu konštrukcie a zraneniu dieťaťa. Neutahujte príliš silno.

Dôležité! Špecifikácie a farby zakúpeného produktu sa môžu líšiť od vyobrazenia na obale.

### **ČISTENIE A ÚDRŽBA:**

Pravidelne čistite mäkkou, vlhkou handričkou. NEPOUŽÍVAJTE silné čistiace prostriedky, prípravky na báze liehu (vlhké obrúsky) alebo prípravky s abrazívnymi časticami. Hračku nepolievajte vodou. Pravidelne kontrolujte hlavné časti hračky, či nie sú poškodené. Nenechávajte deti hrať sa s hračkou, ak zistíte poškodenie, praskliny alebo rozbité časti. Uchovávejte mimo dosahu priamych zdrojov tepla – otvoreného ohňa, vykurovacích a kuchynských spotrebičov. Chráňte hračku pred negatívnymi vplyvmi vonkajších faktorov, ako je priame slnečné svetlo, dážď a sneh.

Произведено за MONI TOYS в КНР  
Производитель и Вноситель: Монн  
Трейд ООД, Адрес: България, гр. София,  
кв. Требич, ул. Доло 1,  
Телефонен номер: 02/ 936 07 90,  
Уеб сайт: www.moni.bg

Manufactured for MONI TOYS in PRC  
Manufacturer and Importer: Moni Trade Ltd.  
Address: Bulgaria, Sofia, Trebich, 1 Dolo Str.,  
Phone number: 003592/936 07 90  
Website: www.moni.bg