

Maserati

BG	ИНСТРУКЦИЯ ЗА УПОТРЕБА НА ТРОТИНЕТКА ИГРАЧКА MASERATI АРТИКУЛЕН № 8132.....	6
EN	INSTRUCTIONS FOR USE OF KIDS' SCOOTER MASERATI ITEM No 8132.....	8
DE	GEBRAUCHSANLEITUNG FÜR DEN TRETROLLER MASERATI ARTIKEL № 8132.....	10
EL	ΟΔΗΓΙΕΣ ΧΡΗΣΗΣ ΠΑΤΙΝΙΟΥ MASERATI ΚΩΔΙΚΟΣ ΠΡΟΙΟΝΤΟΣ 8132.....	12
RO	INSTRUCTIUNI DE UTILIZARE TROTINETA MASERATI NR. ARTICOL 8132.....	14
IT	ISTRUZIONI PER L'USO DI MONOPATTINO MASERATI ARTICOLO № 8132.....	16
ES	INSTRUCCIONES DE USO DE PATINETE MASERATI NÚMERO DE ARTÍCULO 8132.....	18
FR	INSTRUCTIONS D'UTILISATION D'UNE TROTINETTE MASERATI NUMÉRO D'ARTICLE 8132.....	20
RU	ИНСТРУКЦИЯ ПО ИСПОЛЬЗОВАНИЮ ТРОТИНЕТКУ MASERATI НОМЕР АРТИКУЛА 8132.....	22
SR	UPUTSTVO ZA UPOTREBU TROTINETE MASERATI ARTIKL 8132.....	24
NL	INSTRUCTIES VOOR GEBRUIK STEP MASERATI ARTIKELNUMMER 8132.....	26
HU	JÁTÉK ROBOGÓ HASZNÁLATI UTASÍTÁS MASERATI CIKKSZÁM 8132	28

Детска тротинетка **Maserati**, с артикулен номер 8132, е проектирана и произведена в съответствие с изискванията на европейската Директива 2009/48/ЕО относно безопасността на играчките. Продуктът отговаря на общите и специфичните изисквания на хармонизираните към директивата европейски стандарти от серията EN 71: EN 71-1:2014+A1:2018; EN 71-2:2020; ; EN 71-3:2019+A1:2021.

The kids' scooter **Maserati**, item number 8132, has been designed and produced in accordance with the requirements of the European Toy Safety Directive 2009/48/EC. This product complies with the general and specific requirements of the European harmonised standards on safety of toys EN 71-1:2014+A1:2018; EN 71-2:2011+A1:2020; EN 71-3:2019+A1:2021.

Произведено за Byox в КНР
Производител и вносител: Мони Трейд ООД,
Адрес: България, гр. София, кв. Требич, ул. Доло 1,
Телефонен номер: 02/ 936 07 90, уеб сайт: www.byox.eu

Manufactured for Byox in PRC
Manufacturer and Importer: Moni Trade Ltd.
Address: Bulgaria, Sofia, Trebich, 1 Dolo Str.,
Phone number: 003592/936 07 90, website: www.byox.eu



BG ЗАБЕЛЕЖКА

Изображенията в инструкцията са създадени единствено с цел да онагледят конструкцията и начина на сглобяване на играчката. Възможно е да не съответстват напълно на реалния продукт. MONI ТРЕЙД си запазва правото да извършва промени в конструкцията и дизайна на продукта с цел подобряване на неговото качество.

EN NOTE

The images in the manual have been elaborated solely to illustrate the construction and the assembly mode of the toy. They may not correspond completely to the actual product. MONI TRADE reserves the right to make changes to the construction and design of the product in order to improve its quality.

DE HINWEIS

Die Abbildungen in der Anleitung dienen ausschließlich der Veranschaulichung des Aufbaus und Zusammenbaus des Spielzeugs. Sie entsprechen möglicherweise nicht genau dem tatsächlichen Produkt. MONI TRADE behält sich das Recht vor, Konstruktions- und Designänderungen am Produkt vorzunehmen, um dessen Qualität zu verbessern.

FR ANNOTATION

Les images dans l'instruction sont créées dans le but unique de visualiser la construction et la modalité de montage du jouet. Il est possible qu'elles ne correspondent pas complètement au produit réel. MONI TRADE se réserve le droit d'apporter des modifications à la construction et le design du produit dans le but de l'amélioration de sa qualité.

IT NOTA

Le immagini nelle istruzioni sono create esclusivamente per illustrare la struttura e il montaggio del giocattolo. Potrebbero non corrispondere esattamente al prodotto reale. MONI TRADE si riserva il diritto di apportare modifiche alla struttura e al design del prodotto al fine di migliorarne la qualità.

ES NOTA

Las imágenes en el manual están creadas con el único fin de mostrar la estructura y la manera de montaje del juguete. Es posible que no se correspondan por completo con el producto real. MONI TRADE se reserva el derecho de aplicar cambios en la estructura y el diseño del producto con el fin de mejorar su calidad.

RO NOTĂ

Imaginile din instructiune sunt create numai in scopul de a ilustra constructia si modul de asamblare al jucariei. Este posibil ca acestea sa nu corespunda in totalitate cu produsul real. MONI TRADE isi rezerva dreptul de a face modificari in constructia si designul produsului in scopul imbunatatirii calitatii.

EL ΠΑΡΑΤΗΡΗΣΗ

Οι εικόνες στις οδηγίες δημιουργήθηκαν μόνο με σκοπό την απεικόνιση των οδηγιών και του τρόπου συναρμολόγησης του παιχνιδιού. Υπάρχει πιθανότητα διαφοράς με το πραγματικό προϊόν. Η MONI ΤΡΕΙΝΤ διατηρεί το δικαίωμά της να πραγματοποιεί αλλαγές στην κατασκευή και στο σχέδιο του προϊόντος με σκοπό την βελτίωση της ποιότητάς του.

RU ЗАМЕТКА

Изображения в инструкции созданы исключительно для иллюстрации конструкции и способа сборки игрушки. Они могут не полностью соответствовать фактическому продукту. MONI ТРЕЙД оставляет за собой право вносить изменения в конструкцию и дизайн продукта с целью улучшения его качества.

SR NAPOMENA

Slike u uputstvima su napravljene isključivo da ilustruju konstrukciju i montažu igračke. Možda ne odgovaraju tačno stvarnom proizvodu. MONI TRADE zadržava pravo izmene u konstrukciji i dizajnu proizvoda u cilju poboljšanja njegovog kvaliteta.

NL OPMERKING

De afbeeldingen in de instructies zijn uitsluitend bedoeld om de constructie en de montage van het speelgoed weer te geven. Ze kunnen mogelijk afwijken van het echte product. MONI TRADE behoudt zich het recht voor om wijzigingen in de constructie en het ontwerp van het product aan te brengen met het oog op kwaliteitsverbetering.

HU MEGJEGYZÉS

Az útmutatóban szereplő képek kizárólag a játék felépítésének és összeszerelésének illusztrálására készültek. Előfordulhat, hogy nem pontosan egyeznek a tényleges termékkel. A MONI TRADE fenntartja a jogot, hogy a termék felépítésében és kialakításában a minőség javítása érdekében változtatásokat hajtson végre.

Тротинетка MASERATI 8132 е произведена в К.Н.Р от Dongguan Chi Lok Bo Toys Company Limited. MASERATI логото и знака са търговски марки на Maserati S.p.A и производителят е лицензиран за тяхната употреба.

The scooter MASERATI is produced in China by Dongguan Chi Lok Bo Toys Company Limited. The MASERATI logo and mark are Trademarks of Maserati S.p.A and the manufacturer is licensed for their use.

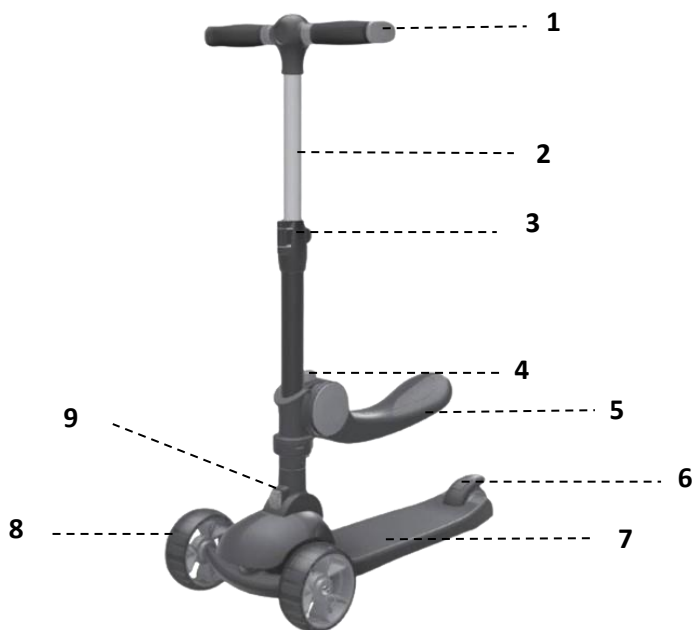

BG: 1. Кормило; 2. Кормилна тръба; 3. Заклучващ механизъм (пластмасова скоба) за регулиране височината на кормилото; 4. Бутон за сгъване/разгъване на седалката; 5. Седалка; 6. Спирачка; 7. Платформа/Основа на тротинетката; 8. Предни колела; 9. Бутон за сгъване/разгъване на тротинетката/кормилната тръба. **EN:** 1. Handlebar; 2. Handlebar stem; 3. Locking mechanism (plastic tightening bracket) for adjusting handlebar height; 4. Saddle folding/unfolding button; 5. Saddle; 6. Stopping device/Brake; 7. Deck of the scooter; 8. Front wheels; 9. Handlebar folding/unfolding button. **DE:** 1. Lenker; 2. Lenkrohr; 3. Verriegelungsmechanismus (Kunststoffklemme) zur Einstellung der Lenkerhöhe; 4. Knopf zum Einklappen/Ausklappen Sitz; 5. Sitz; 6. Bremse; 7. Plattform/Boden des Rollers; 8. Vorderräder; 9. Knopf zum Einklappen/Ausklappen. **EL:** 1. Τιμόνι; 2. Σωλήνας τιμονιού; 3. Μηχανισμός ασφάλισης (πλαστικός σφιγκτήρας) για τη ρύθμιση του ύψους του τιμονιού; 4. Κουμπί αναδίπλωσης/ ξεδίπλωσης του κάθισμα; 5. Κάθισμα; 6. Φρένο; 7. Πλατφόρμα /Βάση πατινιού; 8. Μπροστινές ρόδες; 9. Κουμπί αναδίπλωσης/ ξεδίπλωσης του πατινιού. **RO:** 1. Ghidon; 2. Teava ghidon; 3. Mecanism de blocare (colier din plastic) pentru reglarea inaltimii ghidonului; 4. Buton pentru plierea/deplierea sezut; 5. Sezut; 6. Frana; 7. Platforma/Baza trotinetei; 8. Roti fata; 9. Buton pentru plierea/deplierea trotinetei/ghidon. **IT:** 1. Sterzo 2. Tubo dello sterzo; 3. Meccanismo di bloccaggio (morsetto in plastica) per la regolazione dell'altezza del manubrio; 4. Pulsante di ripiegamento/dispiegamento sedile; 5. Sedile. 6. Freno; 7. Piattaforma/base del monopattino; 8. Ruote anteriori; 9. Pulsante di ripiegamento/dispiegamento. **ES:** 1. Manillar; 2. Tubo del manillar; 3. Mecanismo de bloqueo (abrazadera de plástico) para ajustar la altura del manillar.; 4. Botón para plegar/desplegar el asiento; 5. Asiento; 6. Freno; 7. Plataforma/Base del trotinette; 8. Ruedas delanteras; 9. Botón para plegar/desplegar el trotinette/ tubo del manillar. **FR:** 1. Guidon; 2. Tube de direction; 3. Mécanisme de verrouillage (clip en plastique) pour régler la hauteur du guidon; 4. Bouton de pliage / dépliage de siège; 5. Siège; 6. Freins; 7. Plateforme / Base de la trotinette; 8. Roues avant; 9. Bouton de pliage / dépliage de la trotinette. **RU:** 1. Руль; 2. Рулевая трубка; 3. Фиксирующий механизм (пластиковый зажим) для регулировки высоты руля; 4. Кнопка складывания/раскладывания сиденья; 5. Сиденье; 6. Тормоз; 7. Платформа/основание самоката; 8. Передние колеса; 9. Кнопка складывания/раскладывания самоката. **SR:** 1. Upravljač; 2. Cev upravljača; 3. Mehanizam za zaključavanje (plastična kvačica) za podešavanje visine upravljača; 4. Taster za sklapanje/rasklapanje sedišta; 5. Sedište; 6. Kočnica; 7. Platforma/Osnova trotinete; 8. Prednji točkovi; 9. Taster za sklapanje/rasklapanje trotinete. **NL:** 1. Stuur; 2. Stuurbuis; 3. Vergrendelingsmechanisme (kunststofbeugel) voor het verstellen van het stuur in hoogte; 5. Zitje; 6. Rem; 7. Platform/Basis van de step; 8. Voorwielen; 9. Knop om de step in/uit te klappen. **HU:** 1. Kormány; 2. Kormánycső; 3. Reteszelő mechanizmus (műanyag bilincs) a kormány magasságának beállításához; 4. Gomb a ülés össze-/kihajtásához; 5. Ülész; 6. Fék; 7. Platform/Robogóalag; 8. Első kerekek; 9. Gomb a roller össze-/kihajtásához.

A



18-36months the maximum load on the seat 20 kg

Тротинетка за ползване със седалка за деца 18-36 месеца и тегло до 20 кг.



3+ years the maximum load on the deck 50 kg

Тротинетка за каране в изправено положение за деца над 3 години и тегло до 50 кг.

B

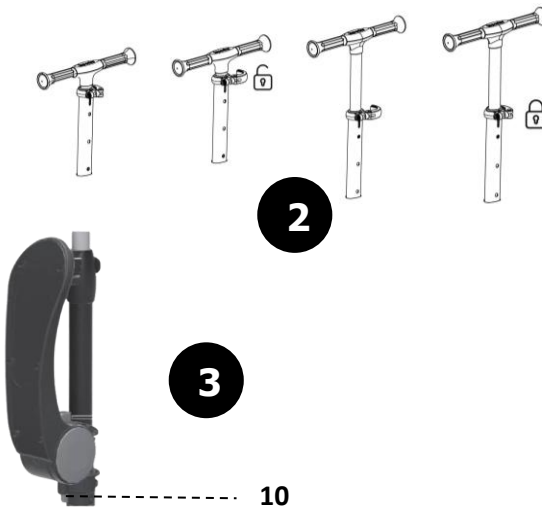
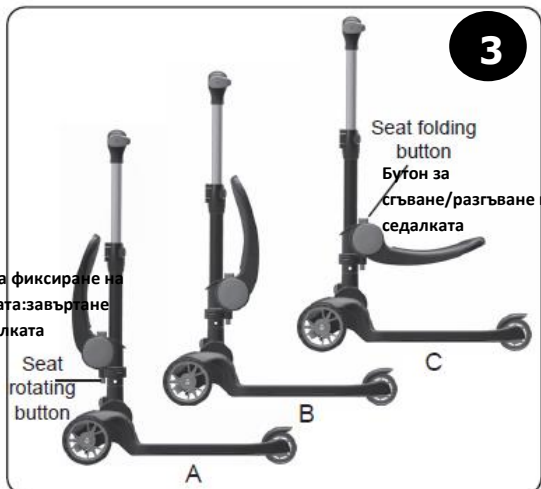
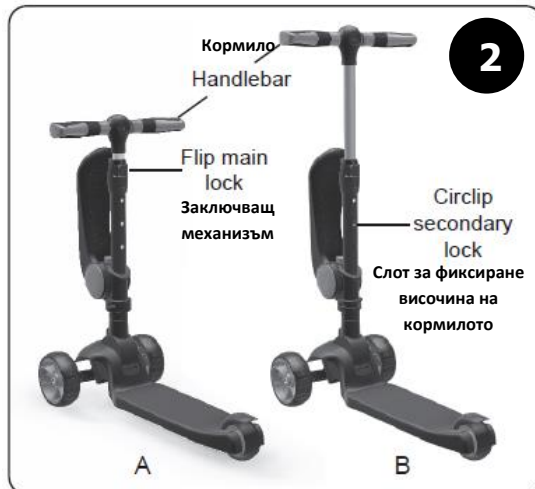
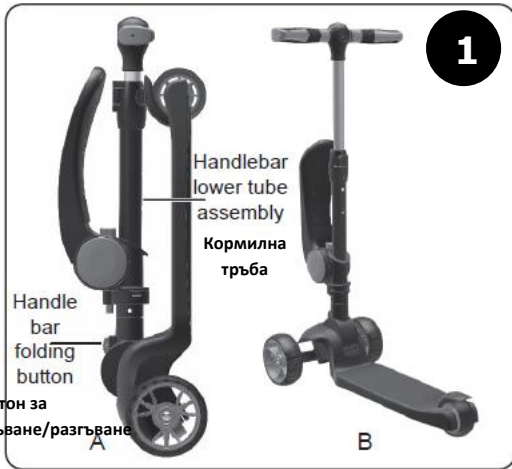

Бутон за фиксиране на седалката: завъртане на седалката

С

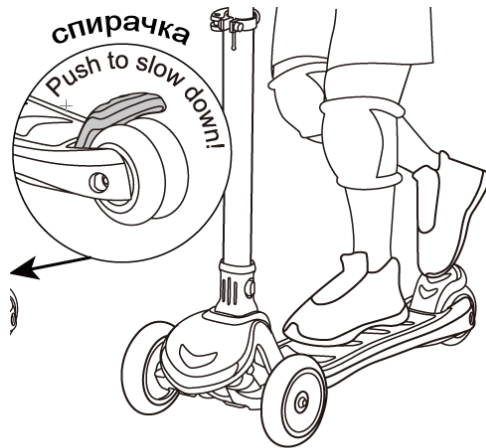

ИНСТРУКЦИЯ ЗА УПОТРЕБА НА ТРОТИНЕТКА MASERATI

ВАЖНО! ПРОЧЕТЕТЕ ВНИМАТЕЛНО И ЗАПАЗЕТЕ ЗА БЪДЕЩИ СПРАВКИ. ЗА ОСИГУРЯВАНЕ НА БЕЗОПАСНОТО ИЗПОЛЗВАНЕ НА ПРОДУКТА, ВСИЧКИ УКАЗАНИЯ И ПРЕПОРЪКИ, ПОСОЧЕНИ В ИНСТРУКЦИЯТА, СЛЕДВА СТРИКТНО ДА СЕ СПАЗВАТ.

ПРЕДВИДЕНА УПОТРЕБА – ФИГУРА А

Детската тротинетка е предназначена за деца на възраст над 18 месеца с телесно тегло до 50 кг. Товароносимостта на седалката е до 20 кг. Товароносимостта на основата е до 50 кг. Тротинетката може да се кара в изправено положение (за деца на възраст над 3 години и с тегло до 50 кг) или да се използва със седалка (за деца на възраст от 18 до 36 месеца и с тегло до 20 кг) – фигура А. Продуктът е проектиран за забавление и употреба в домашни условия. Предназначен е за ползване само от едно дете. Детето, което ще използва тротинетката, трябва да може да стои стабилно на краката си и да се придвижва самостоятелно.

ИНСТРУКЦИИ ЗА БЕЗОПАСНОСТ И ПРЕДУПРЕЖДЕНИЯ

- **ВНИМАНИЕ!** Не използвайте този продукт, преди да прочетете инструкциите за употреба.
- **ВНИМАНИЕ!** Да се използва в присъствието, под контрола и прякото наблюдение на възрастен.
- **ВНИМАНИЕ!** При употреба следва да се носят лични предпазни средства. Уверете се, че детето винаги носи пълна защитна екипировка, включваща най-малко: каска, наколенки, налакътници и наикитници. Уверете се, че детето е с пълни обувки, които не се пързаят и покриват пръстите на краката, поради опасност от нараняване по време на използване на тротинетката.
- **ВНИМАНИЕ!** Да не се използва по платното за движение на превозни средства.
- **ВНИМАНИЕ!** Тротинетката е проектирана да се кара от малки деца на равна и гладка настилка. Не използвайте продукта върху меки повърхности като трева, почва или пясък. Да се използва само на добре осветени и обезопасени пространства и площадки за игра. Да не се използва на мокри и хлъзгави настилки. Никога не позволявайте на детето да кара в близост до басейни и стълби. Никога не използвайте тротинетката в дъждовно време или вечер.
- **ВНИМАНИЕ!** Продуктът трябва да се използва с повишено внимание! Необходими са определени умения, за да се избегнат евентуални падания или сблъсъци, които да причинят наранявания на детето. Преди да използвате тротинетката, запознайте детето с начина на употреба. Уверете се, че детето разбира как функционира и може свободно да маневрира с тротинетката в обезопасена среда и под наблюдение.
- **ВНИМАНИЕ!** Използвайте тротинетката само по предвиденото му предназначение. Ако детето ползва тротинетката по начин, различен от предвидената употреба, съществува риск от повреда, която може да доведе до наранявания. Да не се използва за пренасяне на товари. Да не се използва за упражняването на акробатични или други рискови маневри. Да не се използва от повече от едно дете едновременно.
- **ВНИМАНИЕ!** Опаковката на този продукт съдържа малки части, които могат да предизвикат задавяне или задушаване при поглъщането им. Да се разопакова и сглобява далеч от деца.
- При удар внимателно прегледайте тротинетката и нейните компоненти за евентуални неизправности (остри ръбове, пукнатини), преди детето да я ползва отново. Не използвайте тротинетката, ако установите, че има липсващи, счупени или повредени части. Ако е необходимо, свържете се с МОНИ ТРЕЙД за резервни части и инструкции. НЕ замествайте части.
- **ВАЖНО:** Не променяйте нищо по дизайна на тротинетката, което може да доведе до намаляване на безопасността на продукта! Не поставяйте и не връзвайте по нея предмети или други аксесоари и връзки. Това може да предизвика закачване, омотаване и нарушаване на равновесието, в следствие на което детето може да се нарани. Не махайте системата за спиране.

СГЛОБЯВАНЕ НА ТРОТИНЕТКА И СЕДАЛКА – СХЕМА В

СГЪВАЕМА ТРОТИНЕТКА: ВНИМАНИЕ! Играчката се предлага сглобена. Тротинетката е със сгъваем механизъм и се предоставя с монитрана на кормилната тръба седалка. Нейното сгъване и разгъване трябва да се извършва само от възрастен. Не допускайте децата да играят с механизма за сгъване/разгъване, поради риск от нараняване.

- **РАЗГЪВАНЕ НА ТРОТИНЕТКАТА – ФИГУРА 1:** За да разгънете тротинетката, задръжте кормилния лост и натиснете заключващия бутон за разгъване/сгъване (9) на тротинетката. Издърпайте кормилната колона нагоре до нейното пълно изправяне във вертикално положение. След като тротинетката е напълно разгърната, пуснете пластмасовият бутон, за да се заключи системата. Тротинетката е готова за използване. Може да се кара в изправено положение.
- **РЕГУЛИРАНЕ ВИСОЧИНАТА НА КОРМИЛОТО – ФИГУРИ 2:** За да регулирате височината на кормилото, първо освободете стягащата скоба. След това, натиснете пружинния бутон, който се показва през отворите отпред. Така освобождавате кормилото, което може да се движи нагоре или надолу, според височината, която искате. След като чуete "кликване" се уверете, че бутонът е видим през съответния отвор на височината, която сте избрали. Затегнете обратно стягащата скоба. Тротинетката има три позиции на височина.
- **ПОЛЗВАНЕ НА ТРОТИНЕТКАТА СЪС СЕДАЛКА – ФИГУРА 3:** За да разгънете седалката, натиснете бутона за фиксиране на седалката (4) и издърпайте седалката надолу.
- **СГЪВАНЕ НА СЕДАЛКАТА – ФИГУРИ 3:** За да сгънете седалката, натиснете бутон за фиксиране на седалката (4) и издърпайте седалката нагоре, както е показано на фигура 3.
- **РЕГУЛИРАНЕ ПОЗИЦИЯТА НА СГЪНАТА СЕДАЛКА – ФИГУРА 3:** Седалката в сгънато положение може да стои в предната или задната страна на кормилната тръба при каране на тротинетката в изправено положение. За да поставите седалката в предната или задната страна на кормилната тръба, натиснете малкия бутон за фиксиране на седалката (10) и завъртете седалката в желаната позиция.

КАРАНЕ НА ТРОТИНЕТКАТА

Карането на тротинетка може да бъде опасна дейност. Тротинетките могат и са предназначени да се движат, и поради това е възможно да се озове в опасни ситуации и / или загуба на контрол и / или падане. Това може да доведе до сериозни наранявания или смърт ДОРИ, когато се използва при неподходящите предпазни мерки за безопасност. Първоначално започнете да практикувате в район, без други участници в движението или помолете някой да ви води в първите Ви стъпки.

Резките движения и усукването на горната част на тялото може да доведе до загуба на равновесие.

1. Хванете дръжките с ръце, поставете единия крак на платформата, а другия на земята.
2. Обърнете внимание на това, което Ви заобикаля и се уверете, че мястото, където ще карате е чисто.
3. Отблъснете се с един крак от страни на тротинетката, за да дадете тласък.
4. Завъртете кормилото наляво или надясно, за да завиете.
5. Повторете това действие на отблъскване, за да продължите да се движите.
6. За да спрете или да намалите, сложете крака си, който отблъсква тротинетка, на земята. Ако се наклоните твърде много наляво или надясно, може да обърнете тротинетката и да паднете. Тротинетката няма стартиращо устройство и такова за спиране.
7. Упражнете балансиране върху скутера преди да започнете да го карате .

СПИРАНЕ С ТРОТИНЕТКАТА-СХЕМА С

ВАЖНО! Тротинетката няма устройство за стартиране. Устройството за спиране не се задейства автоматично. Спирането е важно умение и трябва да се усвои навреме. Скоростта следва да бъде съобразена с усвоените умения и способности на детето. Никога не вдигайте ръцете си от кормилото.

1. Уверете се, че държите здраво кормилото с две ръце и се движите в права линия. Плъзнете единият крак назад към задното колело на тротинетката. 2. С петата на този крак постепенно упражнете натиск върху спиращия механизъм. Това ще намали скоростта и ще доведе до спиране на тротинетката.

ВНИМАНИЕ! Спиращият механизъм може силно да се нагрее при употреба. НЕ пипайте спиращата след спиране! При използване на спиращата никога не докосвайте нея или колелата – при продължително използване за намаляване на скоростта и при спиране се повишава тяхната температура и може да изгорите ръцете си!

ИНСТРУКЦИИ ЗА УПОТРЕБА

Преди всяко използване на тротинетката се уверете, че:

- Тротинетката е правилно сглобена и кормилото е правилно регулирано.
- Всички блокиращи устройства и самозаключващи се приспособления са включени и в пълна изправност.
- Колелата са затегнати в осите си и се въртят добре. Ако има каквото и да е триене или колелото се клати, трябва веднага да се преустанови употребата на продукта.
- Ръкохватките не са прекалено изтъркани в краищата си.
- Всички компоненти са добре закрепени, не са счупени и нямат признаци на необичайно износване.

ПОЧИСТВАНЕ И ПОДДРЪЖКА

Поддържането на тротинетката чиста и в добра техническа изправност ще удължи живота и функциите ѝ, като същевременно ще запази безопасността на детето.

- Редовно почиствайте тротинетката с мека, влажна кърпа, след което подсушете. Не използвайте разграждащи почистващи препарати.
- Лагерите приспособени към колелцата са от застопорения тип, което означава, че те изискват малка или почти никаква поддръжка. Почистват се със сух парцал и се смазват. Това удължава живота им и се подобряват експлоатационните качества на тротинетката.
- Уверете се, че областта около колелцата се поддържа чиста и не се оставя кална. Смазвайте редовно лагерите. Не карайте във влажно време. Ако сте карали във влажно време, след това веднага почистете и подсушете основно.
- Пазете тротинетката от негативното въздействие на външни фактори като пряка слънчева светлина, дъжд и сняг. Съхранявайте тротинетката на сухо и проветриво място.

Произведено за ВУОХ в КНР
Производител и Вносител: Мони Трейд ООД
Адрес: България, гр. София, кв. Требич, ул. Доло 1,
Телефонен номер: 02/ 936 07 90
Уеб сайт: www.byox.eu

INSTRUCTION MANUAL FOR USE OF SCOOTER MASERATI

IMPORTANT! READ CAREFULLY AND KEEP FOR FUTURE REFERENCE. TO ENSURE SAFE USE OF THE PRODUCT, ALL INSTRUCTIONS AND RECOMMENDATIONS GIVEN IN THE MANUAL SHOULD BE STRICTLY FOLLOWED.

INTENDED USE – FIGURE A

The children's scooter is designed for use by children over 18 months of age and maximum weight of the child up to 50 kg. The maximum permitted weight for the saddle is up to 20 kg. The maximum permitted weight for the deck of the scooter is up to 50 kg. The scooter can be ridden in a standing position (for children above 3 years and weighing up to 50 kg) or used with a saddle (for children between 18 and 36 months and weighing up to 20 kg) - see Figure A. The product is designed for play and home use. It is intended for use by one child only. The child who will use the scooter must be able to stand steady on their feet and move on their own.

SAFETY INSTRUCTIONS AND WARNINGS

- WARNING! Do not use this product without reading the instructions for use first.
- WARNING! To be used in the presence, under the control and direct monitoring of an adult.
- WARNING! Protective equipment should be worn. Make sure your child always wears full protective protective equipment that includes at least: helmet, knee pads, elbow protectors and wrist protectors. Make sure your child wears sturdy, non-slip shoes, covering his toes, because of danger of feet injury while using the scooter.
- WARNING! Not to be used in traffic.
- WARNING! The scooter has been designed to be ridden by young children on flat and smooth surfaces. Do not use the product on soft surfaces such as grass, soil, or sand. To be used only in well-lit and safe playgrounds and secure areas. Do not use on wet or slippery surfaces. Never allow child to ride near pools and stairs. Do not use in rainy weather or in the evening.
- WARNING! The product needs to be used with caution, since skill is required to avoid falls or collisions causing injury to the user or third parties. Before the first use teach your child how correctly to ride the scooter. Make sure the child understands how the scooter works and can use it correctly and safely in a safe and supervised environment.
- WARNING! Use the scooter only for its intended purpose. If a child uses the scooter in a manner other than its intended use, there is a risk of damage that could lead to serious injury. Do not use to carry loads. Not to be used for acrobatic or other risky manoeuvres such as making tricks, riding on ramps etc.. Not to be used by more than one child at a time.
- WARNING! The packaging of this scooter contains small parts that can cause choking or suffocation if swallowed. To be unpacked and assembled away from children.
- If the scooter is bumped, carefully inspect the scooter (such as sharp edges or cracks) and its components for possible malfunctions before the child uses it again. Do not use the toy if any parts are found to be missing or damaged. Contact MONI TRADE for replacement parts and instructional literature, if needed. DO NOT substitute parts.
- IMPORTANT: Do not make any modifications to the product! Do not change any part of the design of the scooter, because it might result in reducing of the safety of the product! Do not place or tie any objects or other accessories and strings to it. This may cause hooking, entanglement, and loss of balance, resulting in injury to the child. Do not remove the braking system.

ASSEMBLY OF THE SCOOTER AND SADDLE – FIGURE B

FOLDABLE SCOOTER: WARNING! The toy comes assembled. The scooter has a folding mechanism and is supplied with a removable saddle assembled on the handlebar stem. This scooter is foldable. Before being used by a child, the scooter must be assembled by an adult who has previously read the assembly instructions. Keep fingers and hands from the folding mechanisms to avoid pinching when assembling the scooter. Do not let children play with the folding mechanism to avoid the injury risk. Keep fingers off all moving parts to avoid pinch and injury.

- **UNFOLDING THE SCOOTER - FIGURE 1:** To unfold the scooter, press the fold/unfold button (9) and pull the mechanism up. Pull the steering column up until it is fully upright. After scooter is unfolded, release the plastic locking finger and you will lock the system. The scooter is ready for use. It can be ridden in an upright position.
- **HANDLEBAR HEIGHT ADJUSTMENT - FIGURES 2:** To adjust the height of the handlebar, first release the clamp. Then, press the spring button, which can be seen through the holes in the front. This way you release the handlebar, which can move up or down, according to the height you want. After hearing "click", make sure that the button is visible through the corresponding opening at the height you have selected. Re-tighten the clamp. The scooter has three height positions.
- **USE THE SCOOTER WITH A SEAT - FIGURE 3:** To unfold the saddle, press the seat lock button (4) and pull the saddle down.
- **FOLDING THE SADDLE - FIGURES 3:** To fold the saddle, press the seat lock button (4) and move the saddle up as shown in Figure 3.
- **ADJUSTING THE POSITION OF THE FOLDED SADDLE ON THE HANDLEBAR STEM - FIGURE 3:** In the folded position the saddle can be in front or behind the handlebar stem when riding the scooter in the upright position. To position the saddle in front or rear of the handlebar stem, press the small button (10) and turn the saddle in the desired position.

RIDING THE SCOOTER

Riding the scooter can be dangerous activity. Scooters can and are intended to move and for that reason it is possible for you to find yourself in dangerous situations and / or loss of control and / or falling. This may lead to serious injuries or EVEN death, when inappropriate safety measures are used.

First start practicing in an area where there are no other participants in traffic or ask someone to lead you through your first steps.

Sudden moves and twisting of the upper part of the body may lead to loss of balance.

1. Hold the handles with your hands, place one foot on the platform and the other on the ground.
2. Pay attention to your surroundings and make sure that the place you are going to ride is clear.
3. Push with one foot at the side of the scooter in order to give it a boost.

4. Turn the handlebar to the left or right, in order to turn.
5. Repeat this action of pushing, in order to keep moving.
6. In order to stop or slow down, put the foot that pushes the scooter on the ground. If you tilt too much to the left or right, you can turn the scooter and fall. The scooter does not have a starting device and a stopper.
7. Practice balancing on the scooter before you start riding it.

STOPPING WITH THE SCOOTER – FIGURE C

The scooter does not have a starting device. It has a stopping device, which does not activate automatically. Stopping is an important skill and must be acquired in time. Never lift your hands - hold the handlebar firmly.

1. Make sure that you hold the handlebar firmly with both hands and move in a straight line. Slide one foot back towards the rear wheel of the scooter. 2. With the heel of this foot gradually apply pressure on the brake mechanism. This will reduce the speed and will finally lead to stopping of the scooter.

WARNING! The breaking mechanism can get heated during use. DO NOT touch the brake after stopping! While using the brake never touch it or the wheels – during continuous use for reduction of the speed and during stopping their temperature rises and you may burn your hands!

INSTRUCTIONS FOR USE

Before each use, make sure that:

- The scooter is correctly assembled, and handlebar is correctly adjusted.
- All locking devices and self-locking attachments are switched on and in full working order.
- The wheels are tightened at the axles and rotate well. If there is any friction or the wheels totters, you must immediately stop using the product.
- The hand grips are not torn at their ends.
- All the bolts and other components are well fixed and show no signs of abnormal wear.

CARE AND MAINTENANCE

Keeping the kick scooter clean and in good working order will extend its life and function while maintaining your child's safety.

- Regularly clean with a soft, wet cloth, after that wipe dry. Do not use abrasive cleaning agents.
- The bearings are adjusted to the wheels of the fixed type which means that they require little to no maintenance. They are cleaned with dry cloth and are to be oiled. This increases their period of use and improves the exploitation qualities of the scooter.
- Make sure that the area around the wheels is kept clean and no mud is left on it. Oil the bearings regularly. Do not ride the scooter in wet weather. If you have rode it in wet weather, afterwards wipe it dry thoroughly.
- Do not leave the product exposed to the negative effects of external factors such as rain, snow and direct sunlight.
- Keep the scooter in dry and well-ventilated places.

Manufactured for BYOX in PRC
Manufacturer and Importer: Moni Trade Ltd.
Address: Bulgaria, Sofia, Trebich, 1 Dolo Str.,
Phone number: 003592/936 07 90
Website: www.byox.eu

BEDIENUNGSANLEITUNG FÜR SCOOTER MASERATI

ACHTUNG! BITTE LESEN SIE DIE BEDIENUNGSANLEITUNG SORGFÄLTIG DURCH UND BEWAHREN SIE DIESE FÜR ZUKÜNFTIGE REFERENZ. DIE ANWEISUNG ENTHÄLT WICHTIGE PRODUKTINFORMATIONEN FÜR DEN SICHEREN GEBRAUCH.

VORGESEHENER VERWENDUNGSZWECK – ABBILDUNG A

Der Kinder Tretroller SKATE ist für Kinder ab 18 Monaten mit einem Gewicht von bis zu 50 kg ausgelegt. Die Belastbarkeit des Sitzes beträgt bis zu 20 kg. Die Tragfähigkeit des Scooters beträgt bis zu 50 kg. Der Roller kann in aufrechter Position (für Kinder ab 3 Jahren und mit einem Gewicht von bis zu 50 kg) oder mit Sitz (für Kinder im Alter von 18-36 Monaten und mit einem Gewicht von bis zu 20 kg) gefahren werden - siehe Abbildung A. Das Produkt ist für Unterhaltungszwecke und den Heimgebrauch konzipiert. Es ist nur für die Verwendung durch ein Kind vorgesehen. Das Kind, das den Scooter benutzen wird, muss sicher sein und sich unabhängig bewegen können.

SICHERHEITSHINWEISE UND WARNUNGEN

- ACHTUNG! Verwenden Sie dieses Produkt nicht, bevor Sie die Gebrauchsanweisung gelesen haben.
- ACHTUNG! Verwendung in Gegenwart, unter der Kontrolle und direkter Aufsicht eines Erwachsenen.
- ACHTUNG! Mit Schutzausrüstung zu benutzen. Stellen Sie sicher, dass das Kind immer eine vollständige Schutzausrüstung trägt, darunter mindestens: Helm, Knieschützer, Ellbogenschützer und Armbänder. Achten Sie darauf, dass das Kind enge Schuhe trägt, die nicht rutschen und die Zehen bedecken, da Verletzungsgefahr bei der Benutzung des Scooters besteht.
- ACHTUNG! Nicht im Straßenverkehr zu verwenden.
- ACHTUNG! Das Scooter ist so konzipiert, dass es von kleinen Kindern auf einer ebenen und glatten Oberfläche gefahren werden kann. Verwenden Sie das Produkt nicht auf weichen Oberflächen wie Gras, Erde oder Sand. Nur in gut beleuchteten und sicheren Bereichen verwenden. Nicht auf nassen und rutschigen Oberflächen verwenden. Lassen Sie niemals ein Kind in der Nähe von Schwimmbädern und Treppen fahren. Verwenden Sie den Tretroller niemals bei Regenwetter oder abends.
- ACHTUNG! Das Produkt sollte mit Vorsicht verwendet werden! Es sind bestimmte Fähigkeiten erforderlich, um mögliche Stürze oder Kollisionen zu vermeiden, die den Benutzer oder Dritte verletzen könnten. Machen Sie das Kind vor der Benutzung des Tretrollers mit der Benutzungsweise vertraut. Stellen Sie sicher, dass das Kind versteht, wie er funktioniert und mit dem Tretroller in einer sicheren Umgebung und unter Aufsicht frei manövrieren kann.
- ACHTUNG! Verwenden Sie den Tretroller nur für den vorgesehenen Zweck. Wenn das Kind den Tretroller nicht bestimmungsgemäß verwendet, besteht die Gefahr von Beschädigungen, die zu Verletzungen führen können. Nicht zum Tragen von Lasten verwenden. Nicht für akrobatische oder andere riskante Manöver verwenden. Nicht von mehr als einem Kind gleichzeitig verwenden lassen.
- ACHTUNG! Die Verpackung dieses Spielzeugs enthält Kleinteile, die beim Verschlucken zum Würgen oder Erstickten führen können. Außerhalb der Reichweite von Kindern auspacken und zusammenbauen.
- Überprüfen Sie im Falle eines Aufpralls den Tretroller und seine Komponenten sorgfältig auf eventuelle Fehlfunktionen (scharfe Kanten, Risse), bevor das Kind den Roller wieder benutzen darf. Verwenden Sie das Spielzeug nicht, wenn Sie fehlende oder beschädigte Teile feststellen. Wenden Sie sich bei Bedarf für Ersatzteile und Anweisungen an MONI TRADE. KEINE Teile ersetzen.
- WICHTIG: Verändern Sie nicht das Design des Tretrollers, da dies die Sicherheit des Produkts beeinträchtigen kann! Stellen oder binden Sie keine Gegenstände oder andere Zubehörteile oder Kabelbinder darauf. Dies kann zum Einhängen, Umwicklung und Ungleichgewicht führen, was eine Verletzung des Kindes verursachen kann. Entfernen Sie nicht das Bremssystem.

ZUSAMMENBAUANLEITUNG – ABBILDUNG B

EINKLAPPBARER ROLLER: ACHTUNG! Der Roller wird zusammengebaut geliefert. Der Roller verfügt über einen Einklappmechanismus und wird mit einem Monitorsitz auf dem Lenkrohr geliefert, der abgenommen werden kann. Der Tretroller ist faltbar. Das Auf- und Zusammenklappen sollte nur von einem Erwachsenen durchgeführt werden. Lassen Sie Kinder wegen der Verletzungsgefahr nicht mit dem Klapp-/Aufklappmechanismus spielen. Halten Sie beim Ein- und Ausklappen Ihre Finger von allen beweglichen Teilen des Rollers fern, um Einklemmen und Verletzungen zu vermeiden.

- **AUSKLAPPN DES ROLLERS - ABBILDUNG 1:** Um den Roller auszuklappen, drücken Sie den Knopf zum Ein-/Ausklappen (9) und ziehen Sie den Mechanismus nach oben. Ziehen Sie die Lenksäule nach oben, bis sie vollständig aufrecht steht. Sobald der Scooter vollständig entfaltet ist, lassen Sie den Plastikdaumen los, um das System zu verriegeln. Der Roller ist betriebsbereit. Kann im Stehen gefahren werden.
- **EINSTELLEN DER HÖHE DES LENKERS – ABBILDUNG 2:** Zur Einstellung der Höhe des Lenkrades lösen Sie zunächst die Klemmschelle. Drücken Sie danach den Druckknopf, der durch die Öffnungen vorn ragt. Dadurch wird das Lenkrad entriegelt und kann sich nach oben und nach unten bewegen - je nach der gewünschten Höhe. Vergewissern Sie sich, nachdem Sie ein „Klickgeräusch“ gehört haben, dass der Knopf durch die jeweilige Öffnung der gewählten Höhe sichtbar ist. Ziehen Sie die Klemmschelle wieder an. Der Roller hat drei Höhenpositionen.
- **ERWENDUNG EINES ROLLERS MIT SITZ – ABBILDUNG 3:** Um den Sitz auszuklappen, drücken Sie den roten Knopf (4) und ziehen den Sitz nach unten.
- **EINKLAPPEN DES SITZES – ABBILDUNG 3:** Um den Sitz einzuklappen, drücken Sie auf den roten Knopf (4) und ziehen Sie den Sitz nach oben.
- **EINSTELLEN DER POSITION DES EINGEKLAFTEN SITZES - ABBILDUNG 3:** Der Sitz kann sich in der eingeklappten Position vorne oder hinten am Lenkrohr befinden, wenn der Roller in aufrechter Position gefahren wird. Um den Sitz vorne oder hinten am Lenkrohr anzubringen, drücken Sie den kleinen Knopf (10) und drehen Sie den Sitz in die gewünschte Position.

BEDIENUNGSANLEITUNG

Trolleyfahren kann eine gefährliche Aktivität sein. Die Trolleys können und sollen sich bewegen und deshalb ist es möglich, sich in gefährlichen Situationen und / oder Kontrollverlust und / oder Sturz zu befinden. Dies kann zu ernsthaften Verletzungen oder sogar zum Tod führen, auch wenn Sie unsachgemäße Sicherheitsvorkehrungen treffen.

Beginnen Sie zunächst in einem Gebiet ohne andere Menschen in der Nähe die Bewegung zu üben. Plötzliche Bewegungen und Verdrehungen des Oberkörpers können zu einem Verlust des Gleichgewichts führen.

1. Greifen Sie die Griffe mit der Hand, legen Sie einen Fuß auf das Trittbrett und der andere auf dem Boden.

2. Achten Sie auf die Umgebung und auf die Anderen in Ihrer Nähe.

3. Schieben Sie mit einem Fuß, um einen Stoß zu geben.

4. Drehen Sie den Lenker nach links oder rechts, um die Fahrtrichtung zu ändern

5. Wiederholen Sie, um sich fortzubewegen.

6. Um zu stoppen oder zu senken, legen Sie einen Fuß, auf den Boden. Wenn Sie sich ganz links oder rechts kippen, können Sie fallen.

Der Trolley hat kein Starter, aber es gibt ein Bremsgerät, das nicht automatisch startet. Er befindet sich über dem Hinterrad und wird mit einem Fuß gedrückt, um die Drehung des Rades zu verlangsamen, wodurch der Trolley angehalten wird.

7. Üben Sie, bevor Sie mit dem Fahren beginnen.

Lehren Sie Ihr Kind und stellen Sie sich sicher, dass das Kind genau weiß, wie man mit dem Produkt spielt.

BREMSEN - ABBILDUNG C

WICHTIG! Das Laufrad hat keine Startvorrichtung. Die Stoppvorrichtung löst nicht automatisch aus. Das Anhalten ist eine wichtige Fähigkeit und muss rechtzeitig erlernt werden. Die Geschwindigkeit sollte den erworbenen Fähigkeiten und Fertigkeiten des Kindes entsprechen. Heben Sie niemals Ihre Hände vom Lenker.

1. Achten Sie darauf, den Lenker mit beiden Händen fest zu halten und sich in einer geraden Linie zu bewegen. Schieben Sie einen Fuß zurück zum Hinterrad des Trolleys. 2. Mit dem Fuß allmählich Druck auf den Bremsmechanismus ausüben, dies wird die Geschwindigkeit reduzieren und schließlich dazu führen, dass der Trolley anhält.

ACHTUNG! Der Bremsmechanismus kann während des Betriebs erwärmt werden, NIEMALS die Bremse nach dem Bremsen berühren! Wenn Sie die Bremse benutzen, berühren Sie die nie und nicht die Räder - bei längerem Gebrauch, um die Geschwindigkeit zu reduzieren und beim Bremsen, erhöhen Sie die Temperatur und können sich die Hände verbrennen!

BEDIEUNGSANLEITUNG

Stellen Sie vor jeder Benutzung, dass:

- Der Tretroller ist richtig montiert und der Lenker richtig eingestellt.
- Alle Schließvorrichtungen und Selbstverriegelungen sind eingeschaltet und voll funktionsfähig.
- Die Räder sind in ihren Achsen festgezogen und drehen sich gut. Wenn es Reibung gibt oder das Rad pendelt, sollte die Verwendung des Produkts sofort eingestellt werden.
- Die Griffe an den Enden nicht zu stark abgenutzt sind.
- Alle Komponenten sind gut gesichert, nicht gebrochen und weisen keine ungewöhnlichen Verschleißerscheinungen auf.

WARTUNG UND REINIGUNG

Wenn Sie das Scooter sauber und in gutem Zustand halten, verlängern Sie seine Lebensdauer und Funktionen, während die Sicherheit des Kindes erhalten bleibt.

- Reinigen Sie den Tretroller regelmäßig mit einem weichen, feuchten Tuch und tupfen Sie ihn anschließend trocken. Verwenden Sie keine auflösende Reinigungsmittel.
- Auf Rädern montierte Lager sind vom blockierten Typ, was bedeutet, dass sie wenig oder keine Wartung erfordern. Mit einem trockenen Tuch reinigen und schmieren. Dies verlängert ihre Lebensdauer und verbessert die Leistung des Tretrollers.
- Stellen Sie sicher, dass der Bereich um die Räder sauber gehalten wird und nicht matschig bleibt. Schmieren Sie die Lager regelmäßig. Fahren Sie nicht bei nassem Wetter. Wenn Sie bei nassem Wetter gefahren sind, dann sofort gründlich reinigen und trocknen.
- Schützen Sie das Spielzeug vor den negativen Auswirkungen äußerer Faktoren wie direkter Sonneneinstrahlung, Regen und Schnee.
- Bewahren Sie das Spielzeug an einem trockenen und belüfteten Ort auf.
- Nehmen Sie keine Änderungen und Modifikationen am Design vor!

Hergestellt für BYOX in der KNR
Hersteller und Importeur: Moni Trade Ltd.
Adresse: Bulgarien, Sofia, Trebich, 1 Dolo Str.,
Telefonnummer: 02/936 07 90
Website: www.byox.eu

ΟΔΗΓΙΕΣ ΧΡΗΣΗΣ ΠΑΙΧΝΙΔΙΟΥ – ΠΑΤΙΝΙ MASERATI

ΠΡΟΣΟΧΗ. ΠΑΡΑΚΑΛΟΥΜΕ ΔΙΑΒΑΣΤΕ ΠΡΟΣΕΚΤΙΚΑ ΑΥΤΕΣ ΤΙΣ ΟΔΗΓΙΕΣ ΧΡΗΣΗΣ ΚΑΙ ΦΥΛΑΞΤΕ ΓΙΑ ΜΕΛΛΟΝΤΙΚΟ ΕΛΕΓΧΟ. ΟΙ ΟΔΗΓΙΕΣ ΧΡΗΣΗΣ ΠΕΡΙΕΧΟΥΝ ΣΗΜΑΝΤΙΚΕΣ ΠΛΗΡΟΦΟΡΙΕΣ ΓΙΑ ΤΟ ΠΡΟΙΟΝ ΚΑΙ ΤΗΝ ΑΣΦΑΛΗ ΧΡΗΣΗ ΤΟΥ.

ΠΡΟΒΛΕΠΟΜΕΝΗ ΧΡΗΣΗ – ΣΚΕΥΩΡΙΑ Α

Το παιχνίδι είναι κατάλληλο για παιδιά ηλικίας άνω των 18 μηνών και μέγιστο βάρος του παιδιού έως 50 κιλά. Το μέγιστο επιτρεπόμενο βάρος για τη σέλα είναι έως 20 κιλά. Η χωρητικότητα φορτίου του σκούτερ είναι έως 50 κιλά. Το πατίνι μπορεί να οδηγηθεί σε όρθια θέση (για παιδιά ηλικίας άνω των 3 ετών και με βάρος έως 50 κιλά) ή να χρησιμοποιηθεί με κάθισμα (για παιδιά ηλικίας 18 έως 36 μηνών και βάρους έως 20 κιλών) - σχήμα Α. Το προϊόν σχεδιάστηκε με σκοπό την διασκέδαση και την χρήση σε οικιακές συνθήκες. Προορίζεται για χρήση μόνο από ένα παιδί. Το παιδί, το οποίο θα χρησιμοποιεί το παιχνίδι, πρέπει να μπορεί να κάθεται σταθερά στα πόδια του και να μετακινείται αυτόνομα.

ΣΥΜΒΟΥΛΕΣ ΑΣΦΑΛΕΙΑΣ

- ΠΡΟΣΟΧΗ! Μην χρησιμοποιείτε αυτό το προϊόν πριν διαβάσετε τις οδηγίες χρήσης.
- ΠΡΟΣΟΧΗ! Να χρησιμοποιείται με την παρουσία, υπό τον έλεγχο και την άμεση παρακολούθηση ενήλικου ατόμου.
- ΠΡΟΕΙΔΟΠΟΙΗΣΗ! Να χρησιμοποιείται με εξοπλισμό προστασίας. Βεβαιωθείτε, ότι το παιδί φοράει πλήρη ενδύματα προστασίας, που περιλαμβάνουν τουλάχιστον: κράνος, επιγονατίδες, προστατευτικά αγκώνα και καρπού. Βεβαιωθείτε, ότι το παιδί έχει υποδήματα πυκνής κατασκευής, τα οποία καλύπτουν τα δάκτυλα των ποδιών, λόγω κινδύνου από υπερβολικό τρίψιμο ή τραυματισμό κατά την διάρκεια της χρήσης του ποδηλάτου.
- ΠΡΟΕΙΔΟΠΟΙΗΣΗ! Να μην χρησιμοποιείται σε δημόσιο οδικό δίκτυο.
- ΠΡΟΕΙΔΟΠΟΙΗΣΗ! Σχεδιάστηκε για οδήγηση από μικρά παιδιά σε επίπεδη και λεία επιφάνεια. Να χρησιμοποιείται μόνο σε καλά φωτισμένους και ασφαλείς χώρους. Να μην χρησιμοποιείται σε υγρές και ολισθηρές επιφάνειες. Ποτέ μην αφήνετε το παιδί να οδηγήσει κοντά σε πισίνες και σκαλοπάτια. Ποτέ μην χρησιμοποιείτε το πατίνι σε βροχερές ημέρες ή το βράδυ.
- ΠΡΟΣΟΧΗ! Το πατίνι σχεδιάστηκε για να χρησιμοποιείται από παιδιά σε ομοίμορφες ασφαλωμένες επιφάνειες, οι οποίες εξασφαλίζουν σωστή ενεργοποίηση των πίσω φρένων. Μην χρησιμοποιείτε το προϊόν πάνω σε μαλακές επιφάνειες όπως γρασίδι, χόμα ή άμμο.
- ΠΡΟΣΟΧΗ! Το προϊόν πρέπει να χρησιμοποιείται με αυξημένη προσοχή! Είναι απαραίτητες ορισμένες δεξιότητες, για να αποφευχθούν ενδεχόμενες πτώσεις και συγκρούσεις, οι οποίες θα μπορούσαν να προκαλέσουν τραυματισμούς του χρήστη ή τρίτων προσώπων. Πριν χρησιμοποιήσετε το πατίνι αναφέρετε στο παιδί τον τρόπο χρήσης. Βεβαιωθείτε, ότι το παιδί καταλαβαίνει πως λειτουργεί και ότι μπορεί να εκτελεί ελεύθερα μανούβρες με το πατίνι σε ακίνδυνο περιβάλλον και υπό παρακολούθηση.
- Χρησιμοποιήστε το πατίνι μόνο σύμφωνα με τον προβλεπόμενο προορισμό. Σε περίπτωση που το παιδί χρησιμοποιεί πατίνι με τρόπο που διαφέρει από την προβλεπόμενη χρήση, υπάρχει κίνδυνος βλάβης, που μπορεί να οδηγήσει σε τραυματισμούς. Να μην χρησιμοποιείται για τη μεταφορά φορτίων. Να μην χρησιμοποιείται για ακροβατικές ή άλλες επικίνδυνες μανούβρες. Να μην χρησιμοποιείται από περισσότερα του ενός παιδιά ταυτόχρονα.
- ΠΡΟΣΟΧΗ! Η συσκευασία αυτού του παιχνιδιού περιέχει μικρά εξαρτήματα, τα οποία μπορούν να προκαλέσουν πνιγμό ή ασφυξία σε περίπτωση κατάποσης. Αποσυσκευάζετε και συναρμολογείτε μακριά από παιδιά.
- Σε περίπτωση σύγκρουσης ελέγξτε προσεκτικά το πατίνι και τα στοιχεία του για ενδεχόμενες δυσλειτουργίες (αιχμηρές γωνίες, ρωγμές) πριν την επαναληπτική χρήση από το παιδί. Μην χρησιμοποιείτε το παιχνίδι, εάν διαπιστώσετε, ότι υπάρχουν μέρη που λείπουν ή παρουσιάζουν βλάβη. Εάν είναι απαραίτητο, επικοινωνήστε με τη MONI ΤΡΕΪΝΤ ΕΠΕ για ανταλλακτικά και οδηγίες. ΜΗΝ αντικαθιστάτε ανταλλακτικά.
- ΠΡΟΣΟΧΗ: Μην τροποποιείτε οτιδήποτε πάνω στο ντιζάιν του πατινιού, το οποίο θα μπορούσε να οδηγήσει σε μείωση της ασφάλειας του προϊόντος. Μην τοποθετείτε και μην δένετε στο πατίνι αντικείμενα ή άλλα εξαρτήματα και λουριά. Αυτό μπορεί να προκαλέσει ανάρτηση, μπέρδεμα και παραβίαση της ισορροπίας ως συνέπεια του οποίου το παιδί μπορεί να πληγωθεί. Μην αφαιρείτε το σύστημα φρένων.

ΟΔΗΓΙΕΣ ΣΥΝΑΡΜΟΛΟΓΗΣΗΣ-ΣΚΕΥΩΡΙΑ Β

ΠΤΥΣΣΟΜΕΝΟ ΠΑΤΙΝΙ : ΠΡΟΣΟΧΗ! Το παιχνίδι έρχεται συναρμολογημένο. Το πατίνι έχει πτυσσόμενο μηχανισμό και παρέχεται με ένα κάθισμα τοποθετημένο στο σωλήνα τιμονιού που μπορεί να αφαιρεθεί. Το πατίνι είναι πτυσσόμενο. Η αναδίπλωση και η ξεδίπλωση πρέπει να γίνεται μόνο από ενήλικα. Μην αφήνετε τα παιδιά να παίζουν με τον μηχανισμό αναδίπλωσης/ξεδίπλωσης λόγω του κινδύνου τραυματισμού.

- **ΞΕΔΙΠΛΩΣΗ ΤΟΥ ΠΑΤΙΝΙΟΥ - ΣΧΗΜΑ 1:** Για να ξεδιπλώσετε το πατίνι, πατήστε το κουμπί αναδίπλωσης/ξεδίπλωσης (9) και τραβήξτε τον μηχανισμό προς τα πάνω όπως φαίνεται. Τραβήξτε του λαιμού του τιμονιού προς τα πάνω μέχρι να είναι πλήρως όρθιο σε κάθετη θέση. Μόλις ξεδιπλωθεί τελείως η συσκευή, αφήστε το πλαστικό δάκτυλο για να κλειδώσει το σύστημα. Το πατίνι είναι έτοιμο για χρήση. Μπορεί να οδηγηθεί σε όρθια θέση.
- **ΡΥΘΜΙΣΗ ΤΟΥ ΎψΟΥΣ ΤΙΜΟΝΙΟΥ - ΣΧΗΜΑΤΑ 2:** Για να ρυθμίσετε το ύψος του τιμονιού, πρώτα απελευθερώστε τον σφιγκτήρα. Στη συνέχεια, πατήστε το κουμπί ελατηρίου που εμφανίζεται μέσα από τις οπές στο μπροστινό μέρος. Αυτό απελευθερώνει το τιμόνι, το οποίο μπορεί να κινηθεί προς τα πάνω ή προς τα κάτω, ανάλογα με το ύψος που θέλετε. Αφού ακούσετε ένα «κλικ», βεβαιωθείτε ότι το κουμπί είναι ορατό από την αντίστοιχη οπή στο ύψος που επιλέξατε. Σφίξτε ανάποδα τον σφιγκτήρα. Το πατίνι έχει τρεις θέσεις ύψους.
- **ΧΡΗΣΗ ΤΟΥ ΠΑΤΙΝΙΟΥ ΜΕ ΚΑΘΙΣΜΑ – ΣΧΗΜΑ 3:** Για να ξεδιπλώσετε το κάθισμα, πατήστε το κουμπί (4) και τραβήξτε το κάθισμα προς τα κάτω.
- **ΚΛΕΙΣΙΜΟ ΤΟΥ ΚΑΘΙΣΜΑΤΟΣ – ΣΧΗΜΑΤΑ 3:** Για να διπλώσετε το κάθισμα, πατήστε το κουμπί (4) και τραβήξτε το κάθισμα προς τα πάνω.
- **ΡΥΘΜΙΣΗ ΤΗΣ ΘΕΣΗΣ ΤΟΥ ΔΙΠΛΩΜΕΝΟΥ ΚΑΘΙΣΜΑΤΟΣ - ΣΧΗΜΑ 3:** Το κάθισμα σε διπλωμένη θέση μπορεί να στηρίζεται στο μπροστινό ή το πίσω μέρος του σωλήνα τιμονιού κατά την οδήγηση του πατινιού σε όρθια θέση. Για να τοποθετήσετε το κάθισμα στο μπροστινό ή το πίσω μέρος του σωλήνα τιμονιού, πατήστε το μικρό κουμπί (10) και περιστρέψτε το κάθισμα στην επιθυμητή θέση.

ΟΔΗΓΙΕΣ ΧΡΗΣΗΣ

Ο χειρισμός του πατινιού μπορεί να είναι επικίνδυνη δραστηριότητα. Τα πατίνια μπορούν να κινούνται και προορίζονται για κίνηση και για το λόγο αυτό είναι πιθανόν να βρεθείτε σε επικίνδυνες καταστάσεις και/ή να χάσετε τον έλεγχο και/ή να πέσετε.

Αυτό μπορεί να οδηγήσει σε σοβαρούς τραυματισμούς, ΑΚΟΜΗ και σε θάνατο, όταν χρησιμοποιείται χωρίς να λάβετε κατάλληλα μέτρα ασφαλείας.

Αρχικά ξεκινήστε να κάνετε πρακτική σε περιοχή, χωρίς άλλους συμμετέχοντες στην κυκλοφορία ή ζητήστε κάποιος να σας κατευθύνει στα πρώτα σας βήματα.

Οι απότομες κινήσεις και η συστροφή του άνω μέρους του σώματος μπορεί να οδηγήσει σε απώλεια της ισορροπίας.

1. Πιάστε τις χειρολαβές με χέρια, βάλτε το ένα πόδι στην πλατφόρμα και το άλλο πόδι στο έδαφος.

2. Προσέξτε όλα όσα σας περιβάλλουν και βεβαιωθείτε, ότι το μέρος όπου θα χειρίζεστε το πατίνι είναι καθαρό.

3. Σπρώξτε με το ένα πόδι πλάγιά του πατινιού για να ωθήσετε.

4. Περιστρέψτε το τιμόνι αριστερά ή δεξιά για να στρίψετε.

5. Επαναλάβετε το σπρώξιμο για να συνεχίσετε να μετακινήστε.

6. Για να σταματήσετε ή για να χαμηλώσετε την ταχύτητα, βάλτε το πόδι, με το οποίο σπρώχνετε το πατίνι στο έδαφος. Σε περίπτωση που σκύψετε πολύ αριστερά ή δεξιά μπορείτε να ανατρέψετε το πατίνι ή να πέσετε. Το πατίνι δεν έχει συσκευή εκκίνησης, όμως έχει συσκευή ακινητοποίησης, η οποία δεν ενεργοποιείται αυτόματα. Αυτή η συσκευή βρίσκεται στην πίσω ρόδα και πατιέται με το πόδι προκειμένου να επιβραδυνθεί η περιστροφή της ρόδας, το οποίο οδηγεί σε ακινητοποίηση του πατινιού.

7. Κάντε ασκήσεις ισορροπίας πάνω στο πατίνι για να ξεκινήσετε να το χειρίζεστε.

Μάθετε όλα αυτά το παιδί σας και βεβαιωθείτε, ότι το παιδί κατάλαβε πως ακριβώς πρέπει να παίζει με το πατίνι.

ΑΚΙΝΗΤΟΠΟΙΗΣΗ ΤΟΥ ΠΑΤΙΝΙΟΥ - ΣΚΕΥΩΡΙΑ C

ΠΡΟΣΟΧΗ! Το πατίνι δεν διαθέτει μηχανισμό εκκίνησης. Ο μηχανισμός φρεναρίσματος δεν ενεργοποιείται αυτόματα. Το φρενάρισμα είναι σημαντική δεξιότητα και το παιδί πρέπει να εκπαιδευτεί να φρενάρει εγκαίρως. Η ταχύτητα πρέπει να είναι ανάλογη των δεξιοτήτων που αποκτήθηκαν και των ικανοτήτων του παιδιού. Ποτέ μην σηκώνετε τα χέρια σας από το τιμόνι.

1. Βεβαιωθείτε, ότι κρατάτε γερά το τιμόνι με τα δύο χέρια και ότι κινήστε σε ίσια γραμμή. Ολισθαίνετε το ένα πόδι προς τα πίσω προς την πίσω ρόδα του πατινιού. 2. Με την φτέρνα αυτού του ποδιού σταδιακά πιέστε το μηχανισμό ακινητοποίησης. Αυτό θα μειώσει την ταχύτητα και ενδεχομένως θα οδηγήσει σε ακινητοποίηση του πατινιού.

ΠΡΟΣΟΧΗ. Ο μηχανισμός ακινητοποίησης μπορεί να ζεσταθεί κατά την διάρκεια της χρήσης. ΜΗ αγγίζετε τα φρένα μετά την ακινητοποίηση.

Όταν χρησιμοποιείτε τα φρένα ποτέ μη αγγίζετε τα φρένα ή τις ρόδες επειδή σε περίπτωση διαρκούς χρήσης με σκοπό μείωση της ταχύτητας και ακινητοποίηση, αυξάνεται η θερμοκρασία τους και μπορείτε προκαλέσετε εγκαύματα στα χέρια σας.

ΟΔΗΓΙΕΣ ΧΡΗΣΗΣ

Πριν χρησιμοποιήσετε το σκούτερ, βεβαιωθείτε για αυτό:

- Το πατίνι συναρμολογήθηκε σωστά και το τιμόνι ρυθμίστηκε σωστά.
- Όλοι οι μηχανισμοί ασφαλείας και εξαρτήματα αυτασφάλειας περιλαμβάνονται και βρίσκονται σε κατάσταση πλήρους τεχνικής επάρκειας.
- Οι ρόδες είναι σφιγμένες στους άξονές τους και περιστρέφονται καλά. Σε περίπτωση που υπάρχει οποιαδήποτε τριβή ή η ρόδα ταλαντεύεται, πρέπει αμέσως να διακόψετε την χρήση του προϊόντος.
- Οι χειρολαβές δεν είναι υπερβολικά φθαρμένες στις άκρες τους.
- Όλα τα στοιχεία στηρίχθηκαν καλά, δεν είναι κομμένα και δεν υπάρχουν ενδείξεις ασυνήθιστους φθοράς.

ΚΑΘΑΡΙΣΜΟΣ ΚΑΙ ΣΥΝΤΗΡΗΣΗ

Η υποστήριξη της καθαριότητας και της επάρκειας του σκούτερ θα παρατείνει τη ζωή και τις λειτουργίες του, καθώς και θα βοηθήσει στην ασφάλεια του παιδιού.

- Καθαρίζετε τακτικά το πατίνι με μαλακό, υγρό πανί και στην συνέχεια στεγνώστε. Μην χρησιμοποιείτε διαβρωτικά καθαριστικά.
- Τα ρουλεμάν, που προσαρμόστηκαν στις ρόδες είναι τύπου στήριξης, το οποίο σημαίνει, ότι απαιτούν μικρή ή καθόλου συντήρηση. Καθαρίζονται με στεγνό πανί και λιπαίνονται. Αυτό παρατείνει τον κύκλο ζωής τους και βελτιώνονται οι ιδιότητες εκμετάλλευσής του πατινιού.
- Βεβαιωθείτε, ότι η ζώνη γύρω από τις ρόδες διατηρείται καθαρή και ότι δεν την αφήνετε λασπωμένη. Λιπαίνετε τακτικά τα ρουλεμάν. Μην οδηγείτε σε βροχερές ημέρες. Σε περίπτωση που οδηγήσατε σε βροχερή ημέρα στην συνέχεια καθαρίστε και στεγνώστε εντελώς.
- Φυλάξτε το παιχνίδι μακριά από την βλαβερή επίδραση εξωτερικών παραγόντων όπως άμεση ηλιακή ακτινοβολία, βροχή και χιόνι.
- Φυλάξτε το παιχνίδι σε στεγνό και αεριζόμενο μέρος.

**Κατασκευάζεται Για ΒΥΟΧ στη ΛΔΚ,
Κατασκευαστής και Εισαγωγέας: Moni Trade Ltd.
Διεύθυνση: Βουλγαρία, Σόφια, Trebich, 1 Dolo Str.,
Τηλέφωνο: 02/936 07 90
Ιστοσελίδα www.byox.eu**

INSTRUCȚIUNE PENTRU UTILIZAREA TRUTINETA MASERATI

ATENȚIE! VĂ RUGĂM SĂ CITIȚI CU ATENȚIE INSTRUCȚIUNILE ȘI SALVĂȚI-L PENTRU REFERINȚA VIITOARE. INSTRUCȚIUNEA CONȚINE INFORMAȚII IMPORTANTE PRIVIND PRODUSELE ȘI UTILIZAREA SIGURĂ.

UTILIZARE PREVĂZUTA - FIGURĂ A

Trotineta pentru copii SKATE este destinată pentru copii în vârstă de peste 18 luni cu o greutate de până la 50 kg. Capacitatea de încărcare a scaunului este de până la 20 kg. Capacitatea de încărcare a scuterului este de până la 50 kg. Trotineta poate fi condusă și în poziție ridicată în picioare (pentru copii cu vârsta peste 3 ani și cu o greutate de până la 50 kg) sau utilizată cu sezut (pentru copii cu vârsta între 18 și 36 de luni și cu o greutate de până la 20 kg) – figura A. Produsul este proiectat pentru divertisment și pentru uz casnic. Destinat pentru utilizare de către un singur copil. Copilul care va folosi trotineta trebuie să poată stea ferm pe picioare și să se deplaseze în mod independent.

INSTRUCȚIUNI DE SIGURANȚĂ ȘI AVERTISMENTE

- ATENȚIE! Nu utilizați acest produs înainte de a citi instrucțiunile de utilizare.
- ATENȚIE! A se utiliza în prezența, sub controlul și supravegherea directă a unui adult.
- ATENȚIE! A se purta echipament individual de protecție în caz de utilizare. Asigurați-vă că copilul poartă întotdeauna echipament complet de protecție, care cuprinde cel puțin: cască, genunchiere, cotiere și protecție pentru încheietura mâinii. Asigurați-vă că copilul poartă încălțăminte închise care acoperă degetele de la picioare, datorită riscului de abraziune sau ranire în timpul utilizării trotineta.
- AVERTISMENT! A nu se utiliza în trafic.
- ATENȚIE! Trotineta este concepută pentru a fi condusă de către copii mici pe suprafețe plane și netede. . Nu utilizați produsul pe teren moale, cum ar fi iarba, pământ sau nisip. A se utiliza numai în zone bine iluminate și sigure. A nu se utiliza pe suprafețe umede și alunecoase. Nu permiteți niciodată copilului să conducă în apropierea piscinelor și a scarilor. Nu utilizați niciodată trotineta scuter pe vreme ploioasă sau seara.
- ATENȚIE ! Produsul trebuie utilizat cu o deosebită precauție! Sunt necesare anumite abilități, pentru a evita eventualele căderi sau coliziuni, care ar putea provoca leziuni utilizatorului sau terților. Înainte de a utiliza trotineta scuter, familiarizați copilul cu modalitatea de utilizare. Asigurați-vă că copilul a luat la cunoștință cum funcționează și poate manevra liber cu trotineta scuter într-un mediu sigur și sub supraveghere.
- ATENȚIE! Utilizați trotineta scuter numai în scopul destinat. În cazul în care copilul utilizează trotineta scuter într-un mod diferit de cel prevăzut, există riscul de deteriorare care poate duce la raniri. Nu utilizați pentru transportul de încărcături. Nu utilizați pentru exercitarea manevrelor acrobatice sau alte manevre riscante. A nu se utiliza de mai mult de un copil în același timp.
- ATENȚIE! Ambalajul acestui produs conține piese mici care pot provoca strangulare sau sufocare în cazul înghițirii lor. A se despacheta și asambla departe de copii.
- În cazul unui impact, inspectați cu atenție trotineta scuter și componentele sale pentru eventuale defectiuni (margini ascuțite, fisuri) înainte ca copilul să o folosească din nou. Nu folosiți jucăria în cazul în care constatați că există piese lipsă sau deteriorate. Dacă este necesar, contactați MONI TRADE OOD pentru piese de schimb și instrucțiuni. NU înlocuiți piese.
- IMPORTANT: Nu modificați nimic pe designul trotineta scuter, ceea ce poate duce la o reducere a siguranței produsului! Nu atașați și nu legați obiecte sau alte accesorii sau conexiuni pe aceasta. Acest lucru poate provoca prinderi, infasurări și dezechilibrare, în urma căreia copilul poate fi ranit. Nu îndepărtați sistemul de frână.

ASAMBLAREA TROTINETA – - FIGURĂ B

TROTINETA PLIABILĂ: ATENȚIE! Jucăria se oferă asamblată. Trotineta are un mecanism pliabil și este furnizată cu sezutul montat pe teava ghidonului, care poate fi demontat. Plierea și deplierea trebuie efectuată numai de către un adult. Nu permiteți copiilor să se joace cu mecanismul de pliere/depliere din cauza riscului de ranire. La pliere și depliere țineți degetele departe de toate părțile mobile ale trotineta scuter pentru a evita prinderea și ranirea.

- **DEPLIEREA TROTINETEI – FIGURĂ 1:** Pentru a deplia trotineta, apăsați butonul de pliere/depliere (9) și trageți mecanismul în sus. Trageți coloana de direcție în sus până la deplina ei aliniere în poziție verticală. Odată ce trotul este desfășurat pe deplin, eliberați degetul mare pentru a bloca sistemul. Trotineta este gata de utilizare. Aceasta poate fi condusă în poziție în picioare.
- **REGLAREA ÎNĂLȚIMII GHIDONULUI – FIGURĂ 2:** Pentru a regla înălțimea ghidonului, eliberați în primul rând clema de fixare. Apoi, apăsați butonul cu arc care își face apariția printre orificiile aflate în față. În acest fel se eliberează ghidonul, care se poate deplasa în sus sau în jos, în funcție de înălțimea dorită. După ce veți auzi sunetul „clic”, asigurați-vă că butonul este vizibil prin orificiul corespunzător la înălțimea care ați selectat. Strangeti înapoi clema de fixare. Trotineta are trei poziții de înălțime.
- **UTILIZAREA TROTINETEI CU SEZUT – FIGURĂ 3:** Pentru a deplia sezutul, apăsați butonul (4) și trageți sezutul în jos.
- **PLIEREA SEZUTULUI – FIGURA 3:** Pentru a plia sezutul, apăsați butonul (4) și trageți sezutul în sus.
- **REGLAREA POZITIEI SEZUTULUI PLIAT – FIGURĂ 3:** Sezutul în poziție pliata poate sta în partea din față sau din spate a tevi ghidonului atunci când conduceți trotineta în poziție ridicată în picioare. Pentru a poziționa sezutul în partea din față sau din spate a tevi ghidonului, apăsați butonul mic (10) și rotiți sezutul în poziția dorită.

CONDUCEREA UN SCOOTER

Trotineta poate fi o activitate periculoasă. Trunchiurile pot fi și sunt destinate să fie prin urmare, este posibil să vă găsiți în situații periculoase și / sau să pierdeți controlul și / sau să cădeți. Acest lucru poate provoca vătămări grave sau deces chiar dacă este folosit în măsuri de siguranță necorespunzătoare. Inițial, începeți să practicați într-o zonă fără alți participanți la mișcare sau cereți-i pe cineva să vă conducă în primii pași.

Mișcările clare și răsucirea corpului superior pot duce la pierderea echilibrului.

1. Mănerul mânerului , puneți un picior pe platformă și celălalt pe pământ.

2. Acordați atenție la ceea ce vă înconjoară și asigurați-vă că locul pe care îl veți face este curat.
3. Desfaceți un picior pe partea laterală a trotuarului pentru a da un impuls.
4. Rotiți ghidonul spre stânga sau spre dreapta pentru a porni.
5. Repetați această acțiune respingătoare pentru a continua mișcarea.
6. Pentru a opri sau a coborî, puneți piciorul, care respinge un trot, pe pământ. Dacă vă înclinați prea la stânga sau la dreapta, puteți să vă întoarceți și să cădeți. Trunchiul nu are un dispozitiv de pornire, dar există un dispozitiv de frânare care nu pornește automat. Acesta este situat deasupra roții din spate și este presat cu un picior pentru a încetini rotația roții, ceea ce face ca căruciorul să se oprească.
7. Exercițiul de echilibrare pe scuter înainte de a începe de echitație.

Aflați despre copilul dvs. și asigurați-vă că știe exact cum să se joace cu trutineta.

OPRIRE CU TROTINETA– F- FIGURĂ C

IMPORTANT! Trotineta scuter nu are dispozitiv de pornire. Dispozitivul de oprire nu se acționează în mod automat. Oprirea este o abilitate importantă și trebuie învățată la timp. Viteza trebuie să fie în concordanță cu abilitățile și capacitățile învățate ale copilului. Nu ridicați niciodată mâinile de pe ghidon. 1. Asigurați-vă că țineți strâns ghidonul cu ambele mâini și deplasați-vă în linie dreaptă. Glisați un picior înapoi pe roata din spate a trotului. 2. Cu piciorul aplicați treptat presiune asupra mecanismului de frânare, ceea ce va reduce viteza și, eventual, va face ca căruciorul să se oprească.

ATENȚIE! Mecanismul de frânare poate deveni fierbinte în folosire. Nu atinge frâna după oprirea. Când utilizați frâna niciodată sau roți atinge - cu decelerare prelungită și de frânare crește temperatura și poate arde mâinile tale!

INSTRUCȚIUNI DE UTILIZARE

Înainte de fiecare utilizare a trotinetă, asigurați-vă ca:

- Trotineta scuter este asamblată corespunzător și ghidonul este reglat în mod corect.
- Toate dispozitivele de blocare și dispozitivele de autoblocare sunt conectate și se află în stare completă de funcționare.
- Rotile sunt fixate și strânse în axele lor și se rotesc bine. Dacă există oricare ar fi frecare sau roata se clatina, utilizarea produsului trebuie oprită imediat.
- Manerile nu sunt prea uzate la margini.
- Toate componentele sunt bine fixate, nu sunt rupte și nu prezintă semne de uzură neobișnuită.

CURATARE ȘI ÎNTREȚINERE

Întreținerea trotinetă scuter curată și în stare bună de funcționare va prelungi viața și funcțiile acesteia, menținând în același timp siguranța copilului.

- Curățați trotineta scuter în mod regulat cu o carpa moale și umedă, după care uscați. Nu utilizați agenți de curățare degradanți.
- Rulmentii montați pe roți sunt de tip fixat, ceea ce înseamnă că necesită o întreținere foarte mică sau chiar deloc. Curățați cu o carpa uscată și lubrifiați. Acest lucru prelungeste durata de viață a acestora și îmbunătățește performanța trotinetă scuter.
- Asigurați-vă că zona din jurul roților este menținută curată și nu este lăsată cu noroi. Lubrifiați rulmentii în mod regulat. Nu conduceți trotineta pe vreme umedă. Dacă ați condus pe vreme umedă, curățați imediat și uscați bine.
- Feriți de efectele negative ale factorilor externi, cum ar fi lumina directă a soarelui, ploaia și zapada.
- Pastrati jucaria într-un loc uscat și ventilat.

Făcut pentru BYOX în RPC
Producator și Importator: Moni Trade Ltd.
Adresa: Bulgaria, Sofia, Trebich, str. Dolo nr. 1,
Numar de telefon: 02/936 07 90; Site: www.byox.eu

ISTRUZIONI PER L'USO DI MONOPATTINO MASERATI

IMPORTANTE! LEGGERE ATTENTAMENTE E CONSERVARE PER FUTURO RIFERIMENTO. PER GARANTIRE L'USO SICURO DEL PRODOTTO, TUTTE LE ISTRUZIONI E LE RACCOMANDAZIONI FORNITE NELLE ISTRUZIONI DEVONO ESSERE RIGOROSAMENTE SEGUITE.

USO PREVISTO - FIGURA A

Il triciclo per bambini 2in1 è destinato ai bambini di età superiore ai 18 mesi, con un peso massimo entro i 50 chili. La capacità di carico del sedile è fino a 20 kg. La capacità di carico della paletta è fino a 50 kg. Il monopattino può essere guidato in posizione eretta (per bambini di età superiore ai 3 anni e di peso fino a 50 kg) o utilizzato con un sedile (per bambini di età compresa tra 18 e 36 mesi e di peso fino a 20 kg) - figura A. Il prodotto è progettato per il divertimento e l'uso domestico. È progettato per l'uso da parte di un solo bambino. Il bambino che utilizzerà il monopattino dovrà essere in grado di stare stabilmente in piedi e di muoversi autonomamente.

ISTRUZIONI DI SICUREZZA E AVVERTENZE

- ATTENZIONE! Non utilizzare il prodotto prima di aver letto le istruzioni per l'uso.
- ATTENZIONE! Da utilizzare in presenza, sotto il controllo e la supervisione diretta di un adulto.
- AVVERTENZA! Si raccomanda di indossare dispositivi di protezione individuale. Assicurarsi che il bambino indossi sempre un equipaggiamento protettivo completo, che comprenda almeno: casco, ginocchiere, gomitiere e protezione per i polsi. Assicurarsi che il bambino indossi scarpe strette che coprano le dita dei piedi a causa del rischio di abrasione o lesione durante l'uso del monopattino.
- AVVERTENZA! Non usare nel traffico.
- AVVERTENZA! Il monopattino è progettato per essere guidato da bambini piccoli su una superficie piana e liscia. Non utilizzare il prodotto su superfici morbide come erba, terra o sabbia. Utilizzare solo in luoghi ben illuminati e protetti. Non utilizzare su superfici bagnate e scivolose. Non permettere mai al bambino di guidare vicino a piscine e scale. Non utilizzare mai il monopattino in caso di pioggia o la sera.
- ATTENZIONE! Il prodotto deve essere utilizzato con cautela! Sono necessarie alcune abilità per evitare possibili cadute o collisioni che potrebbero causare lesioni all'utente o a terzi. Prima di utilizzare il monopattino, il bambino deve familiarizzare con il suo utilizzo. Assicurarsi che il bambino capisca il funzionamento e possa manovrare liberamente il monopattino in un ambiente sicuro e sorvegliato.
- Utilizzare il monopattino solo per lo scopo previsto. Se il bambino utilizza il monopattino in modo diverso da quello previsto, c'è il rischio di danni che potrebbero causare lesioni. Non utilizzare per il trasporto di carichi. Non utilizzare per manovre acrobatiche o altre manovre rischiose. Non deve essere utilizzato da più di un bambino contemporaneamente.
- AVVERTENZA! La confezione di questo prodotto contiene piccole parti che possono causare strozzo o soffocamento se ingerite. Disimballare e assemblare lontano dalla portata dei bambini.
- In caso di collisione, ispezionare attentamente il monopattino e i suoi componenti per individuare eventuali difetti (spigoli appuntiti, crepe) prima che il bambino lo utilizzi di nuovo. Non utilizzare il giocattolo se si scopre che ha delle parti mancanti o danneggiate. Se necessario, contattare MONI TRADE LTD per ottenere parti di ricambio e istruzioni. NON sostituire le parti.
- IMPORTANTE: Non modificare nulla del design del monopattino che possa ridurre la sicurezza del prodotto! Non collocare né legare oggetti o altri accessori e lacci addosso. Ciò può causare impigliamento, aggrovigliamento e sbilanciamento, con il rischio che il bambino si ferisca. Non rimuovere l'impianto frenante.

ISTRUZIONI DI MONTAGGIO - FIGURA B

MONOPATTINO PIEGHEVOLE: AVVERTENZA! Il giocattolo viene fornito assemblato. Il monopattino è dotato di un meccanismo pieghevole e viene fornito con un sedile montato sul tubo dello sterzo che può essere rimosso. Plierea si deplierea trebuie efectuata numai de catre un adult. Le operazioni di ripiegamento e dispiegamento devono essere eseguite unicamente da un adulto. Non permettere ai bambini di giocare con il meccanismo di ripiegamento/dispiegamento a causa del rischio di lesioni.

- **DISPIEGAMENTO DEL MONOPATTINO – FIGURA 1:** Per dispiegare il monopattino, premere il pulsante di ripiegamento/dispiegamento (9) e tirare il meccanismo verso l'alto. Tirare il tubo di sterzo verso l'alto fino a quando non sarà completamente in posizione verticale. Una volta che il monopattino è completamente dispiegato, rilasciare la linguetta di plastica per bloccare il sistema. Il monopattino è pronto per l'uso. Può essere guidato in posizione verticale.
- **REGOLAZIONE DELL'ALTEZZA DEL MANUBRIO – FIGURA 2:** Per regolare l'altezza del manubrio, sganciare prima il morsetto. Quindi, premere la manopola a molla che appare attraverso i fori nella parte anteriore. In questo modo si sblocca il manubrio, che può essere alzato o abbassato a seconda dell'altezza desiderata. Una volta sentito il "clic", accertarsi che la manopola sia visibile attraverso il foro appropriato all'altezza selezionata. Serrare di nuovo la staffa di fissaggio. Il monopattino ha tre posizioni in altezza.
- **UTILIZZO DEL MONOPATTINO CON IL SEDILE - FIGURA 3:** Per dispiegare il sedile, premere il pulsante (4) e tirare il sedile verso il basso.
- **PIEGAMENTO DEL SEDILE – FIGURE 3:** Per ripiegare il sedile, premere il pulsante (4) e tirare il sedile verso l'alto.
- **REGOLAZIONE DELLA POSIZIONE DEL SEDILE PIEGATO – FIGURA 3:** Il sedile in posizione ripiegata può essere posizionato nella parte anteriore o posteriore del tubo dello sterzo quando si guida il monopattino in posizione eretta. Per collocare il sedile nella parte anteriore o posteriore del tubo dello sterzo, premere il piccolo pulsante (10) e ruotare il sedile nella posizione desiderata.

GUIDARE LO SCOOTER

Guidare uno scooter può essere un'attività pericolosa. I monopattini possono e sono progettati per muoversi, e quindi è possibile trovarsi in situazioni di pericolo e/o perdita di controllo e/o cadute. Può causare lesioni gravi o morte ANCHE se utilizzato con precauzioni di sicurezza improprie. Inizialmente, inizia a esercitarti in un'area senza altri utenti della strada o chiedi a qualcuno di guidarti nei tuoi primi passi.

Movimenti improvvisi e torsioni della parte superiore del corpo possono portare alla perdita di equilibrio.

1. Afferrare le maniglie con le mani, posizionare un piede sulla piattaforma e l'altro a terra.
2. Presta attenzione a ciò che ti circonda e assicurati che il luogo in cui viaggerai sia pulito.

3. Spingere un piede fuori dal lato dello scooter per dare una spinta.
4. Girare il volante a sinistra o a destra per girare.
5. Ripeti questa azione di spinta per continuare a muoverti.
6. Per fermarti o rallentare, appoggia il piede che calcia a terra. Se ti pieghi troppo troppo a sinistra o a destra, potresti capovolgere lo scooter e cadere. Lo scooter non ha dispositivo di avviamento e nessun dispositivo di arresto.
7. Esercitati a tenerti in equilibrio sullo scooter prima di iniziare a guidarlo.

ISTRUZIONI PER LA FRENATA DEL MONOPATTINO - FIGURA C

IMPORTANTE! Il monopattino non è dotato di un dispositivo di avviamento. Il dispositivo di frenata non si attiva automaticamente. Fermarsi è un'abilità importante e deve essere imparata tempestivamente. La velocità deve essere adeguata alle competenze e alle capacità acquisite dal bambino. Non togliere mai le mani dal manubrio. 1. Assicuratevi di tenere il manubrio con entrambe le mani e di muoverti in linea retta. Far slittare un piede indietro verso la ruota posteriore del monopattino. 2. Con il tallone di questo piede, esercitare gradualmente una pressione sul meccanismo del freno. In questo modo si riduce la velocità e il monopattino si ferma.

ATTENZIONE! Il meccanismo del freno può surriscaldarsi molto durante l'uso. NON toccare il freno dopo la frenata! Quando si usa il freno, non toccarlo mai e nemmeno le ruote: l'uso prolungato per rallentare e per frenare ne aumenta la temperatura e può bruciare le mani!

ISTRUZIONI PER L'USO

Prima di ogni utilizzo del monopattino, assicurarsi che:

- Il monopattino sia assemblato correttamente e il manubrio sia regolato correttamente.
- Tutti i dispositivi di chiusura e autobloccanti siano accesi e perfettamente funzionanti.
- Le ruote siano ben serrate nei loro assi e girino bene.. In caso di qualsiasi sfregamento o di oscillazione della ruota, è necessario interrompere immediatamente l'uso del prodotto.
- Le maniglie non sono troppo usurate ai bordi.
- Tutti i componenti siano ben fissati, non rotti e non presentino segni di usura anomala.

PULIZIA E MANUTENZIONE

La manutenzione della trotinetta pulita e in buone condizioni ne prolungherà la vita e le funzioni mantenendo la sicurezza del bambino.

- Pulire regolarmente il monopattino con un panno morbido e umido, e successivamente asciugarlo. Non utilizzare detersivi aggressivi.
- I cuscinetti montati sulle ruote sono di tipo fisso e perciò richiedono una manutenzione minima o nulla.. Vanno puliti con uno straccio asciutto e vanno lubrificati. In questo modo si prolunga la loro vita e migliorano le prestazioni del monopattino.
- Assicurarsi che l'area intorno alle ruote sia mantenuta pulita e non lasciata sporca di fango. Lubrificare regolarmente i cuscinetti. Non guidare con il tempo umido. Se avete guidato in condizioni di tempo umido, pulite immediatamente e asciugate accuratamente.
- Proteggere il prodotto dagli effetti negativi di fattori esterni come luce solare diretta, pioggia e neve.
- Conservare il giocattolo in un luogo asciutto e ventilato.

Prodotto per BYOX nella RPC
Produttore e Importatore: Moni Trade Ltd.
Indirizzo: Bulgaria, Sofia, Trebich, 1 Dolo Str.,
Numero di telefono: 02/936 07 90
Sito Web: www.byox.eu

INSTRUCCIONES DE USO DE PATINETE MASERATI

¡IMPORTANTE! LEER DETENIDAMENTE Y MANTENERLAS PARA FUTURAS CONSULTAS. PARA GARANTIZAR UN USO SEGURO DEL PRODUCTO, DEBE SEGUIR ESTRICTAMENTE TODAS LAS INSTRUCCIONES Y RECOMENDACIONES INDICADAS EN EL MANUAL.

USO ADECUADO - FIGURA A

El patinete de niños 2 en 1 es apto para niños de al menos 18 meses de edad y un peso máx. del niño de 50 kg. La capacidad de carga del asiento es de hasta 20 kg. La capacidad de carga del scooter es de hasta 50 kg. El trotinette puede conducirse en posición vertical (para niños a partir de 3 años y con un peso de hasta 50 kg) o utilizarse con un asiento (para niños de 18 a 36 meses y con un peso de hasta 20 kg) - figura A. El producto está diseñado para entretenimiento y uso en casa. Está pensado para uso por un solo niño. El niño que va a usar el patinete necesita poder quedarse de pie establemente y moverse independientemente.

INSTRUCCIONES DE SEGURIDAD Y ADVERTENCIAS

- ¡PRECAUCIÓN! No usar este producto antes de leer las instrucciones de uso.
- ¡PRECAUCIÓN! Usar en la presencia, bajo el control y la supervisión directa por un adulto.
- ¡ADVERTENCIA! Conviene utilizar equipo de protección. Asegúrese de que el niño siempre tenga puesto un equipo de protección completo que incluya al menos: casco, rodilleras, coderas y muñequeras. Asegúrese de que el niño esté con unos zapatos cerrados, que cubran los dedos de las piernas, porque existe el riesgo de frotamiento o lesiones durante el uso del patinete.
- ¡ADVERTENCIA! No utilizar en lugares con tráfico.
- ¡PRECAUCIÓN! El patinete está diseñado para que los niños pequeños la monten en superficies planas y lisas. No utilizar el producto sobre superficies blandas como son el césped, la tierra o la arena. Usarla solo en áreas bien iluminadas y seguras. No usar en superficies mojadas y resbaladizas. Nunca permitir que el niño conduzca cerca de piscinas y escaleras. Nunca usar el patinete en tiempo lluvioso o por la noche.
- ¡El producto debe usarse con precaución! Se requieren ciertas habilidades para evitar posibles caídas o colisiones que puedan causar lesiones al usuario o a terceras personas. Antes de usar el patinete, explicar al niño el método de uso. Asegurarse de que el niño comprenda el funcionamiento y puede maniobrar libremente con el patinete en un entorno seguro y bajo supervisión.
- Usar el patinete solo para el propósito previsto. Si el niño utiliza el patinete de una manera distinta a la prevista, existe el riesgo de daños que podrían llevar a lesiones. No utilizar para trasladar cargas. No usarlo para maniobras acrobáticas u otras maniobras que conllevan riesgo. No usarse por más de un niño a la vez.
- ¡PRECAUCIÓN! El embalaje de este producto contiene piezas pequeñas que pueden llevar a asfixia o estrangulación si se tragan. Desempaque y ensamble fuera del alcance de los niños.
- En caso de un impacto, inspeccionar cuidadosamente el patinete y sus componentes en busca de mal funcionamiento (bordes afilados, grietas) antes que el niño vuelva a usarlo de nuevo. No usar el juguete en caso de identificar que hay partes faltantes o dañadas. Si es necesario, ponerse en contacto con MONI TRADE OOD, para partes de repuesto e instrucciones. NO reemplazar las piezas.
- IMPORTANTE: ¡No cambiar el diseño del patinete porque esto puede contribuir a la reducción de la seguridad del producto! No colocar ni atar objetos u otros accesorios o conexiones sobre el mismo. Esto puede causar apego, envoltura y desequilibrio, lo que puede provocar lesiones al niño. No quitar el sistema de frenado.

INSTRUCCIONES DE MONTAJE-FIGURA B

TROTINETTE PLEGABLE: ¡ATENCIÓN! El juguete viene montado. El trotinette tiene un mecanismo de plegado y se suministra con un asiento montado en el tubo del manillar que se puede desmontar. Su plegado y desplegado se deben hacer solo por adultos. El plegado y desplegado sólo debe ser realizado por un adulto. No permita que los niños jueguen con el mecanismo de plegado/desplegado por riesgo de lesiones.

- **DESPLIEGUE DEL TROTINETTE - FIGURA 1:** Para desplegar el trotinette, pulse el botón de plegado/desplegado (9) y tire del mecanismo hacia arriba. Tire de la columna de dirección hacia arriba hasta que quede totalmente vertical. Una vez que el patinete esté completamente desplegado, bajar el pulgar de plástico para bloquear el sistema. El patinete está listo para su uso. Puede conducirse en posición vertical.
- **AJUSTE DE LA ALTURA DEL MANILLAR - FIGURAS 2:** Para ajustar la altura del timón, primero suelte la abrazadera. Luego, presione el botón de resorte que aparece a través de los orificios en el frente. De ese modo se libera el timón, que puede moverse hacia arriba o hacia abajo, según la altura que desee. Después de oírse un "clic", asegúrese de que el botón sea visible a través del orificio correspondiente a la altura que seleccionó. Apriete de nuevo la abrazadera. El trotinette tiene tres posiciones de altura.
- **USO DEL PATINETE CON ASIENTO - FIGURA 3:** Para desplegar el asiento, pulse el botón (4) y tire del asiento hacia abajo.
- **PLEGADO DEL ASIENTO – FIGURAS 3:** Para plegar el asiento, pulse el botón (4) y tire del asiento hacia arriba.
- **AJUSTE DE LA POSICIÓN DEL ASIENTO PLEGADO - FIGURA 3:** El asiento en posición plegada puede colocarse delante o detrás del tubo del manillar cuando se conduce el trotinette en posición vertical. Para colocar el asiento en la parte delantera o trasera del tubo del manillar, pulse el pequeño botón (10) y gire el asiento hasta la posición deseada.

ANDAR EN SCOOTER MOTO

Andar en scooter puede ser una actividad peligrosa. Los patinetes pueden y están diseñados para moverse, por lo que es posible que te encuentres en situaciones de peligro y/o pérdida de control y/o caída. Puede causar lesiones graves o la muerte INCLUSO cuando se usa con las precauciones de seguridad inadecuadas. Inicialmente, comience a practicar en un área sin otros usuarios de la vía o pídale a alguien que lo guíe en sus primeros pasos.

Los movimientos repentinos y la torsión de la parte superior del cuerpo pueden provocar la pérdida del equilibrio.

1. Tome las manijas con las manos, coloque un pie en la plataforma y el otro en el suelo.
2. Preste atención a su entorno y asegúrese de que el lugar donde montará esté limpio.
3. Saque un pie del costado del scooter para dar un empujón.

4. Gire el volante hacia la izquierda o hacia la derecha para girar.

5. Repita esta acción de empujar para seguir moviéndose.

6. Para detenerse o reducir la velocidad, coloque el pie que patea en el suelo. Si te inclinas demasiado

demasiado a la izquierda o a la derecha, puede volcar el scooter y caer. El scooter no tiene dispositivo de arranque ni dispositivo de parada.

7. Practique el equilibrio en el scooter antes de empezar a andar en él.

INSTRUCCIONES DE FRENADO CON EL PATINETE – FIGURA C

¡IMPORTANTE! El patinete no tiene un mecanismo de arranque. El mecanismo de frenado no se activa automáticamente. Poder frenar es una habilidad importante y debe aprenderse a tiempo. La velocidad debe estar de acuerdo con las habilidades obtenidas y la capacidad del niño. Nunca soltar el manillar. 1. Asegurarse de que haya agarrado bien el manillar con las dos manos y se vaya en línea recta. Deslizar su pie hacia atrás, hacia la rueda trasera del patinete. 2. Con su talón, gradualmente, ejercer presión sobre el mecanismo de frenado. De tal manera la velocidad va a bajarse y el patinete va a parar.

¡PRECAUCIÓN! El mecanismo de frenado puede calentarse demasiado durante el uso. ¡NO tocar el freno al frenar! Cuando utiliza el freno, nunca tocarlo y tampoco tocar las ruedas – debido a su uso prolongado para bajar la velocidad y frenar, su temperatura va incrementando y incluso puede quemar sus manos!

INSTRUCCIONES DE USO

Antes de cada uso de patinete, asegúrese de que:

- El patinete está armado correctamente y el manillar está correctamente ajustado.
- Todos los dispositivos de bloqueo y mecanismos de autobloqueo están activados y funcionan sin fallo.
- Las ruedas están apretadas en los ejes y giran bien. En caso de fricción o de una rueda que tiembla (aflojada), debe de inmediato dejar de usar el producto.
- Los bordes de las asas no estén demasiado desgastados.
- Todos los elementos están bien fijados, no están rotos y no hay rasgos de desgaste que no sea habitual.

LIMPIEZA Y MANTENIMIENTO

Mantener el producto limpio y en buen estado prolongará su vida y funciones, asegurando al mismo tiempo la seguridad del niño.

- Limpiar el patinete de manera regular, usando un paño suave, humedecido, después de lo cual secarlo. No usar detergentes degradantes.
- Los rodamientos de las ruedas son del tipo bloqueado, lo que significa que requieren poco o casi ningún mantenimiento. Se limpian con un trapo seco y se lubrican. Esto prolonga su vida y mejora el rendimiento del patinete.
- Asegurarse de que el área alrededor de las ruedas esté limpia y no esté ensuciado con barro. Lubricar los rodamientos de manera regular. No usar el producto en tiempo húmedo. En caso de haberlo usado en tiempo húmedo, volver a limpiar y secar el producto de nuevo.
- Mantener el producto lejos de los efectos nocivos de factores externos como la luz solar directa, la lluvia y la nieve.
- Almacenar el juguete en un lugar seco y ventilado.

Hecho para BYOX en la RPC
Fabricante e Importador: Moni Trade Ltd.
Dirección: Bulgaria, Sofia, Trebich, 1 Dolo Str.,
Número de teléfono: 02/936 07 90
Sitio web: www.byox.eu

INSTRUCTIONS D'UTILISATION D'UNE TROTINETTE MASERATI

IMPORTANT ! À LIRE ATTENTIVEMENT ET À CONSERVER POUR RÉFÉRENCES FUTURES. POUR ASSURER L'UTILISATION EN TOUTE SÉCURITÉ DU PRODUIT, TOUTES LES INDICATIONS ET RECOMMANDATIONS INDIQUÉES DANS L'INSTRUCTION DOIVENT ÊTRE STRICTEMENT OBSERVÉES.

USAGE PREVU - FIGURE A

La trottinette 2 en 1 est conçue pour être utilisée par des enfants de plus de 18 mois et avec un poids maximum de 50 kg. La capacité de charge du siège est jusqu'à 20 kg. La capacité de charge du scooter est jusqu'à 50 kg. Il est possible d'utiliser la trottinette en position verticale (pour les enfants âgés de 3 ans et plus et pesant jusqu'à 50 kg) ou avec un siège (pour les enfants âgés de 18 à 36 mois et pesant jusqu'à 20 kg) - figure A. Le produit est conçu pour le divertissement et pour l'usage domestique. Il est prévu pour être utilisé par un seul enfant à la fois. L'enfant qui va utiliser la trottinette doit être en état de se tenir debout de manière stable et de se déplacer de façon autonome.

INSTRUCTIONS DE SECURITE ET AVERTISSEMENTS

- ATTENTION ! N'utilisez pas ce produit avant d'avoir lu la notice d'utilisation.
- ATTENTION ! À utiliser en présence, sous le contrôle et la surveillance directe d'un adulte.
- ATTENTION ! À utiliser avec équipement de protection. Assurez-vous que l'enfant porte toujours un équipement de protection complet, comprenant au moins : un casque, des genouillères, des coudières et des bracelets. Assurez-vous que l'enfant porte des chaussures fermées couvrant les orteils, à cause du risque d'abrasion ou de blessures lors de l'utilisation de la trottinette.
- ATTENTION ! Ne pas utiliser sur la voie publique.
- ATTENTION ! La trottinette est conçue pour être utilisée par des petits enfants sur un revêtement de sol lisse et plan. N'utilisez pas le produit sur des surfaces molles telles que l'herbe, le sol ou le sable. N'utiliser que dans des endroits bien éclairés et sécurisés. Ne pas utiliser sur des sols mouillés et glissants. Ne permettez jamais à l'enfant de rouler à proximité d'escaliers et de piscines. N'utilisez jamais la trottinette quand il pleut ou le soir.
- ATTENTION ! Le produit doit être utilisé avec prudence ! Certaines compétences sont requises pour éviter d'éventuelles chutes ou collisions qui pourraient blesser l'utilisateur ou tiers. Avant d'utiliser la trottinette, faites l'enfant connaître la façon d'utilisation. Assurez-vous que l'enfant comprend son fonctionnement et peut manœuvrer librement avec la trottinette dans un environnement sûr et sous surveillance.
- ATTENTION ! N'utilisez la trottinette que pour son usage prévu. Si l'enfant utilise le produit d'une façon autre que l'usage prévu, il existe un risque d'avarie pouvant causer des blessures. Ne pas utiliser pour le transport de charges. Il ne doit pas être utilisé par plus d'un enfant à la fois. Ne pas utiliser pour les acrobaties ou autres manœuvres risquées.
- ATTENTION ! L'emballage de ce produit contient de petites pièces qui pourraient causer suffocation ou étouffement si ingérées. Déballez et assemblez loin des enfants.
- En cas de choc, inspectez soigneusement la trottinette et ses composants pour tout dysfonctionnement (pointes aiguës, fissures) avant que l'enfant l'utilise à nouveau.
- En cas de choc, inspectez soigneusement la trottinette et ses composants pour tout dysfonctionnement (pointes aiguës, fissures) avant que l'enfant l'utilise. N'utilisez pas le jouet si vous constatez la présence de pièces manquantes ou endommagées. Si nécessaire, contactez la MONI TRADE pour les pièces de rechange et les instructions. NE REMPLACEZ PAS des pièces.
- IMPORTANT : Ne modifiez pas quelque chose de la conception de la trottinette, qui pourrait réduire la sécurité du produit ! Ne placez pas ou n'attachez pas d'objets ou d'autres accessoires ou connexions à son dessus. Cela peut provoquer un attachement, un enveloppement et un déséquilibre, ce qui peut entraîner des blessures pour l'enfant. Ne démontez pas le système de freinage.

INSTRUCTIONS DE MONTAGE- FIGURE B

TROTINETTE PLIABLE : La trottinette est pliable. Le pliage et le dépliage ne doivent être effectués que par un adulte. Lors du pliage et du dépliage, gardez vos doigts éloignés de toutes les pièces mobiles de la trottinette pour éviter les pincements et les blessures. Ne laissez pas les enfants jouer avec le mécanisme de pliage/dépliage en raison du risque de blessure.

- **DÉPLIER LA TROTINETTE – FIGURE 1** : Pour déplier la trottinette, appuyez sur le bouton de pliage/dépliage (9) et tirez le mécanisme vers le haut. Tirez la colonne de direction vers le haut jusqu'à ce qu'elle soit complètement droite en position verticale. Une fois le tricot entièrement déployé, relâchez le pouce en plastique pour verrouiller le système. La trottinette est prête à être utilisée. Peut être conduite debout.
- **RÉGLER LA HAUTEUR DU GUIDON - FIGURES 2** : Pour régler la hauteur du guidon, desserrez d'abord le collier. Appuyez ensuite sur le bouton à ressort qui apparaît à travers les trous à l'avant. Cela libère le guidon qui peut se déplacer vers le haut ou vers le bas, selon la hauteur souhaitée. Après avoir entendu un « clic », assurez-vous que le bouton est visible à travers le trou correspondant à la hauteur que vous avez sélectionnée. Serrez le collier. La trottinette a trois positions de hauteur.
- **UTILISATION DE LA TROTINETTE AVEC SIÈGE – FIGURE 3** : Pour déplier le siège, appuyez sur le bouton (4) et tirez le siège vers le bas.
- **PLIER LE SIÈGE – FIGURES 3** : Pour plier le siège, appuyez sur le bouton (4) et tirez le siège vers le haut.
- **RÉGLER LA POSITION DU SIÈGE PLIÉ - FIGURE 3** : En position pliée, le siège peut être placé à l'avant ou à l'arrière du tube de direction, lorsque la trottinette est en position verticale. Pour placer le siège à l'avant ou à l'arrière du tube de direction, appuyez sur le petit bouton (10) et tournez le siège dans la position souhaitée.

CONDUIRE LE SCOOTER

Conduire un scooter peut être une activité dangereuse. Les scooters peuvent et sont conçus pour se déplacer, et il est donc possible de se retrouver dans des situations dangereuses et/ou de perdre le contrôle et/ou de tomber. Il peut causer des blessures graves ou la mort MÊME lorsqu'il est

utilisé avec des précautions de sécurité inappropriées. Dans un premier temps, commencez à pratiquer dans une zone sans autres usagers de la route ou demandez à quelqu'un de vous guider dans vos premiers pas.

Les mouvements brusques et la torsion du haut du corps peuvent entraîner une perte d'équilibre.

1. Saisissez les poignées avec vos mains, placez un pied sur la plate-forme et l'autre sur le sol.
2. Faites attention à votre environnement et assurez-vous que l'endroit où vous roulez est propre.
3. Poussez un pied sur le côté du scooter pour donner une poussée.
4. Tournez le volant à gauche ou à droite pour tourner.
5. Répétez cette action de poussée pour continuer à avancer.
6. Pour vous arrêter ou ralentir, placez votre pied de frappe sur le sol. Si tu te penches trop loin trop à gauche ou à droite, vous risquez de faire basculer le scooter et de tomber. Le scooter n'a ni dispositif de démarrage ni dispositif d'arrêt.
7. Pratiquez l'équilibre sur le scooter avant de commencer à le conduire.

ARRÊT DE LA TROTINETTE - FIGURE C

IMPORTANT ! La trottinette n'a pas de dispositif de démarrage. Le dispositif d'arrêt ne s'actionne pas automatiquement. L'arrêt est une compétence importante et doit être appris à temps. La vitesse doit être conforme aux compétences et capacités acquises de l'enfant. Ne levez jamais les mains du guidon. 1. Assurez-vous de tenir fermement le guidon à deux mains et de vous déplacer en ligne droite. Faites glisser un pied vers la roue arrière de la trottinette. 2. Avec le talon de ce pied, appliquez progressivement une pression sur le mécanisme de freinage. Cela réduira la vitesse et fera la trottinette s'arrêter.

ATTENTION ! Le mécanisme de freinage peut devenir très chaud pendant l'utilisation. Ne touchez pas le frein après l'arrêt ! Lors de l'utilisation du frein, ne touchez jamais celui-ci ou les roues - lorsqu'elles sont utilisées pendant une longue période pour réduire la vitesse et lors du freinage, leur température augmente et vous pouvez vous brûler les mains !

NOTICE D'UTILISATION

Avant chaque utilisation du produit, assurez-vous que :

- La trottinette est correctement assemblée et le guidon est correctement réglé.
- Tous les dispositifs de verrouillage et autobloquants marchent et sont en parfait état de fonctionnement.
- Les roues sont serrées dans leurs axes et tournent bien. En cas de frottement ou de tremblement de la roue, l'utilisation du produit doit être arrêtée immédiatement.
- Les poignées ne sont pas trop usées sur les bords.
- Tous les composants sont bien fixés, non cassés et ne montrent aucun signe d'usure inhabituelle.

NETTOYAGE ET ENTRETIEN

L'entretien du produit propre et en bon état prolongera sa durée de vie et ses fonctions, tout en préservant la sécurité de l'enfant.

- Nettoyez régulièrement la trottinette avec un chiffon doux et humide, puis séchez-la. N'utilisez pas de nettoyeurs dégratants.
- Les roulements montés sur roues sont du type bloqué, ce qui signifie qu'ils nécessitent petite ou presque aucun entretien. Nettoyez-les avec un chiffon sec et lubrifiez-les. Cela prolonge leur durée de vie et améliore les performances de la trottinette.
- Assurez-vous que la zone autour des roues reste propre et ne laisse pas de boue. Lubrifiez régulièrement les roulements. Ne conduisez pas par temps humide. Si vous avez conduit par temps humide, nettoyez immédiatement et séchez soigneusement.
- Protégez le produit des effets négatifs de facteurs externes tels que la lumière directe du soleil, la pluie et la neige.
- Ne changez et ne modifiez rien dans la conception !
- Conservez le jouet dans un endroit sec et aéré.

Fabriqué pour BYOX en RPC
Fabricant et Importateur : Moni Trade Ltd.
Adresse : Bulgarie, Sofia, Trebich, 1 Dolo Str.,
Téléphone : 02/936 07 90
Site Web : www.byox.eu

ИНСТРУКЦИЯ ПО ИСПОЛЬЗОВАНИЮ ТРОТИНЕТКУ MASERATI

ВАЖНО! ПРОЧИТАЙТЕ ВНИМАТЕЛЬНО И СОХРАНИТЕ ДЛЯ БУДУЩИХ СПРАВОК. ДЛЯ ОБЕСПЕЧЕНИЯ БЕЗОПАСНОГО ИСПОЛЬЗОВАНИЯ ТРОТИНЕТКУ СЛЕДУЕТ СТРОГО СОБЛЮДАТЬ ВСЕ ИНСТРУКЦИИ И РЕКОМЕНДАЦИИ, УКАЗАННЫЕ В ИНСТРУКЦИИ.

ЦЕЛЕВОЕ ИСПОЛЬЗОВАНИЕ – РИСУНОК А

Детский самокат SKATE подходит для детей от 18 месяцев и максимального веса ребенка до 50 кг. Грузоподъемность сиденья составляет до 20 кг. Грузоподъемность тележки составляет до 50 кг. Самокат можно водить в вертикальном положении (для детей старше 3 лет и весом до 50 кг) или использовать с сиденьем (для детей в возрасте от 18 до 36 месяцев и весом до 20 кг) – рисунок А. Изделие предназначено для развлечений и использования дома. Оно предназначено для использования только одним ребенком. Ребенок, который будет пользоваться тротинетку, должен уметь твердо стоять на ногах и самостоятельно передвигаться.

ИНСТРУКЦИИ ЗА БЕЗОПАСНОСТЬ И ПРЕДУПРЕЖДЕНИЯ

- **ВНИМАНИЕ!** Не используйте этот продукт перед прочтением инструкции по применению.
- **ВНИМАНИЕ!** Применять в присутствии, под контролем и непосредственным наблюдением взрослого человека.
- **ВНИМАНИЕ!** При использовании следует носить средства индивидуальной защиты. Следите за тем, чтобы ребенок всегда носил полное защитное снаряжение, в том числе, по крайней мере: шлем, наколенники, налокотники и браслеты. Убедитесь, что у ребенка закрытая обувь, закрывающая пальцы ног из-за опасности износа или травмы во время использования тротинетку.
- **ВНИМАНИЕ!** Не использовать на проезжей части.
- **ВНИМАНИЕ!** Тротинетка предназначена для вождения маленькими детьми по ровной и гладкой поверхности. Не используйте продукт на мягких поверхностях, таких как трава, почва или песок. Используйте только в хорошо освещенных и безопасных местах. Не используйте на мокрых и скользких поверхностях. Никогда не позволяйте ребенку ездить возле бассейнов и лестниц. Никогда не используйте самокат в дождливую погоду или вечером.
- **ВНИМАНИЕ!** Продукт следует использовать с осторожностью! Определенные навыки необходимы, чтобы избежать возможных падений или столкновений, которые наносят травмы пользователю или третьим лицам. Перед использованием тротинетку, ознакомьте ребенка со способом применения. Убедитесь, что ребенок понимает, как нужно кататься на тротинетке, и может свободно ездить на нем в безопасной обстановке и под присмотром.
- **ВНИМАНИЕ!** Используйте тротинетку только по прямому назначению. Если ребенок использует самокат не по назначению, существует риск повреждения, которое может привести к травме. Не используйте для перевозки грузов. Не используйте для акробатических или других рискованных маневров. Не используйте более одного ребенка одновременно.
- **ВНИМАНИЕ!** Упаковка этой продукт содержит мелкие детали, которые могут вызвать удушье при проглатывании. Распаковывать и собирать вдали от детей.
- В случае удара внимательно осмотрите самокат и его компоненты на наличие неисправностей (острые края, трещины), прежде чем ребенок снова его использовать. Не используйте изделие, если вы обнаружите недостающие или поврежденные детали. При необходимости обращайтесь в МОНИ ТРЕЙД ООД за запчастями и инструкциями. НЕ заменяйте детали.
- **ВАЖНО:** Не меняйте конструкцию самоката, что может снизить безопасность изделия! Не кладите и не привязывайте к нему предметы или другие аксессуары или веревки. Это может привести к зацеплению, заворачиванию и дисбалансу, что может привести к травме ребенка. Не снимайте тормозную систему.

ИНСТРУКЦИИ ПО СБОРКЕ - РИСУНОК В

СКЛАДНОЙ САМОКАТ: **ВНИМАНИЕ!** Игрушка поставляется в собранном виде. Самокат имеет складной механизм и снабжен съемным сиденьем, прикрепленным к трубке рулевого управления. Складывать и раскладывать должен только взрослый. Не позволяйте детям играть с механизмом складывания/раскладывания из-за риска травм.

- **РАСКЛАДЫВАНИЕ САМОКАТА – РИСУНОК 1:** Чтобы разложить самокат, нажмите кнопку складывания/раскладывания (9) и потяните механизм вверх. Потяните рулевую колонку вверх до тех пор, пока она не станет полностью вертикальной. Как только самокат будет полностью развернут, отпустите пластиковый палец, чтобы заблокировать систему. Самокат готов к использованию. Можно кататься стоя.
- **РЕГУЛИРОВКА ВЫСОТЫ РУЛЯ – РИСУНОК 2:** Чтобы отрегулировать высоту руля, сначала отпустите зажим. Затем нажмите пружинную кнопку, которая появляется через отверстия спереди. Это освобождает руль, который может двигаться вверх или вниз, в зависимости от желаемой высоты. Услышав «щелчок», убедитесь, что кнопка видна через соответствующее отверстие на выбранной вами высоте. Затяните зажим еще раз. Самокат имеет три положения по высоте. Самокат имеет три положения по высоте.
- **ИСПОЛЬЗОВАНИЕ САМОКАТА С СИДЕНЬЕМ – РИСУНОК 3:** Чтобы развернуть сиденье, нажмите кнопку (4) и потяните сиденье вниз.
- **СКЛАДЫВАНИЕ СИДЕНЬЯ – РИСУНОК 3:** Чтобы сложить сиденье, нажмите кнопку (4) и потяните сиденье вверх.
- **РЕГУЛИРОВКА ПОЛОЖЕНИЯ СЛОЖЕННОГО СИДЕНЬЯ – РИСУНОК 3:** Сиденье в сложенном положении может стоять спереди или сзади трубки рулевого управления при езде на самокате в вертикальном положении. Чтобы разместить сиденье в передней или задней части трубки рулевого управления, нажмите небольшую кнопку (10) и поверните сиденье в нужное положение.

ЕЗДА НА СКУТЕРЕ

Езда на скутере может быть опасной. Самокаты могут и предназначены для движения, и поэтому возможно попадание в опасные ситуации и/или потеря управления и/или падение. Это может привести к серьезной травме или смерти ДАЖЕ при использовании с ненадлежащими мерами предосторожности. Сначала начните практиковаться в месте, где нет других участников дорожного движения, или попросите кого-нибудь помочь вам в ваших первых шагах.

Резкие движения и скручивание верхней части тела могут привести к потере равновесия.

1. Возьмитесь руками за ручки, поставьте одну ногу на платформу, а другую на землю.
2. Обратите внимание на свое окружение и убедитесь, что место, где вы будете кататься, чистое.
3. Оттолкнитесь одной ногой от борта самоката, чтобы оттолкнуться.
4. Поверните рулевое колесо влево или вправо, чтобы повернуть.
5. Повторите это нажатие, чтобы продолжить движение.
6. Чтобы остановиться или замедлить движение, поставьте ударную ногу на землю. Если вы наклоняетесь слишком далеко слишком далеко влево или вправо, вы можете перевернуть скутер и упасть. Скутер не имеет пускового и стопорного устройств.
7. Прежде чем начать кататься на самокате, потренируйтесь балансировать.

ИНСТРУКЦИИ ПО ОСТАНОВКЕ САМОКАТА -РИСУНОК С

ВАЖНО! Самокат не имеет пускового устройства. Тормозное устройство не срабатывает автоматически. Остановка — важный навык, и его нужно осваивать вовремя. Скорость должна быть в соответствии с приобретенными навыками и способностями ребенка. Никогда не отрывайте руки от руля. 1. Убедитесь, что вы крепко держите руль обеими руками и двигаетесь по прямой линии. Сдвиньте одну ногу назад к заднему колесу самоката. 2. Пяткой этой ноги постепенно оказывайте давление на тормозной механизм. Это снизит скорость и заставит самокат остановиться.

ВНИМАНИЕ! Тормозной механизм может сильно нагреваться во время использования. НЕ прикасайтесь к тормозу после торможения! При использовании тормоза ни в коем случае не прикасайтесь ни к нему, ни к колесам - при длительном использовании для снижения скорости и при торможении повышается их температура и можно обжечь руки!

ИНСТРУКЦИИ ПО ЭКСПЛУАТАЦИИ

Перед каждым использованием убедитесь, что:

- Самокат правильно собран, руль правильно отрегулирован.
- Все запорные устройства и самоблокирующиеся устройства включены и полностью в рабочем состоянии.
- Колеса плотно сидят в осях и хорошо вращаются. Если есть какое-либо трение или тряска колеса, употребление продукта должно немедленно прекратиться.
- Ручки не слишком потрепаны на своих концах.
- Все компоненты хорошо закреплены, не сломаны и не имеют признаков необычного износа.

ЧИСТКА И ОБСЛУЖИВАНИЕ

Поддержание тротинетку в чистоте и работе продлит его жизнь и функции, сохраняя при этом ребенка в безопасности.

- Регулярно протирайте самокат мягкой влажной тканью, а затем вытирайте насухо. Не используйте разрушающие чистящие средства.
- Колесные подшипники запирающего типа, что означает, что они практически не требуют технического обслуживания. Протрите сухой тканью и смажьте. Это продлевает им жизнь и улучшает характеристики самоката.
- Убедитесь, что область вокруг колес содержится в чистоте и не оставляет грязи. Регулярно смазывайте подшипники. Не катайтесь в сырую погоду. Если вы ездите в сырую погоду, то немедленно очистите и тщательно высушите.
- Не изменяйте и не модифицируйте ничего в дизайне!
- Защитите от негативного воздействия внешних факторов, таких как прямые солнечные лучи, дождь и снег.

Сделано для ВУОХ в КНР
Производитель и Импортер: Мони Трейд ООО
Адрес: Болгария, г. София, Требич, ул. Доло 1,
Телефонный номер: 003592/936 07 90
Веб-сайт: www.byox.eu

UPUTSTVA ZA UPOTREBU TROTINETE MASERATI

VAŽNO ! PAŽLJIVO ČITAJTE I SAČUVAJTE ZA BUDUĆE REFERENCE. DA BISTE OSIGURALI BEZBEDNU UPOTREBU, TREBA DOSLEDNO DA POŠTUJETE SVA UPUTSTVA I PREPORUKE, NAVEDENE U OVOM PRIRUČNIKU.

NAMENA- SLIKU A

Dečija trotineta SKATE je pogodna za decu stariju od 18 meseci sa maksimalnom težinom deteta do 50 kg. Носивост седишта је до 20 кг. Носивост скутера је до 50 кг. Trotineta se može voziti u uspravnom položaju (za decu stariju od 3 godine i težine do 50 kg) ili se može koristiti sa sedištem (za decu uzrasta od 18 do 36 meseci i težine do 20 kg) - slika A. Proizvod je dizajniran za zabavu i upotrebu kod kuće. Namenejen je za korišćenje od samo jednog deteta. Dete koje će koristiti trotinete treba da može da čvrsto stoji na nogama i da se kreće samostalno.

BEZBEDNOSNA UPUTSTVA I UPOZORENJA

- PAŽNJA! Nemojte koristiti proizvod, ako pre toga niste pročitali uputstva o upotrebu!
- PAŽNJA! Koristiti jedino u prisustvu, ispod kontrole i direktnog nadzora odrasle osobe!
- PAŽNJA! Tokom upotrebe treba nositi ličnu zaštitnu opremu. Uverite se da dete uvek nosi punu zaštitnu opremu, uključujući najmanje: kacigu, štitiče za kolena, laktove i narukvice. Uverite se da je kaciga pravilno postavljena u skladu sa uputstvima proizvođača. Uverite se da dete nosi odgovarajuće cipele, koje pokrivaju prste nogu zbog rizika od abrazije ili ozlede za vreme vožnje biciklom.
- PAŽNJA! Nemojte koristiti u saobraćaju.
- PAŽNJA! ! Trotineta je dizajniran da je koriste deca na ravnim asfaltnim površinama koje omogućavaju da zadnja kočnica radi pravilno. Nemojte koristiti proizvod na mekim površinama kao što su trava, zemlja ili pesak. Nemojte koristiti na prometnim ulicama, glavnim putevima, brdovitim predelima, neravnim, mokrim i zaleđenim površinama, oko bazena i stepenica. Koristite samo u dobro osvetljenim mestima. Nikada ne koristite trotinetu po kišnom vremenu ili uveče.
- PAŽNJA! Proizvod treba koristiti sa oprezom! Potrebne su određene veštine da bi se izbegli mogući padovi ili sudari koji bi mogli da povrede korisnika ili treća lica. Pre upotrebe trotinete upoznajte dete sa načinom korišćenja. Uverite se da dete razume kako trotineta funkcioniše i da može slobodno da manevriše sa njom u bezbednom okruženju i pod nadzorom.
- PAŽNJA! Utilizati trotineta scuter numai in scopul destinat. In cazul in care copilul utilizeaza trotineta scuter intr-un mod diferit de cel prevazut, exista riscul de deteriorare care poate duce la raniri. Nu utilizati pentru transportul de incarcaturi. Nu utilizati pentru exercitarea manevrelor acrobatice sau alte manevre riscante. A nu se utiliza de mai mult de un copil in acelasi timp. Maksimalna dozvoljena težina: 20 kg.
- PAŽNJA! Pakovanje ovog proizvoda sadrži sitne delove, koji mogu da prouzrokuju gušenje deteta, ako ih proguta. Raspakirajte i sastavljajte proizvod kada deca nisu u blizini.
- U slučaju udara, pažljivo pregledajte trotinetu i njene komponente da li ima kvarova (oštre ivice, pukotine) pre nego što dete počne ponovo da je koristi. Nemojte koristiti igračku ako pronađete nedostajućih ili oštećenih delova. Ako je potrebno, kontaktirajte MONI TREJD DOO za rezervne delove ili uputstva. Ne menjate delove neoriginalnima.
- VAŽNO: Ne pravite nikakve promene na dizajn trotinete, koje mogu umanjiti bezbednost proizvoda! Ne postavljajte i ne vežite predmete ili druge dodatke ili priključke na njega. Ovo može izazvati vezivanje, omotavanje i neravnotežu, što može dovesti do povrede deteta. Ne uklanjajte kočioni sistem.

UPUTSVA ZA SASTAVLIJANJE-SLIKU B

SKLOPIVA TROTINETA: PAŽNJA! Igračka se isporučuje sastavljena. Trotineta ima sklopivi mehanizam i isporučuje se sa sedištem koje je montirano na cevi upravljača, ali lako može da se demontira. Sklapanje i rasklapanje treba da obavi jedino odrasla osoba. Zbog rizika od ozlede ne dozvolite deci da se igraju mehanizmom za sklapanje/rasklapanje.

- **RASKLAPANJE TROTINETE – SLIKA 1:** Da biste rasklopili trotinetu pritisnite taster za sklapanje/rasklapanje (9) i povucite mehanizam nagore. Povucite stub upravljača dok ne bude potpuno uspravan u vertikalnom položaju. Zaključajte stezaljku, a zatim okrenite vijak u smeru kazaljke na satu dok ne zatvorite stezaljku. Trotineta je spremna za upotrebu. Možete se voziti u stojećem položaju.
- **PODEŠAVANJE VISINE UPRAVLJAČA – SLIKA 2:** Da biste podesili visinu upravljača prvo oslobodite stezaljku. Zatim pritisnite opružni taster koji viri kroz rupe na prednjoj strani. Tako ćete osloboditi upravljač, koji se može pomerati gore ili dole, u zavisnosti od visine koju želite. Nakon što čujete „klik“ uverite se da je taster vidljiv kroz rupu za odabranu visinu. Ponovo zategnite stezaljku. Trotineta ima tri položaja visine.
- **KORIŠĆENJE TROTINETE SA SEDIŠTEM – SLIKA 3:** Da biste rasklopili sedišta pritisnite taster (4) i povucite sedišta nadole.
- **SKLAPANJE SEDIŠTA – SLIKE 3:** Za sklapanje sedišta pritisnite taster (4) i povucite sedišta nagore.
- **PODEŠAVANJE POZICIJE SKLOPLJENOG SEDIŠTA – SLIKA 3:** Sklopljeno sedišta može da leži na prednjem ili zadnjem delu cevi upravljača kada se trotineta vozi u uspravnom položaju. Da biste postavili sedišta na prednji ili zadnji deo cevi upravljača, pritisnite malo dugme (10) i okrenite sedišta u željeni položaj.

FRENADO CON EL PATINETE

VAŽNO! Skuter nema uređaj za pokretanje. Uređaj za zaustavljanje/kočioni uređaj se ne aktivira automatski. Zaustavljanje je važna veština i mora se naučiti na vreme. Brzina treba da bude u skladu sa stečenim veštinama i sposobnostima deteta. Nikada ne dižite ruke sa upravljača

1. Uverite se da držite upravljač čvrsto sa obe ruke i da se krećete pravolinijski. Gurnite jednu nogu nazad prema zadnjem točku trotinete. 2. Petom ove noge postepeno pritiskajte kočioni mehanizam. Ovo će smanjiti brzinu i dovesti do zaustavljanja trotinete.

PAŽNJA! Mehanizam kočnice se može veoma zagrejati tokom upotrebe. NEMOJTE dodirivati kočnicu nakon kočenja! Kada koristite kočnicu, nikada ne dodirujte ni nju ni točkove – kada se koriste duže vreme za smanjenje brzine i pri kočenju, njihova temperatura raste i možete da opečete ruke!

UPUTSTVA ZA UPOTREBU – SLIKU C

Pre svaku upotrebu uverite se da:

- Trotineta je pravilno sastavljena i upravlja je dobro podešen.
- Svi uređaji za zaključavanje i uređaji za samozaključavanje su uključeni u punom radnom stanju.
- Točkovi su zategnuti u svojim osovinama i dobro se okreću. Ako dođe do trenja ili se točak tresne, upotrebu proizvoda treba odmah prekinuti.
- Ručke nisu previše izlizane na ivicama.
- Sve komponente su dobro pričvršćene, nisu polomljene i ne pokazuju znakove neuobičajenog habanja.

CISCENJE I ODRAZVANJE

Održavanje trotineta čistim i u ispravnosti produžice njegov život i funkcije, uz očuvanje bezbednosti deteta.

- Redovno čistite skuter mekom, vlažnom krpom, a zatim ga osušite. Nemojte koristiti agresivna sredstva za čišćenje.
- Ležajevi na točkovima su zaključanog tipa, što znači da zahtevaju malo ili nimalo održavanja. Očistite suvom krpom i podmažite. Ovo im produžava život i poboljšava performanse trotinete.
- Uverite se da je područje oko točkova čisto i da nije blatnjavo. Redovno podmazujte ležajeve. Ne vozite po vlažnom vremenu. Ako ste vozili po vlažnom vremenu, odmah očistite i dobro osušite.
- No usar el producto en tiempo húmedo. En caso de haberlo usado en tiempo húmedo, volver a limpiar y secar el producto de nuevo.
- Čuvajte trotineta od negativnog utjecaja spoljašnjih faktora kao što su direktno sunčevo zračenje, kiša i sneg.
- Skladištite trotineta na suvom i provetrivom mestu.

Proizvedeno za BYOX u NRK
Proizvođač i uvoznik: Moni Trade doo,
Adresa: Bugarska, Sofija, Trebič, ul. Dolo 1,
Broj telefona: 02/936 07 90
Sajt: www.byox.eu

INSTRUCTIES VOOR GEBRUIK STEP MASERATI

BELANGRIJK! LEES ZORGVULDIG EN BEWAAR VOOR LATERE RAADPLEGING. VOOR EEN VEILIG GEBRUIK VAN HET PRODUCT MOETEN ALLE INSTRUCTIES EN AANBEVELINGEN IN DE GEBRUIKSAANWIJZING STRIKT WORDEN OPGEVOLGD.

BEOOGD GEBRUIK - AFBEELDING A

Kinderstep SKATE is geschikt voor kinderen vanaf 18 maanden en een maximaal kindergewicht tot 50 kg. Het draagvermogen van de stoel is maximaal 20 kg. Het laadvermogen van de scooter is maximaal 50 kg. Met de step kan staand worden gereden (voor kinderen ouder dan 3 jaar met een gewicht tot 50 kg.) of met een zitje worden gebruikt (voor kinderen tussen 18 en 36 maanden oud en met een gewicht tot 20 kg.) – afbeelding A. Het product is niet geschikt voor springen, watervallen of acrobatische sporten. Het product is geschikt voor gebruik door slechts één kind.

VEILIGHEIDSINSTRUCTIES EN WAARSCHUWINGEN

- **AANDACHT!** Gebruik dit product niet voordat u de gebruiksaanwijzing hebt gelezen.
- **AANDACHT!** Gebruik in de aanwezigheid en een rechtsreeks toezicht van een volwassene.
- **AANDACHT!** Het gebruik van persoonlijke beschermingsmiddelen tijdens het besturen van de step is verplicht. Zorg ervoor dat het kind altijd alle vereiste beschermingsmiddelen draagt. Deze omvatten in ieder geval een helm, kniebeschermers, elleboogbeschermers en polsbandjes. Zorg ervoor dat het kind strakke schoenen draagt die niet wegglijden en de tenen bedekken. Het besturen van de step kan namelijk een risico op letsel vormen.
- **AANDACHT!** Niet op de rijbaan gebruiken. Niet besturen in drukke straten met verkeer, hoofdwegen, heuvelachtige gebieden, oneffen, natte en ijzige oppervlakken, rond zwembaden en trappen. Alleen op goed verlichte plekken gebruiken. Gebruik de step nooit bij regenachtig weer of 's avonds.
- **AANDACHT!** De step is ontworpen om door kinderen te worden gebruikt op vlakke asfaltoppervlakken, die de goede werking van de achterrem toelaten. Gebruik het product niet op zachte oppervlakken zoals gras, aarde of zand.
- **AANDACHT!** Het product moet voorzichtig worden gebruikt! Er zijn bepaalde vaardigheden vereist om mogelijke valpartijen of botsingen te voorkomen die tot verwondingen aan de gebruiker of aan derden kunnen leiden. Maak het kind vertrouwd met de manier van gebruik voordat u het de step laat gebruiken. Zorg ervoor dat het kind begrijpt hoe het toestel functioneert en het in een veilige omgeving en onder toezicht vrij met de step kan manoeuvreren.
- **AANDACHT!** Gebruik de step alleen voor het beoogde doel. Als het kind de step op een andere manier gebruikt, bestaat het risico op schade die tot letsel kan leiden. Niet gebruiken voor het dragen van lasten. Niet gebruiken voor acrobatische of andere risicovolle manoeuvres. Het product mag door slechts één kind tegelijkertijd worden bestuurd.
- **AANDACHT!** De verpakking van dit product bevat kleine onderdelen die bij het inslikken verstikking of verstikking kunnen veroorzaken. Pak daarom dit product uit en monteer het buiten het bereik van kinderen.
- In het geval van een botsing, controleer de step en zijn componenten zorgvuldig op eventuele defecten (scherpe randen, scheuren) voordat u het kind opnieuw de step laat besturen. Gebruik het speelgoed niet als u ontbrekende of beschadigde onderdelen vaststelt. Neem indien nodig contact op met MONI TRADE voor reserveonderdelen en instructies. Vervang GEEN onderdelen.
- **BELANGRIJK:** Verander het ontwerp van de step niet, dit kan leiden tot verminderde veiligheid! Plaats of bind er geen voorwerpen of andere accessoires of banden op. Dit kan aanhechting, omwikkeling en onevenwicht veroorzaken, wat kan leiden tot letsel bij het kind. Verwijder het remsysteem niet.

INSTRUCTIES VOOR MONTAGE-AFBEELDING B

INKLAPBARE STEP : **AANDACHT!** Het speelgoed wordt gemonteerd geleverd. De step heeft een inklapmechanisme en wordt geleverd met een zitje gemonteerd op de stuurbuis dat kan worden verwijderd. Het in- en uitklappen mag alleen door een volwassene worden gedaan. Laat kinderen niet met het in-/uitklapmechanisme spelen, ze kunnen zich verwonden.

- **DE STEP UITKLAPPEN - AFBEELDING 1:** Om de step uit te klappen, druk op de in-/uitklapknop (9) en trek het mechanisme naar omhoog zoal. Trek de stuurkolom naar omhoog totdat deze volledig in verticale positie rechtop staat. Nadat de step volledig is uitgevouwen, laat dan de plastic duim los om het systeem te vergrendelen. De step is klaar voor gebruik. De step kan staand gereden worden.
- **HET STUUR IN HOOGTE VERSTELLEN - AFBEELDINGEN 2:** Om het stuur in hoogte te verstellen, moet u eerst de klem losmaken. Druk vervolgens op de veerknop die door de openingen aan de voorkant uitsteekt. Zo maakt u het stuur los en u kunt u het naar omhoog of naar omlaag verplaatsen totdat u de gewenste hoogte bereikt. Als u een klikgeluid hoort, controleer of de knop zichtbaar is door de bijbehorende opening op de door u geselecteerde hoogte. Draai de klem weer vast. De step heeft drie hoogtestanden.
- **DE STEP MET EEN ZIT GEBRUIKEN – AFBEELDING 3:** Om het zitje uit te klappen, druk op de knop (4) en trek het zitje naar beneden.
- **HET ZITJE INKLAPPEN – AFBEELDINGEN 3:** Om het zitje in te klappen, druk op de knop (4) en trek het zitje naar boven zoals.
- **DE POSITIE VAN HET INGEKLAPTE ZITJE AANPASSEN – AFBEELDING 3:** Het ingeklapte zitje kan op de voor- of op de achterkant van de stuurbuis worden geplaatst als het kind staand met de step rijdt. Om het zitje aan de voor- of achterkant van de stuurbuis te bevestigen, druk op de kleine knop (10) en draai het zitje in de gewenste positie.

RIJDEN OP DE SCOOTER

Het rijden op een scooter kan een gevaarlijke bezigheid zijn. Scootmobielen kunnen en zijn ontworpen om te bewegen, en daarom is het mogelijk om in gevaarlijke situaties terecht te komen en/of de controle te verliezen en/of te vallen. Het kan ernstig letsel of de dood veroorzaken, ZELFS bij gebruik met onjuiste veiligheidsmaatregelen. Begin in eerste instantie met oefenen in een gebied zonder andere verkeersdeelnemers of vraag iemand om je te begeleiden bij je eerste stappen.

Plotselinge bewegingen en draaien van het bovenlichaam kunnen leiden tot evenwichtsverlies.

1. Pak de handgrepen vast met uw handen, plaats een voet op het platform en de andere op de grond.
2. Let goed op je omgeving en zorg dat de plek waar je gaat rijden schoon is.

3. Duw één voet van de zijkant van de scootmobiel om een duw te geven.
4. Draai het stuur naar links of rechts om te draaien.
5. Herhaal deze duwactie om in beweging te blijven.
6. Om te stoppen of te verzadigen, plaats je je voet op de grond. Als je te ver leunt te ver naar links of naar rechts kunt u de scootmobiel zoemen en vallen. De scooter heeft geen start- en geen stopinrichting.
7. Oefen het balanceren op de scooter voordat u karate duwt.

INSTRUCTIES VOOR HET REMMEN MET DE STEP – AFBEELDING C

BELANGRIJK! De step heeft geen startuitrusting. De stopuitrusting wordt niet automatisch geactiveerd. Leren remmen is een belangrijke vaardigheid en het kind moet dat tijdig leren. De snelheid moet overeenkomen met de vaardigheden en de capaciteiten van het kind. Uw handen moeten altijd op het stuur blijven.

1. Zorg ervoor dat u het stuur met beide handen stevig vasthoudt en in een rechte lijn beweegt. Schuif een voet terug naar het achterwiel van de step. 2. Oefen met de hiel van deze voet geleidelijk druk uit op het remmechanisme. Dit zal de snelheid verminderen en de step zal stoppen.

AANDACHT! Het remmechanisme kan tijdens gebruik erg heet worden. Raak de rem NIET aan na het remmen! Wanneer u de rem gebruikt, mag u het mechanisme zelf of de wielen nooit aanraken. Bij langdurig gebruik om de snelheid te verminderen en bij het remmen stijgt de temperatuur en kunt u uw handen verbranden!

INSTRUCTIES VOOR GEBRUIK

Voordat u de step gebruikt moet u ervoor zorgen dat:

- De step goed is gemonteerd en het stuur goed is afgesteld.
- Alle vergrendelingen en zelfsluitende mechanismen actief en operationeel werkend zijn.
- De wielen op hun assen zijn gespannen en goed draaien. Als u een wrijving of een trilling van de wielen vaststelt, moet het gebruik van het product onmiddellijk worden stopgezet.
- De randen van de handvatten niet te versleten zijn.
- Alle componenten goed zijn vastgezet, niet gebroken zijn en geen tekenen van ongebruikelijke slijtage vertonen.

REINIGING EN ONDERHOUD

Houd de step schoon en in goede staat van onderhoud, want op deze manier verlengt u zijn levensduur en zijn functies. Bovendien behoudt het toestel zijn veiligheidsniveau en is uw kind meer beschermd tegen ongelukken.

- Maak de step regelmatig schoon met een zachte vochtige doek en droog hem daarna af. Gebruik geen afbrekende reinigingsmiddelen.
- De wiellagers zijn van het vergrendelde type, wat betekent dat ze weinig of geen onderhoud vereisen. Ze worden met een droge doek gereinigd en moeten ook worden gesmeerd. Dit verlengt hun levensduur en verbetert de prestaties van de step.
- Zorg ervoor dat het gebied rond de wielen schoon modder blijft en er geen modder op plakt. Smeer de lagers regelmatig. Bestuur de step niet bij nat weer. Als u toch bij met nat weer met de step heeft gereden, reinig en droog de step meteen daarna.
- Bewaar de step op een droge en geventileerde plaats.
- Verander of wijzig niets aan het ontwerp!
- Bescherm de step tegen de negatieve effecten van externe factoren zoals direct zonlicht, regen en sneeuw.

Gemaakt voor BYOX in de VRC
Fabrikant en Importeur : Moni Trade Ltd.
Adres: Bulgarije, Sofia, Trebich, 1 Dolo Str.,
Telefoonnummer: 02/936 07 90
Website: www.byox.eu

A SKIDDY ROBOGÓ HASZNÁLATI MASERATI

FONTOS! OLVASSA EL FIGYELMESEN, ÉS ŐRIZZE MEG KÉSŐBBI HIVATKOZÁSHOZ. A TERMÉK BIZTONSÁGOS HASZNÁLATÁNAK BIZTOSÍTÁSÁHOZ AZ UTASÍTÁSOKBAN MEGHATÁROZOTT MINDEN UTASÍTÁST ÉS AJÁNLÁST SZIGORÚAN BE KELL TARTANI..

RENDELTESSZERŰ HASZNÁLAT - A. ÁBRA

A 2 az 1 gyerekbogó 18 hónaposnál idősebb, legfeljebb 50 kg testtömegű gyermekek számára készült. Az ülés teherbírása akár 20 kg. Az alap teherbírása 50 kg. A robogóval függőleges helyzetben lehet közlekedni (36 hónaposnál idősebb és 50 kg-ig terjedő gyermekek számára) vagy ülésel 18 hónaposnál (idősebb és 20 kg-ig terjedő gyermekek számára). A terméket szórakoztatásra és otthoni használatra tervezték. Csak egy gyermek általi használatra készült. A robogót használó gyermeknek szilárdan a lábán kell állnia, és önállóan kell mozognia.

BIZTONSÁGI ÉS FIGYELMEZTETÉSI UTASÍTÁSOK

- FIGYELEM! Ne használja ezt a terméket a használati utasítás elolvasása előtt.
- FIGYELEM! Felnőtt jelenlétében, ellenőrzése és közvetlen felügyelete mellett használható.
- FIGYELEM! Használat közben egyéni védőfelszerelést kell viselni. Ügyeljen arra, hogy a gyermek mindig teljes védőfelszerelést viseljen, beleértve legalább a sisakot, a térdvédőt, a könyökvédőt és a lábszárvédőt. Ügyeljen arra, hogy a gyermek erős cipőt viseljen, amely nem csúszik, és eltakarja a lábujjait, mivel a robogó használata közben megsérülhet.
- FIGYELEM! Nem használható az úttesten.
- FIGYELEM! A robogót úgy tervezték, hogy kisgyermekek sík és sima felületeken közlekedjenek. Ne használja a terméket puha felületeken, mint például fű, talaj vagy homok. Csak jól megvilágított és biztonságos helyeken és játszótereken használható. Ne használja nedves és csúszós felületeken. Soha ne engedje, hogy a gyermek medencék és lépcsők közelében lovacoljon. Soha ne használja a robogót esős időben vagy éjszaka.
- FIGYELEM! A terméket óvatosan kell használni! Bizonyos készségekre van szükség az esetleges esések vagy ütközések elkerülése érdekében, amelyek sérülést okozhatnak a gyermeknek. A robogó használata előtt ismertesse meg a gyermekkel a használatát. Győződjön meg arról, hogy a gyermek megérti, hogyan működik, és szabadon tudja manőverezni a robogóval biztonságos környezetben és felügyelet mellett.
- FIGYELEM! A robogót csak a rendeltetésének megfelelően használja. Ha a gyermek a robogót a rendeltetésétől eltérő módon használja, fennáll a sérülés veszélye, amely sérülésekhez vezethet. Nem használható terhek szállítására. Nem használható akrobatikus vagy egyéb kockázatos manőverek gyakorlására. Egyszerre több gyermek nem használhatja.
- FIGYELEM! A termék csomagolása apró alkatrészeket tartalmaz, amelyek lenyelés esetén fulladást vagy fulladást okozhatnak. Gyermekek elől elzárva kell kicsomagolni és összeszerelni.
- Ütközés esetén gondosan vizsgálja meg a robogót és alkatrészeit esetleges meghibásodások (éles élek, repedések) szempontjából, mielőtt a gyermek újra használná. Ne használja a robogót, ha hiányzó, törött vagy sérült alkatrészt észlel. Ha szükséges, forduljon a MONI TRADE-hoz pótalkatrészekért és utasításokért. NE cserélje ki az alkatrészeket.
- FONTOS: Ne változtasson semmit a robogó kialakításán, ami csökkentheti a termék biztonságát! Ne helyezzen vagy kössön rá tárgyakat vagy egyéb tartozékokat és nyakkendőket. Ez összegabalyodást, ráakadást és egyensúlyvesztést okozhat, ami a gyermek sérüléséhez vezethet. Ne távolítsa el a fékrendszert.

A ROBOGÓ ÉS ÜLÉS ÖSSZESZERELÉSE – B. ÁBRA

ÖSSZECUKHATÓ ROBOGÓ: FIGYELEM! A játék összeszerelve érkezik. A robogó összecsukható mechanizmussal rendelkezik, és a kormánycsőre felszerelt üléssel van ellátva. Hajtogatását és kibontását csak felnőtt végezheti. Ne engedje, hogy gyerekek játsszanak az összecsukható/kihajtható mechanizmussal a sérülésveszély miatt.

- **A ROBOGÓ KIRAKODÁSA – 1. ÁBRA:** A robogó kinyitásához tartsa meg a kormányt, és nyomja meg a rolleren található ki-/behajtás reteszelő gombot (9). Húzza felfelé a kormányoszlopot, amíg teljesen függőleges helyzetbe nem kerül. Miután a robogó teljesen kioldott, engedje el a műanyag csonkot a rendszer lezárásához. A robogó használatra kész. Állva lovacolható.
- **KORMÁNY MAGASSÁG BEÁLLÍTÁSA – 2. ÁBRA:** A kormány magasságának beállításához először engedje el a bilincset. Ezután nyomja meg az első lyukakon keresztül megjelenő rugós gombot. Ez felszabadítja a kormányt, amely felfelé vagy lefelé mozoghat a kívánt magasságnak megfelelően. Miután hall egy "kattanást", győződjön meg arról, hogy a gomb látható a megfelelő lyukon keresztül a kiválasztott magasságban. Húzza meg újra a bilincset.
- **A ROBOGÓ HASZNÁLATA ÜLÉSSEL – 3. ÁBRA:** Az ülés kinyitásához nyomja meg az ülésrögzítő gombot (4), és húzza le az ülést.
- **AZ ÜLÉS ÖSSZEHAJTÁSA – 3. ÁBRA:** Az ülés összecsukásához nyomja meg az ülésrögzítő gombot (4), és húzza fel az ülést a 3. ábrán látható módon.
- **A LEHAJTOTT ÜLÉS HELYZETÉNEK BEÁLLÍTÁSA – 3. ÁBRA:** Az összecsukott ülés a kormánycső első vagy hátsó oldalán támaszkodhat, ha függőleges helyzetben vezeti a robogót. Ha az ülést a fejcső elejére vagy hátuljára szeretné helyezni, nyomja meg a kis ülésrögzítő gombot (10), és forgassa el az ülést a kívánt helyzetbe.

ROBOGOZÁS

A rollerezés veszélyes tevékenység lehet. A robogókat úgy tervezték, hogy mozogjanak, ezért veszélyes helyzetekbe kerülhet és/vagy elveszítheti az irányítást és/vagy eleshet. Súlyos sérülést vagy halált okozhat, MÉG nem megfelelő biztonsági óvintézkedésekkel történő használat esetén is. Kezdetben kezdje el a gyakorlást olyan területen, ahol nincs más úthasználó, vagy kérjen meg valakit, hogy vezesse az első lépéseihez.

A felsőtest hirtelen mozdulatai és csavarodása egyensúlyvesztéshez vezethet.

1. Fogja meg a fogantyúkat a kezével, tegye az egyik lábát az emelvényre, a másikat pedig a talajra.

2. Ügyeljen a környezetére, és ügyeljen arra, hogy a hely, ahol lovagolni fog, tiszta legyen.
3. Nyomja le az egyik lábát a robogó oldaláról, hogy lökést adjon.
4. Forgassa el a kormánykereket balra vagy jobbra az elforduláshoz.
5. Ismétlje meg ezt a nyomóműveletet a mozgás folytatásához.
6. A leállításhoz vagy lassításhoz helyezze rúgó lábát a talajra. Ha túlságosan balra vagy jobbra dől, felboríthatja a robogót és leeshet. A robogón nincs indító és leállító eszköz.
7. Gyakorold az egyensúlyozást a robogón, mielőtt elkezdené lovagolni.

FÉKEZÉS A ROBOGÓVAL – C. ÁBRA

FONTOS! A robogón nincs indítóeszköz. A fékberendezés nem kapcsol be automatikusan.

A megállás fontos készség és időben meg kell tanulni. A sebességet a gyermek megszerzett készségeihez és képességeihez kell igazítani. Soha ne vegye le a kezét a kormányról.

1. Győződjön meg arról, hogy mindkét kezével erősen fogja a kormányt, és egyenes vonalban mozog. Csúsztassa vissza az egyik lábát a robogó hátsó kereke felé. 2. A láb sarkával fokozatosan gyakoroljon nyomást a fékszerkezetre. Ez lelassul, és a robogó leáll.

FIGYELEM! A fékmechanizmus használat közben nagyon felforrósodhat. Megállás után NE érintse meg a féket!

A fék használata közben soha ne érintse meg azt vagy a kerekeket – a sebesség csökkentésére és a fékezésre való hosszan tartó használat növeli a hőmérsékletet, és megégetheti a kezét.!

HASZNÁLATI ÚTMUTATÓ

A robogó minden egyes használata előtt győződjön meg arról:

- A robogó megfelelően van összeszerelve, és a kormány megfelelően van rögzítve.
- Minden reteszelő és önzáró szerkezet megtalálható, és teljesen működőképes.
- A kerekek szorosan vannak a tengelyükön és jól forognak. Ha bármilyen súrlódás tapasztalható, vagy a kerék inog, a terméket azonnal le kell állítani.
- A markolat nem kopott túlzottan a széleken.
- Minden alkatrész jól rögzítve van, nem törött és nem mutat rendellenes kopás jeleit.

TISZTÍTÁS ÉS KARBANTARTÁS

A robogó tisztán tartása és jó működése meghosszabbítja élettartamát és működését, miközben megőrzi a gyermek biztonságát.

- Rendszeresen tisztítsa meg a robogót puha, nedves ruhával, majd szárítsa meg. Ne használjon súroló hatású tisztítószereket.
- A kerekre szerelt csapágyak reteszelt típusúak, vagyis alig vagy egyáltalán nem igényelnek karbantartást. Száraz ruhával megtisztítják és megkenik. Ez meghosszabbítja élettartamukat és javítja a robogó teljesítményét.
- Ügyeljen arra, hogy a kerekek körüli terület tiszta legyen, és ne maradjon sáros. Rendszeresen kenje meg a csapágyakat. Ne vezessen nedves időben. Ha nedves időben lovagolt, utána alaposan tisztítsa meg és szárítsa meg.
- Óvja a robogót az olyan külső tényezők negatív hatásától, mint a közvetlen napfény, eső és hó. Tárolja a robogót száraz és szellőző helyen.

BYOX számára készült Kínában
Gyártó és importőr: Moni Trade OOD
Cím: Bulgária, Szófia, Trebich negyed, Dolo utca 1.
Telefonszám: 02/ 936 07 90
Weboldal: www.byox.eu

BG ГАРАНЦИЯ

Продуктът е гарантиран срещу всякаква липса на съответствие при нормални условия на използване, според предвиденото в инструкциите за употреба. Гаранцията няма да бъде валидна в случай на щети, причинени от неправилна употреба, износване или непредвидени обстоятелства. За срока на гаранцията, относно липсата на съответствие, моля вижте специалните разпоредби на местното законодателство, приложимо в държавата на закупуване, когато е предвидено.

За повече информация относно правото на рекламация на потребителя по смисъла на Закона за предоставяне на цифрово съдържание и цифрови услуги и за продажба на стоки и Закона за защита на потребителите, направете справка в уеб сайтовете на компанията: www.moni.bg; www.cangaroo-bg.com; www.byox.eu.

Телефон за контакт: +359 02936079

Email: office@moni.bg

EN WARRANTY

The product is guaranteed against any conformity defect in normal conditions of use as provided for by the instructions. The warranty shall not apply in the case of damage caused by improper use, wear or accidental events. For the duration of the warranty on conformity defects please refer to the specific provisions of applicable national standards in the country of purchase, where provided.

DE GARANTIE

Für das Produkt gilt eine Garantie gegen etwaige Konformitätsmängel unter normalen Nutzungsbedingungen, wie in der Gebrauchsanweisung angegeben. Die Garantie erlischt bei Schäden, die durch unsachgemäßen Gebrauch, Abnutzung oder unvorhergesehene Umstände verursacht wurden. Für die Dauer der Garantie hinsichtlich von Konformitätsmängel, beachten Sie bitte die besonderen Bestimmungen des im Staat des Erwerbs geltenden örtlichen Rechts, sofern vorgesehen.

FR GARANTIE

Le produit est garanti contre tout défaut de conformité dans les conditions normales d'utilisation telles que prévues dans la notice d'utilisation. La garantie n'est pas valable en cas de dommages causés par la mauvaise utilisation, l'usure ou des circonstances imprévues. Pour la période de la garantie, concernant le défaut de conformité, veuillez consulter les dispositions particulières de la législation locale applicable dans le pays d'achat, le cas échéant.

IT GARANZIA

Il prodotto è garantito contro qualsiasi mancanza di conformità nelle normali condizioni d'uso previste nelle istruzioni per l'uso. La garanzia non sarà valida in caso di danni causati da uso improprio, usura o circostanze impreviste. Per tutta la durata della garanzia, in merito ai difetti di conformità, si rinvia alle particolari disposizioni della legge locale applicabile nel paese di acquisto, ove previste.

ES GARANTÍA

El producto está garantizado contra cualquier falta de conformidad en condiciones normales de uso, tal como se indica en las instrucciones de uso. La garantía no será válida en caso de daños causados por uso indebido, desgaste o circunstancias imprevistas. Para la duración de la garantía, en caso de no conformidad, consulte las disposiciones específicas de la legislación local aplicable en el país de compra, si procede.

RO GARANTIE

Produsul are garantie impotriva oricaror neconformitati in conditii normale de utilizare, conform celor prevazute in instructiunile de utilizare. Garantia nu va fi valabila in caz de daune cauzate de utilizarea necorespunzatoare, uzura sau circumstante neprevazute. Pe durata garantiei, in ceea ce priveste lipsa de conformitate, va rugam sa consultati prevederile speciale ale legislatiei locale aplicabile in tara de achizitie, atunci cand sunt prevazute.

EL ΕΓΓΥΗΣΗ

Το προϊόν έχει εγγύηση για τυχόν έλλειψη συμμόρφωσης υπό κανονικές συνθήκες χρήσης, όπως προβλέπεται στις οδηγίες χρήσης. Η εγγύηση δεν θα ισχύει σε περίπτωση ζημιών που προκλήθηκαν από ακατάλληλη χρήση, φθορά ή απρόβλεπτες συνθήκες. Για τη διάρκεια της εγγύησης, σχετικά με την έλλειψη συμμόρφωσης, ανατρέξτε στις ειδικές διατάξεις της τοπικής νομοθεσίας που ισχύει στη χώρα αγοράς, όπως προβλέπεται.

RU ГАРАНТИЯ

Изделие гарантировано от любого несоответствия при нормальных условиях использования, как указано в инструкциях по эксплуатации. Гарантия не будет действовать в случае повреждения, вызванного неправильным использованием, износом или непредвиденными обстоятельствами. В отношении гарантийного срока, касающегося несоответствия, обратитесь к специальным положениям местного законодательства, применимого в стране покупки, где это предусмотрено.

SR GARANCIJA

Za proizvod se daje garancija protiv bilo kakve neusaglašenosti pod normalnim uslovima upotrebe kao što je navedeno u uputstvima za upotrebu. Garancija neće važiti u slučaju oštećenja uzrokovanih nepravilnom upotrebom, habanjem ili nepredviđenim okolnostima. Za vreme trajanja garancije, u vezi sa neusaglašenošću, molimo pogledajte posebne odredbe lokalnog zakona koji se primenjuje u zemlji kupovine, kada je to predviđeno.

NL GARANTIE

Het product heeft een garantie tegen elk gebrek aan conformiteit onder normale gebruiksomstandigheden, zoals bepaald in de gebruiksaanwijzing. De garantie dekt geen schade veroorzaakt door oneigenlijk gebruik, slijtage of onvoorziene omstandigheden. Met betrekking tot het gebrek aan conformiteit gedurende de garantieperiode verwijzen we naar de bijzondere bepalingen van de lokale wetgeving die van toepassing is in het land van aankoop, indien aanwezig.

HU GARANCIA

A termékre garanciát vállalunk a használati utasításban leírt normál használati feltételek mellett a megfelelőség hiányára.

A jótállás nem érvényes a nem rendeltetésszerű használatból, kopásból vagy előre nem látható körülményekből eredő károk esetén. A jótállás időtartamára vonatkozóan a megfelelőség hiányával kapcsolatban kérjük, olvassa el a vásárlás országában érvényes helyi törvények speciális rendelkezéseit, ha vannak ilyenek.