

Speed Up!



children tricycle

FRECCIA

age range: from 12 months up to 60 months
max: 25 kg

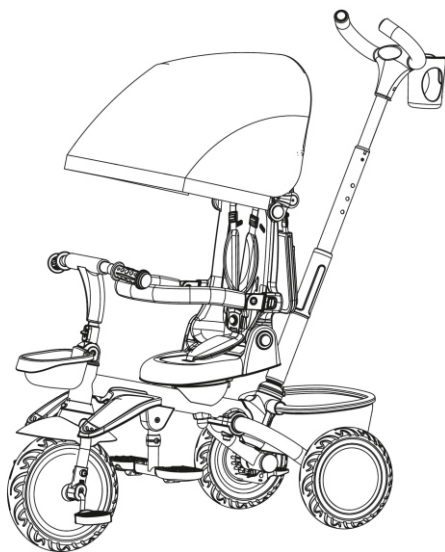

MANUAL INSTRUCTION

designed in EU

V1.0



find us on

CONTENT

EN	Manual Instruction.....	5
ES	Instrucciones de uso.....	7
IT	Istruzione per l'uso.....	9
FR	Mode d'emploi.....	11
BG	Инструкция за употреба.....	13
GR	ΟΔΗΓΙΕΣ ΧΡΗΣΗΣ ΚΑΡΕΚΛΑΣ.....	15
AR	دليل التعليمات.....	17
DE	Bedienungsanleitung.....	19
CZ	Návod k použití.....	21
HU	Használati utasítás.....	23
RU	Инструкция по эксплуатации.....	25
SRB HR	Uputstvo za upotrebu.....	27
ME BIH		
RO	Instrucțiuni de utilizare.....	29
NL	Gebruikshandleiding.....	31
AL	Insruksion për përdorim.....	33
TR	Kullanım talimatı.....	35
PL	Instrukcja użytkownika.....	38
MK	Упатствата за употреба.....	40



EN-Scan the QR code to get more product information and manual instruction in more languages. Download QR Scanner App onto your device.

ES- Escanee el código QR para obtener más información sobre el producto y su manual de uso en varios idiomas. Descargue en su dispositivo la aplicación de Lector de códigos QR.

IT-Scansiona il codice QR per ottenere maggiori informazioni sul prodotto e istruzioni manuali in più lingue. Scarica l'app QR Scanner sul tuo dispositivo.

FR-Scannez le code QR pour obtenir plus d'informations sur le produit et le manuel d'utilisation (disponible en plusieurs langues). Téléchargez l'application QR Scanner sur votre appareil

BG-Сканирайте QR кода, за да получите повече информация за продукта и инструкция за употреба на повече езици. Изтеглете приложението QR скенер на устройството си.

GR-Σάρωση του κώδικα QR για περισσότερες πληροφορίες σχετικά με το προϊόν και οδηγίες χρήσης σε περισσότερες γλώσσες. Κατεβάστε την εφαρμογή QR Scanner στη συσκευή σας.

AR- على جهازك. "QR Scanner" للحصول على المزيد من معلومات المنتج وتعليمات الاستخدام بلغات متعددة. قم بتنزيل تطبيق "QR" مع رمز الاستجابة السريعة صونيتا

DE-Um weitere Produktinformationen sowie die Bedienungsanleitung in weiteren Sprachen zu erhalten, bitten wir Sie den QR-Code zu scannen. Bitte downloaden Sie die QR Scanner-App auf Ihr Handy oder Tablet.

HU-A QR-kód beszkennelésével bővebb információkhoz és összeszerelési útmutatóhoz juthat további nyelveken. Amennyiben szükséges, töltsön le a QR-kód olvasó alkalmazást a készülékére.

RU-Отсканируйте QR-код, чтобы получить больше информации о продукте и инструкции по эксплуатации на других языках. Загрузите приложение QR Scanner на свое устройство.

SRB/HR/ME/BIH

Skenirajte QR kod kako bi ste dobili više informacija o proizvodu i uputstva za upotrebu na više jezika. Preuzmite aplikaciju QR Scanner na svoj uređaj.

RO-Scanati codul QR pentru a obtine mai multe informatii despre produs si manualul de instructiuni in mai multe limbi. Descarcati aplicatia QR Scanner pe dispozitivul dvs.

NL-Scan de QR code voor meer productinformatie en de handleiding in meerdere talen. Download de QR scanner app op je apparaat om te scannen.

AL-Skanoni kodin QR për të marrë më shumë informacion rreth produktit dhe për të hapur manualin në më shumë gjuhë. Shkarkoni aplikacionin QR Scanner në celularin tuaj.

TR-Detaylı ürün bilgisi ve çöklü dilde kullanma klavuzu için QR kodu okutunuz. QR barkod okuyucuyu cihazınıza indiriniz.

PL-Zeskanuj kod QY, aby otrzymać więcej informacji, oraz instrukcję użytkowania w większej ilości języków. Pobierz aplikację skanera kodów QR na twoje urządzenie.

MK-Скенирај го QR кодот за да добиеш повеќе информации за производот и упатство за користење на повеќе јазици. Симиете ја апликацијата QR Scanner App на вашиот уред.

Picture 1

PARTS



A

B

C

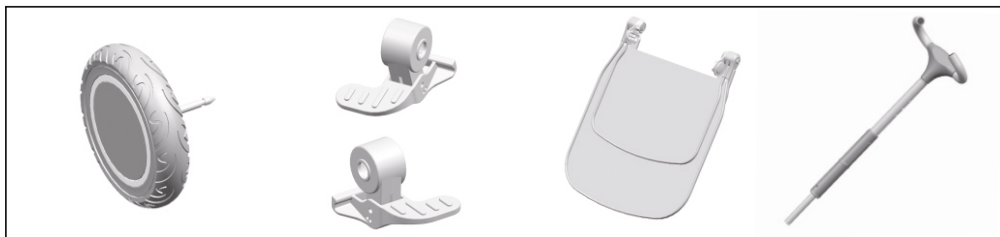

D

E

F

G



H

I

J

K

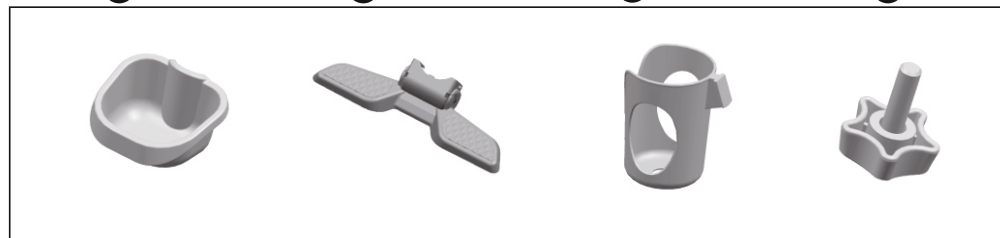

L

M

N

O

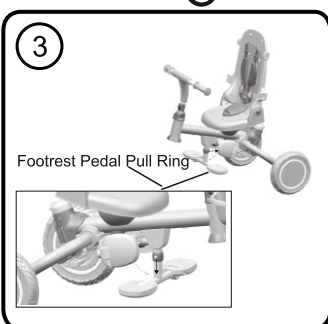
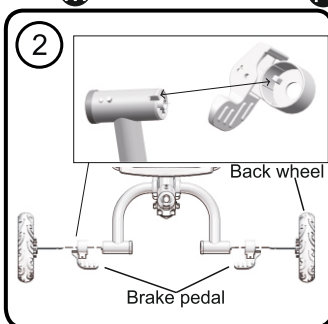
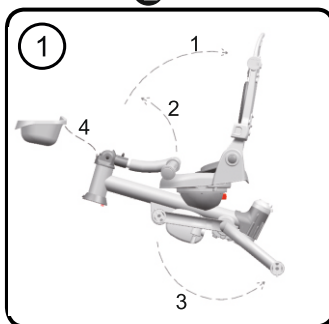

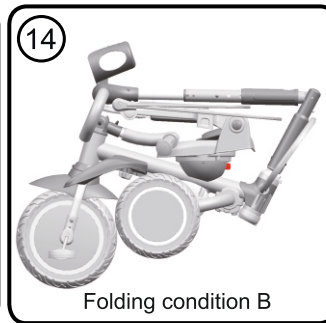
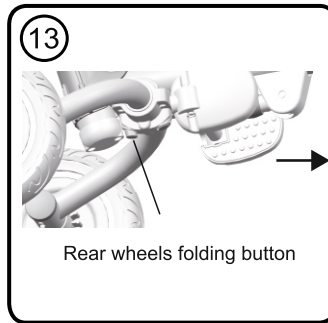
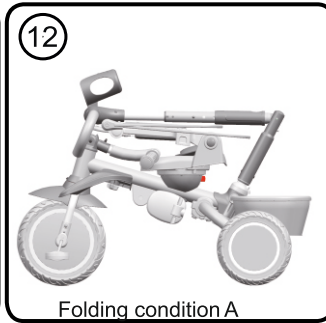
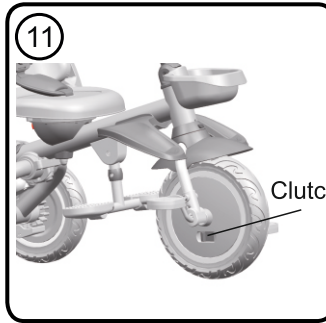
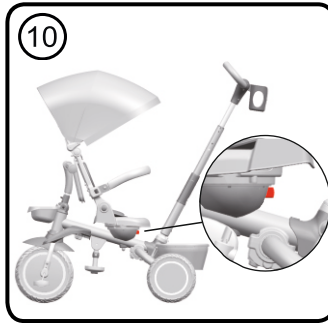
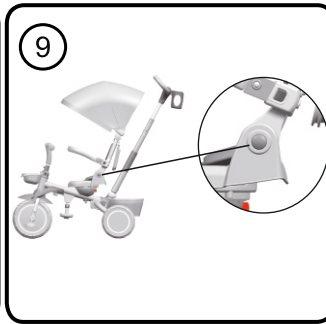
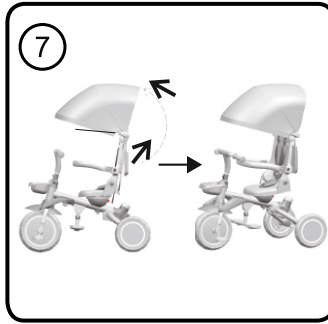
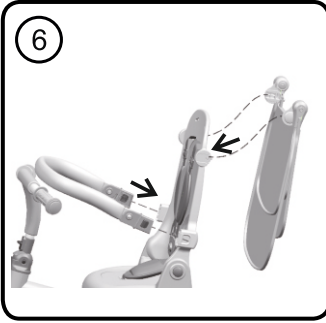
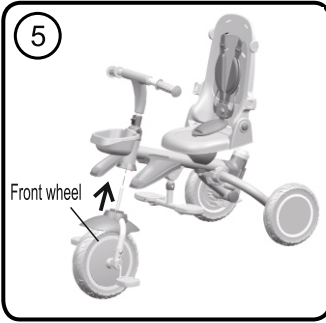
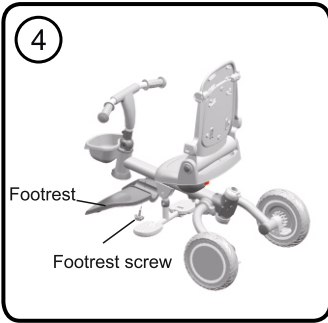

IMPORTANT! KEEP FOR FUTURE REFERENCE! READ CAREFULLY!

EN

SAFETY REQUIREMENTS

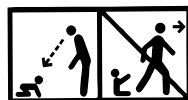

- 1. WARNING!** Never leave the child unattended!
- 2. WARNING!** Protective equipment should be worn! (helmet, gloves, knee-pads and elbow-pads).
- 3. WARNING!** Protective equipment should be worn. Not to be used in traffic. 25 kg maximum.
- 4. WARNING!** After departing the packages and plastic bags, please put them away, into order to avoid doing damage to the child when they are played by the child as toys.
- 5. WARNING!** The child needs to have special skills to use the tricycle and avoid falls or traffic accidents.
- 6. WARNING!** It adapt to the children aged 12 - 60 months.
- 7. WARNING!** Not to be used by children over 60 months due to insufficient strength.
- 8. WARNING!** Assemble this product by adult only.
- 9. WARNING!** Before the child ride the tricycle, the guardian should teach them the following: how to step on the paddle, how to control the moving direction, how to ride, how to get on and get off. If the child can't ride by himself, the guardian should hold the joystick with little force. And teach the child not to put his feet out, or this will lead to damage to the child.
- 10. WARNING!** The tricycle should be ride on the even ground. Forbid be ride on the stairs, pond and slope and highway and street and other uneven places, or it will lead to damage to the child. When riding forbid being pushed.
- 11. WARNING!** The maximum weight of the child is 25 kg and only for one child. Forbid being overload, or this will lead to injury the child.
- 12. WARNING!** Before using the tricycle, the guardian should read the using guideline carefully, and put it away for later reference. Operating not according to the using guideline will effect the child safety.
- 13. WARNING!** Make sure the belt system is firmly fixed.
- 14. WARNING!** Check all components are connected before use.
- 15. WARNING!** Not suitable for children under 12 months. Small parts – choking hazards.
- 16. WARNING!** To raise the front axle of the tricycle to overcome the obstacle, press the rear axle with the foot, and then pull the handle back against you. Caution: Do not push the handle straight down! First pull the handle toward you !!! Attention: The attemptings to overcome obstacles and applying excessive force to the handle causes a serious damage to the handle which is not subject to a warranty repair !
- 17. Warning!** If your tricycle is provided with an adjustable free-wheeling mechanism on the steering wheel, pedals that can be disengaged from the hub or a button “free handlebar”, please pay attention to the following: When the push handle (parental control) is removed, the free-wheeling mechanism on the steering wheel shall be inactive!
- 18. WARNING!** To avoid serious injury, always use seat belt!
- 19. WARNING!** Before using the product for the first time, remove all advertising material from it as well as the materials used to attach them to the product.
- 20. WARNING!** Keep away from fire!

EN 71-1

CLEANING AND CARE



- Please check that whether the fixed parts are fixed tightly, flexible or not. If there are damaged parts change them immediately. Regularly check for loose screws.
- The article adopt tubes, plastic, ticker paper and cloth, avoid being used or kept in the moisture and very cold or high temperature for a long time.
- Clean the article with wet cloth.
- 4. WARNING!** If the product has been used on the beach, clean it so as to remove the sand or salt from the moving parts and wheels.

PARTS

Picture 1

- | | |
|----------------------------|-------------------|
| A. Frame | H. Bumper bar |
| B. Front wheel | I. Foot step |
| C. Handlebar | J. Footrest |
| D. Rear wheel | K. Rear basket |
| E. Brake pedal | L. Front basket |
| F. Canopy | M. Back foot step |
| G. Parent steering control | N. Cup |
| | O. Footrest screw |

ASSEMBLY

ASSEMBLING AND USING THE TRICYCLE

1. Unfold the frame (A) (Picture 1):

- straighten the backrest back until you hear a "Click";
- straighten the handlebar (C) perpendicular to the frame;
- pull back the rear axle to fully extend the frame;
- attach the front basket (L) to the cross tube of the frame and install it in the plastic gap.

2. Attach the brake pedals on both sides of the rear axle so that they are fixed to the frame (Picture 2). Install the rear wheels (D) onto the axle until you hear a click.

3. Press the plastic ring on the foot step down (I) and then straighten it and place the pedals in a horizontal position (Picture 3).

4. Install the footrest (J) under the frame by aligning the two holes and screwing in the screw (O) (Picture 4).

5. Assemble the front wheel (B) to the frame (Picture 5). To remove - press the button above the fender and pull down the front wheel.

6. Install the bumper bar (H) to the side holes of the seat (Picture 6). Fasten the canopy (F) to the backrest holes (Picture 6). Unfold the canopy up and forward (Picture 7) To remove the canopy, press in the buttons behind the backrest and pull out the canopy.

7. Assemble the lower part of the parental control (G) to the frame (A) with the locking element towards the rear until you hear a "Click". Hold the handle upright and press down on the plastic grommet in the middle and down until it locks (pay attention to the locking elements in the back). You can adjust the height of the parental control up and down by pressing the button that is on the inside. **To remove:** press the button down where the parent control attaches to the frame and pull up the parent control. Place the cup holder (N) in the upper part of the parental control. Install the rear basket (K) and foot step (M) to the frame (Picture 8).

8. To adjust the recline of the backrest press the two side buttons simultaneously (Picture 9).

9. To switch the seat in the opposite direction of travel press the button located below it and rotate (Picture 10).

10. Turn the front wheel knob counterclockwise to release the pedals to rotate the wheel. Turn the front wheel knob clockwise to stop the pedals from turning the wheel (Picture 11).

FOLDING THE TRICYCLE

Lift the handlebar button up and press the handle back towards the seat.

Retract the canopy to the backrest. Press the two buttons on the side of the seat simultaneously and fold the backrest forward. Fold the canopy in the opposite direction tightly against the backrest.

Lift the plastic cylindrical guard in the middle of the parental control and fold forward (Picture 12). Fold the rear axle by pressing the button located on the underside of the frame until it locks and you hear a "click" (Picture 13/14).

INPORTANTE: ¡GUÁRDELO PARA FUTURAS CONSULTAS! ¡LEA DETENIDAMENTE!

ES

REQUISITOS DE SEGURIDAD

- 1. ADVERTENCIA:** ¡Nunca deje al niño desatendido!
- 2. ADVERTENCIA:** ¡Es recomendable llevar el kit de protección! (casco, rodilleras, guantes y coderas)
- 3. ADVERTENCIA:** Durante su uso es preciso utilizar el equipo de protección personal! No debe montarlo en la vía pública destinada a vehículos motorizados. Capacidad de carga máxima de 25 kg.
- 4. ADVERTENCIA:** Después de desembalar las piezas, guarde todo el material de embalaje y envoltorio de plástico.
- 5. ADVERTENCIA:** El niño necesita tener el desarrollo de habilidades especiales para usar el triciclo con el fin de evitar caídas o accidentes de tránsito que podrán causar lesiones al niño y a los terceros.
- 6. ADVERTENCIA:** Diseñado para los niños de edad entre 12 - 60 meses
- 7. ADVERTENCIA:** No debe ser utilizado por niños mayores de 60 meses debido a la durabilidad insuficiente.
- 8. ADVERTENCIA:** El ensamble debe ser realizado únicamente por un adulto.
- 9. ADVERTENCIA:** Antes de que el niño empieza a montar el triciclo, debe enseñarle cómo pisar sobre el reposapiés, cómo operar los manillares, muéstrale cómo puede girar con los pedales, también cómo subir y bajar. En caso de que el niño no puede manejar el triciclo por sí mismo, sostenga el triciclo por barra de control. Enseñar al niño a no colgar las piernas hacia afuera.
- 10. ADVERTENCIA:** El triciclo se debe montar sobre terrenos planos y bien pavimentados. Está prohibido manejarlo por escaleras, puentes, charcos, carreteras, autopistas y superficies irregulares. Mientras el niño está manejando queda prohibido empujarlo.
- 11. ADVERTENCIA:** Soporta un niño con peso máximo de 25 kg y está diseñado solamente para llevar un niño. No sobrecargue a fin de evitar que el niño sufra lesiones.
- 12. ADVERTENCIA:** Lea detenidamente las instrucciones y guárdalas para futuras consultas. El incumplimiento de las instrucciones puede causar lesiones en cuanto a su hijo
- 13. ADVERTENCIA:** Asegúrese de que el cinturón de seguridad está fijado adecuadamente.
- 14. ADVERTENCIA:** Antes de usar el producto verifique que todos los componentes estén conectados.
- 15. ADVERTENCIA:** No apto para niños menores de 12 meses. Piezas pequeñas: peligro de asfixia.
- 16. ADVERTENCIA:** Para levantar el eje delantero del triciclo con el fin de sortear un obstáculo, empuje el eje trasero con el pie y luego tire la barra horizontalmente hacia atrás. Precaución: ¡¡¡No empuje la barra directamente hacia abajo!!!! ¡¡¡Primero debe tirar la barra hacia Ud.!!!! Precaución: ¡¡¡Intentar superar obstáculos y aplicar una fuerza excesiva a la barra provocará daños en la barra que no estará sujeto a una reparación bajo la garantía!!!!
- 17. Precaución!** Si su triciclo está equipado en la rueda delantera con un dispositivo de rueda libre ajustable, pedales desmontables o un botón de "manilla libre", por favor tenga en cuenta lo siguiente: Cuando la barra (de control parental) esta retirada el sistema de rueda libre en la rueda delantera debe quedar desactivado!
- 18. ADVERTENCIA:** ¡Para evitar lesiones graves, siempre utilice el cinturón de seguridad!
- 19. ADVERTENCIA!** ¡Antes del primer uso del producto, retire todos los materiales publicitarios del mismo, así como los dispositivos utilizados para fijarlos al producto.
- 20. ADVERTENCIA:** ¡Mantener alejado del fuego!

EN 71-1



LIMPIEZA Y MANTENIMIENTO

1. Compruebe el estado del triciclo antes de utilizarlo. Si haya piezas rotas o dañadas, reemplácelas inmediatamente. Asegúrese regularmente de que no haya pernos sueltos.
2. No deje el triciclo en lugares húmedos, muy frío o muy cálidos.
3. Limpie el triciclo con un paño humedecido.
4. **PRECAUCION:** Si el triciclo se ha utilizado en la playa, límpielo para eliminar arena o sal de los mecanismos móviles y de las ruedas.

Foto 1

- A. Marco
 - B. Rueda delantera
 - C. Manillar
 - D. Rueda trasera
 - E. Pedal de freno
 - F. Capota
 - G. Controles parentales
-
- H. Barra de parachoques
 - I. Escalón
 - J. Reposapiés
 - K. Cesta trasera
 - L. Cesta delantera
 - M. Escalón trasero
 - N. Portavasos
 - O. Tornillo del reposapiés

ENSAMBLAJE

ENSAMBLAJE Y USO DEL TRICICLO

1. Despliegue el marco (A) (Foto 1):

- enderezar el respaldo hacia atrás - para que se escuche un "clic";
- enderezar el manillar (C) perpendicular al marco;
- tirar hacia atrás el eje trasero para extender completamente el marco;

- encajar la cesta delantera (L) en el tubo transversal del marco, instalándola en el hueco de plástico.

2. Coloque los pedales de freno (E) a ambos lados del eje trasero de manera que queden fijados al bastidor de forma inamovible (Foto 2). Instale las ruedas traseras (D) en el eje hasta escuchar un clic.

3. Empuje el anillo de plástico en el escalón hacia abajo (I), luego enderézelo y coloque los pedales en posición horizontal (Foto 3).

4. Instale el reposapiés (J) debajo del marco centrando los dos orificios y atornillando el tornillo (O) (Foto 4).

5. Monte la rueda delantera (B) al marco (Foto 5). Para quitarlo, presione el botón que se encuentra encima del guardabarros y baje la rueda delantera.

6. Instale la barra de parachoques (H) en los orificios laterales del asiento (Foto 6). Fije la capota (F) a los orificios del respaldo (Foto 6). Doble la capota hacia arriba y hacia adelante (Foto 7). Para quitar la capota, presione los botones detrás del respaldo hacia adentro y extraígalas.

7. Ensamble la parte inferior del control parental (G) al marco (A), con el elemento de bloqueo hacia atrás, hasta escuchar un "Clic". Sostenga el mango en posición vertical y presione hacia abajo el ojal de plástico en el medio y hacia abajo hasta que se bloquee (tenga en cuenta el botón de bloqueo en la parte trasera). Puede ajustar la altura del control parental hacia arriba o hacia abajo empujando hacia adentro el botón lateral.

Para quitar el control parental: presione el botón hacia abajo al lado del conjunto de control parental con el marco y levante el control parental. Coloque el portavasos (N) en la parte superior del control parental. Instale la cesta trasera (K) y el escalón (M) en el marco (Foto 8).

8. Para ajustar el ángulo del respaldo, presione los dos botones laterales al mismo tiempo (Foto 9).

9. Para girar el asiento en la dirección opuesta a la marcha, presione el botón que se encuentra debajo del asiento y luego gírelo (Foto 10).

10. Gire el botón de la rueda delantera en sentido antihorario para soltar los pedales y girar la rueda. Gire el botón de la rueda delantera en el sentido de las agujas del reloj para bloquear los pedales de giro y quitar los pedales de la rueda (Foto 11).

PLEGAR EL TRICICLO

Levante el botón del manillar y empuje el mango hacia el asiento.

Retraiga la capota hacia el respaldo. Presione los dos botones al costado del asiento al mismo tiempo y pliegue el respaldo hacia adelante. Doble la capota en la dirección opuesta firmemente sobre el respaldo.

Levante hacia arriba el protector cilíndrico de plástico ubicado en el centro del control parental y luego dóblelo hacia adelante (Foto 12). Pliegue el eje trasero presionando el botón ubicado en la parte inferior del marco hasta que se bloquee y se escuche un "Clic" (Fotos 13/14).

IMPORTANTE! LEGGERE ATTENTAMENTE E CONSERVARE PER FUTURO RIFERIMENTO !

IT

ESIGENZE DI SICUREZZA

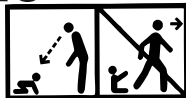

- 1. ATTENZIONE!** Non lasciare il bambino senza sorveglianza!
- 2. ATTENZIONE!** Utilizzare dei dispositivi di protezione! (casco, ginocchiere, guanti e bracciali).
- 3. ATTENZIONE!** All'utilizzo si devono portare dei dispositivi di protezione individuale. Non utilizzare sulle vie di circolazione stradale. Massimo 25 kg.
- 4. ATTENZIONE!** Dopo aver disimballato i componenti, sistemare tutti gli imballaggi e le borse plastiche.
- 5. ATTENZIONE!** Convieni ai bambini da 12 a 60 mesi.
- 6. ATTENZIONE!** Non usare da bambini oltre i 60 mesi a causa di una resistenza insufficiente!
- 7. ATTENZIONE!** Questo prodotto deve essere montato unicamente da un adulto.
- 8. ATTENZIONE!** Il bambino deve avere delle competenze particolari per utilizzare questo triciclo per evitare le cadute, gli incidenti, o le ferite al bambino o ad altri.
- 9. ATTENZIONE!** Prima che il bambino comincia a circolare sul triciclo, imparategli a salire sulla pedana, a girare il manubrio ed i pedali, a salire e scendere dal triciclo. Se il bambino non può guidare solo il triciclo, spingete il triciclo con la canna di comando. Apprendete al vostro bambino a non appendere i suoi piedi sui lati.
- 10. ATTENZIONE!** Il triciclo deve essere condotto su un terreno piatto. È vietato condurlo su delle scale, dei ponti, nelle pozzanghere di acqua, le autostrade ed i terreni accidentati. Mentre il bambino conduce da solo il triciclo, è vietato spingerlo.
- 11. ATTENZIONE!** Peso massimale del bambino : 25 kg. Un solo bambino sul triciclo. Non sovraccaricare perché il bambino può ferirsi.
- 12. ATTENZIONE!** Leggete attentamente le istruzioni e conservatele per ulteriore riferimento. La mancata osservanza delle istruzioni potrebbe nuocere al vostro bambino.
- 13. ATTENZIONE!** Assicuratevi che la cintura di sicurezza è posizionata correttamente.
- 14. ATTENZIONE!** Assicuratevi che tutti i componenti sono ben montati prima l'utilizzo.
- 15. ATTENZIONE!** Non adatto a bambini di età inferiore ai 12 mesi. Piccoli componenti – pericolo di soffocamento.
- 16. ATTENZIONE !** Per sollevare l'assale anteriore del triciclo per superare ostacoli, premete con il vostro piede sull'assale posteriore e non sul freno. Poi tirate la manica orizzontalmente verso di voi. **Attenzione: Non spingete la manica verso il basso! Prima tirate la manica verso di voi!!!** Avvertimento: I tentativi che mirano a superare gli ostacoli e l'applicazione di una forza eccessiva sulla manica in posizione, possono causare danni alla manica che non sono inclusi nella garanzia !
- 17. Attenzione!** Se il vostro triciclo è equipaggiato con un meccanismo di regolazione dello sterzo a ruota libera, con pedali rimovibili dal perno o un bottone "Free Handlebar" (Manubrio staccato), si prega di porre attenzione a quanto sotto:
Quando il blocco del controllo genitore è rimossa, il meccanismo di regolazione dello sterzo a ruota libera deve essere disattivato disattivato.
- 18. ATTENZIONE:** Per evitare le ferite gravi, utilizzate sempre la cintura di sicurezza!
- 19. ATTENZIONE!** Prima di utilizzare il prodotto per la prima volta, rimuovere tutto il materiale pubblicitario dal prodotto, nonché gli attacchi utilizzati per fissarlo al prodotto.
- 20. ATTENZIONE!** Tenere lontano dal fuoco!

EN 71-1

PULIZIA E MANUTENZIONE



1. Prima l'utilizzo, verificate lo stato del triciclo. Se è rotto o ci sono dei pezzi danneggiati, sostituiteli immediatamente. Verificate regolarmente i bulloni allentati.
2. Non lasciare il triciclo ai luoghi umidi, molto caldi o molto freddi.
3. Pulite il triciclo con uno straccio umido.
4. **ATTENZIONE!** Se il triciclo è stato utilizzato sulla spiaggia, pulitelo in modo da togliere la sabbia ed il sale sui pezzi mobili e le ruote.

Immagine 1

- A. Telaio
- B. Ruota anteriore
- C. Volante
- D. Ruota posteriore
- E. Pedale del freno
- F. Capottina parasole
- G. Controllo genitoriale

- H. Arco paraurti
- I. Gradino
- J. Poggiapiedi
- K. Cestino posteriore
- L. Cestino anteriore
- M. Gradino posteriore
- N. Bicchiere
- O. Vite del poggiapiedi

ASSEMBLAGGIO

ASSEMBLAGGIO E UTILIZZO DEL TRICICLO

1. Allungare il telaio (A) (Immagine 1):

- raddrizzare lo schienale indietro – si deve sentire un “click”;
- raddrizzare il volante (C) perpendicolarmente al telaio;
- tirare indietro l'asse posteriore per allungare completamente il telaio;
- mettere il cestino anteriore (L) al tubo trasversale del telaio, montandolo nello spacco in plastica.

2. Mettere i pedali del freno (E) su entrambi i lati dell'asse posteriore in modo tale da fissarli al telaio in posizione statica (Immagine 2). Montare le ruote posteriori (D) all'asse in modo tale da sentire un “click”.

3. Premere l'anello in plastica del gradino per i piedi in giù (I), poi raddrizzarlo e mettere i pedali in posizione orizzontale (Immagine 3).

4. Montare il poggiapiedi (J) sotto il telaio centrando i due fori e serrando la vite (O) (Immagine 4).

5. Assemblare la ruota anteriore (B) al telaio (Immagine 5). Per smontare - premere il pulsante sopra il parafrangente e tirare in giù la ruota anteriore.

6. Montare l'arco paraurti (H) ai fori laterali del sedile (Immagine 6). Bloccare la capottina parasole (F) ai fori dello schienale (Immagine 6). Aprire la capottina parasole in su e in avanti (Immagine 7). Per smontare la capottina parasole, premere i pulsanti dietro lo schienale verso l'interno e tirarlo.

7. Assemblare la parte inferiore della maniglia di controllo per genitori (G) al telaio (A), con l'elemento di serraggio indietro fino al sentire di un “click”. Fissare la manopola raddrizzata e premere in giù il manicotto di plastica al centro e in giù fino a bloccarla (fare attenzione al pulsante di blocco nella parte posteriore). Si può regolare l'altezza in su o in giù della maniglia di controllo per genitori premendo il pulsante piccolo situato al lato verso l'interno. **Per smontare:** premere il pulsante situato nella parte bassa giù accanto al giunto della maniglia di controllo per genitori con il telaio e tirare in sulla maniglia di controllo per genitori. Mettere il portabicchieri (N) nella parte superiore della maniglia di controllo per genitori. Montare il cestino posteriore (K) e il gradino per i piedi (M) al telaio (Immagine 8).

8. Per regolare l'inclinazione dello schienale, premere contemporaneamente i due pulsanti laterali (Immagine 9).

9. Per girare il sedile in senso contrario di marcia, premere il pulsante situato al di sotto di esso, poi girare il sedile (Immagine 10).

10. Girare il pulsante della ruota anteriore in senso antiorario per sbloccare i pedali e per permettere il giro della ruota. Girare il pulsante della ruota anteriore in senso orario per fissare i pedali in posizione tale da permettere il giro e per sbloccare i pedali dalla ruota (Immagine 11).

COME PIEGARE IL TRICICLO

Alzare il pulsante del volante in su e premere il manicotto indietro verso il sedile.

Piegare la capottina parasole allo schienale. Premere contemporaneamente entrambi i pulsanti situati sui lati del sedile e piegare lo schienale in avanti. Piegare la capottina parasole in senso contrario sullo schienale.

Alzare il cilindro di sicurezza in plastica situato al centro della maniglia di controllo per genitori in su, poi piegarla in avanti (Immagine 12). Piegare l'asse posteriore, premendo il pulsante situato sul lato inferiore del telaio, fino al serrarla e al sentire di un “click” (Immagine 13/14).

IMPORTANT ! A LIRE ATTENTIVEMENT ET A CONSERVER POUR REFERENCE ULTERIEURE !

FR

EXIGENCES DE SÉCURITÉ

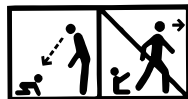

- 1. ATTENTION!** Ne pas laisser l'enfant sans surveillance!
- 2. ATTENTION!** Utilisez un équipement de protection! (casque, genouillères, gants et accoudoirs).
- 3. ATTENTION!** Lors de l'utilisation l'enfant doit porter un équipement de protection individuelle. Ne pas utiliser sur les voies de circulation routière. Maximum 25 kg.
- 4. ATTENTION!** Après avoir déballé les pièces détachées, rangez tous les emballages et sacs plastiques.
- 5. ATTENTION!** Convient aux enfants âgés de 12 à 60 mois.
- 6. ATTENTION!** Ne pas utiliser par des enfants de plus de 60 mois en raison d'une durabilité insuffisante!
- 7. ATTENTION!** Ce produit doit être assemblé uniquement par un adulte.
- 8. ATTENTION!** L'enfant doit avoir des compétences particulières pour utiliser ce tricycle pour éviter les chutes ou les accidents, causant des blessures à l'enfant ou à autrui.
- 9. ATTENTION!** Avant que l'enfant commence à rouler sur le tricycle, apprenez-lui à monter sur le marchepied, à tourner le guidon et les pédales, à monter et descendre du tricycle. Si l'enfant ne peut pas guider seul le tricycle, poussez le tricycle avec la canne de commande. Apprenez à votre enfant à ne pas pendre ses pieds sur les côtés.
- 10. ATTENTION!** Le tricycle doit être conduit sur un terrain plat. Il est interdit de le conduire sur des escaliers, des ponts, dans les flaques d'eau, les autoroutes et les surfaces inégales. Pendant que l'enfant conduit seul le tricycle, il est interdit de le pousser.
- 11. ATTENTION!** Poids maximal de l'enfant : 25 kg. Un seul enfant sur le tricycle. Ne pas surcharger car l'enfant peut se blesser.
- 12. ATTENTION!** Lisez attentivement les instructions et conservez-les pour référence. Le non-respect des instructions pourrait nuire à votre enfant.
- 13. ATTENTION!** Assurez-vous que la ceinture de sécurité est correctement positionnée.
- 14. ATTENTION!** Assurez-vous que tous les composants sont assemblés avant utilisation.
- 15. ATTENTION!** Ne convient pas aux enfants de moins de 12 mois. Petites pièces - risque d'étouffement.
- 16. ATTENTION!** Pour soulever l'essieu avant de la tricycle pour franchir les obstacles, pressez avec votre pied sur l'essieu arrière et non pas sur le frein. Puis tirez la poignée horizontalement vers vous. Attention: Ne poussez pas la poignée vers le bas! D'abord tirez la poignée vers vous!!! Avertissement: Les tentatives visant à franchir des obstacles et l'application d'une force excessive sur la poignée, peuvent causer des dommages à la poignée qui ne sont pas couverts par la garantie!
- 17. Attention!** Si votre tricycle est équipé d'un mécanisme réglable (roue avant avec libre mouvement), pédales amovibles ou bouton "volant libre", veuillez noter les points suivants: Lorsque le bouton (contrôle parental) est retiré, le mécanisme de roue libre de la roue avant doit être désactivé!
- 18. ATTENTION:** Pour éviter les blessures graves, utilisez toujours la ceinture de sécurité!
- 19. ATTENTION:** Avant la première utilisation du produit, retirez-en tous les matériaux publicitaires, ainsi que les dispositifs servant à les fixer au produit.
- 20. ATTENTION:** Tenir loin du feu !

EN 71-1

NETTOYAGE ET ENTRETIEN



1. Avant utilisation, vérifiez l'état du tricycle. S'il est cassé ou il y a des pièces endommagées, remplacez les immédiatement. Vérifiez régulièrement les boulons desserrés.
2. Ne pas laisser le tricycle à des endroits humides, très chauds ou très froids.
3. Nettoyez le tricycle avec un chiffon humide.
4. **ATTENTION!** Si le tricycle a été utilisé sur la plage, nettoyez-le de manière à enlever le sable et le sel sur les pièces amovibles et les roues.

Photo 1

- A. Châssis
- B. Roue avant
- C. Guidon
- D. Roue arrière
- E. Pédale de freinage
- F. Pare-soleil
- G. Contrôle parental

- H. Barre de protection
- I. Marche
- J. Repose-pieds
- K. Panier arrière
- L. Panier avant
- M. Marche arrière
- N. Porte-gobelet
- O. Vis du repose-pieds

ASSEMBLAGE

ASSEMBLAGE ET UTILISATION DU TRICYCLE

1. Dépliez le châssis (A) (Photo 1) :

- redressez le dossier - un "Clic" se fait entendre ;
- redressez le guidon (C) perpendiculairement au châssis ;
- tirez l'essieu arrière pour déplier complètement le châssis ;
- monter le panier avant (L) sur le tube transversal du châssis en l'installant dans l'espace en plastique.

2. Placez les pédales de freinage (E) des deux côtés de l'essieu arrière de manière qu'elles soient fixées au châssis (Photo 2). Installez les roues arrière (D) sur l'essieu jusqu'à ce qu'elles s'enclenchent.

3. Poussez vers le bas l'anneau en plastique du repose-pieds (I), puis redressez-le et placez les pédales en position horizontale (Photo 3).

4. Installez le repose-pieds (J) sous le châssis en centrant les deux trous et vissez la vis (O) (Photo 4).

5. Montez la roue avant (B) au châssis (Photo 5). Pour le retirer, appuyez sur le bouton au-dessus du garde-boue et abaissez la roue avant.

6. Installez la barre (H) dans les trous latéraux du siège (Photo 6). Fixez le pare-soleil (F) aux trous du dossier (Photo 6). Pliez le pare-soleil vers le haut et vers l'avant (Photo 7). Pour retirer le pare-soleil, appuyez vers l'intérieur sur les boutons situés derrière le dossier et retirez-le.

7. Assemblez la partie inférieure du contrôle parental (G) au châssis (A) avec l'élément de verrouillage vers l'arrière jusqu'à ce qu'il s'enclenche. Maintenez la poignée verticalement et appuyez sur l'œillet en plastique au milieu et vers le bas jusqu'à ce qu'il se verrouille (notez le bouton de verrouillage à l'arrière). Vous pouvez régler la hauteur du contrôle parental vers le haut ou vers le bas en appuyant sur le bouton situé à l'intérieur du côté. Pour supprimer : appuyez sur le bouton en bas à côté de l'ensemble de contrôle parental avec le châssis et tirez sur le contrôle parent. Placez le porte-gobelet (N) sur le dessus du contrôle parental. Installez le panier arrière (K) et la marche (M) sur le châssis (Photo 8).

8. Pour régler l'inclinaison du dossier, appuyez simultanément sur les deux boutons latéraux (Photo 9).

9. Pour faire pivoter le siège dans le sens inverse de la marche, appuyez sur le bouton situé en dessous, puis faites le pivoter (Photo 10).

10. Tournez le bouton de la roue avant dans le sens inverse des aiguilles d'une montre pour relâcher les pédales et faire tourner la roue. Tournez le bouton de la roue avant dans le sens des aiguilles d'une montre pour verrouiller les pédales de rotation et libérer les pédales de la roue (Photo 11).

PLIAGE DU TRICYCLE

Soulevez le bouton du guidon et poussez la poignée vers le siège.

Rétractez le pare-soleil vers le dossier. Appuyez simultanément sur les deux boutons situés sur le côté du siège et rabattez le dossier vers l'avant. Pliez fermement le pare-soleil dans la direction opposée sur le dossier.

Soulevez vers le haut la protection cylindrique en plastique située au milieu du contrôle parental, puis rabattez-la vers l'avant (Photo 12). Rabattez l'axe arrière en appuyant sur le bouton situé sous le châssis jusqu'à ce qu'il se verrouille et qu'un "Clic" se fasse entendre (Photo 13/14).



ВАЖНО! ЗАПАЗЕТЕ ЗА ПО-НАТАТЪШНИ СПРАВКИ. ПРОЧЕТЕТЕ ВНИМАТЕЛНО !

ИЗИСКВАНИЯ ЗА БЕЗОПАСНОСТ

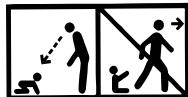

1. **ВНИМАНИЕ!** Никога не оставяйте детето без надзор!
2. **ВНИМАНИЕ!** Необходима е защитна екипировка! (шлем, наколенки, ръкавици и подлакътници).
3. **ВНИМАНИЕ!** При употреба следва да се носят лични предпазни средства. Да не се използва по платното за движение на превозни средства. Максимум 25 кг.
4. **ВНИМАНИЕ!** След разопаковане на частите, приберете всички опаковки и найлонки.
5. **ВНИМАНИЕ!** Детето е необходимо да притежава специални умения, за да използва триколката и да избегне падане или пътно-транспортни произшествия, предизвикващи наранявания на детето и на трети лица.
6. **ВНИМАНИЕ!** Подходящо за деца на възраст 12 - 60 месеца.
7. **ВНИМАНИЕ!** Да не се използва от деца над 60 месеца поради недостатъчна издръжливост.
8. **ВНИМАНИЕ!** Този продукт трябва да бъде сглобен само от възрастен.
9. **ВНИМАНИЕ!** Преди детето да започне да кара триколката, научете го как да стъпва върху стъпелката, как да управлява кормилото, как да върти педалите, как да се качва и слиза. Ако детето не може само да кара триколката, придържайте триколката чрез родителския контрол. Научете детето да не си провесва краката от страни.
10. **ВНИМАНИЕ!** Триколката трябва да се кара на равно. Забранено е да се кара по стълби, мостове, локви, пътища, магистрали и неравни повърхности. Докато детето кара е забранено да бъде бутано.
11. **ВНИМАНИЕ!** Максималното тегло на детето е 25 кг и е само за едно дете. Не претоварвайте или детето може да се нарани.
12. **ВНИМАНИЕ!** Прочетете внимателно инструкцията и я запазете за бъдещи справки. Неспазване на указанията, може да навреди на Вашето дете.
13. **ВНИМАНИЕ!** Уверете се, че предпазният колан е поставен правилно.
14. **ВНИМАНИЕ!** Проверете дали всички компоненти са съединени преди употреба.
15. **ВНИМАНИЕ!** Неподходящо за деца под 12 месеца. Малки части – опасност от задавяне.
16. **ВНИМАНИЕ ! За да вдигнете предната ос на триколката и да преодолеете препятствие натиснете с крак задната ос, след което издърпайте хоризонтално дръжката назад към вас. Внимание: Не натискайте дръжката директно надолу !!! Първо издърпайте дръжката към вас !!! Внимание: Опитите за преодоляване на препятствия и прилагането на прекомерна сила върху дръжката, води до увреждане на дръжката което не е обект на гаранционно възстановяване !!!!!**
17. **Внимание!** Ако триколката Ви е снабдена с регулируем механизъм със свободно движение на предното колело, отстраняеми педали или бутон „свободно кормило“, моля обърнете внимание на следното: Когато дръжката за бутане (родителския контрол) е отстранена, механизмът със свободно движение на предното колело трябва да бъде деактивиран!
18. **ВНИМАНИЕ!** За да избегнете сериозни наранявания, винаги използвайте предпазния колан!
19. **ВНИМАНИЕ!** Преди първата употреба на продукта отстранете от него всички рекламни материали, както и използваните приспособления за прикрепването им към продукта.
20. **ВНИМАНИЕ!** Пазете далеч от огън!

БДС EN 71-1



ПОЧИСТВАНЕ И ГРИЖИ

1. Преди употреба прегледайте изправността на триколката. Ако има счупени или повредени части, незабавно ги сменете. Редовно проверявайте за разхлабени болтове.
2. Не оставяйте триколката на влажни, много горещи или много студени места.
3. Почиствайте триколката с влажна кърпа.
4. **ВНИМАНИЕ!** Ако триколката е била използвана на плажа, я почистете така, че да отстраните попадналите пясък и сол по подвижните части и колелата.

ЧАСТИ

Снимка 1

- | | |
|-----------------------|------------------------------|
| A. Рама | H. Гриф |
| B. Предно колело | I. Стъпенка |
| C. Кормило | J. Подложка за крака |
| D. Задно колело | K. Заден Кош |
| E. Спирачен педал | L. Преден кош |
| F. Сенник | M. Задна стъпенка |
| G. Родителски контрол | N. Чаша |
| | O. Винт на подложка за крака |

СГЛОБЯВАНЕ

СГЛОБЯВАНЕ И ИЗПОЛЗВАНЕ НА ТРИКОЛКАТА

1. Разгънете рамата (A) (Снимка 1):

- изправете облегалката назад - да се чуе „Щрак“;
- изправете кормилото (C) перпендикулярно на рамата;
- дръпнете назад задната ос, за да разгънете напълно рамата;
- поставете предният кош (L) към напречна тръба на рамата, като го монтирате в пластмасовата междина.

2. Поставете спирачните педали (E) от двете страни на задната ос така, че да се фиксират към рамата неподвижно (Снимка 2). Монтирайте задните колела (D) към оста така, че да се чуе щрак.

3. Натиснете пластмасовият пръстен на стъпенката за крака надолу (I), след което я изправете и поставете педалите в хоризонтално положение (Снима 3).

4. Монтирайте подложката за крака (J) под рамата като центрирате двата отвора и завиете винта (O) (Снимка 4).

5. Сглобете предното колело (B) към рамата (Снимка 5). За демонтиране - натиснете копчето над калника и издърпайте надолу предното колело.

6. Монтирайте грифа (H) към страничните отвори на седалката (Снимка 6). Закопчайте сенника (F) към отворите на облегалката (Снимка 6). Разгънете сенника нагоре и напред (Снимка 7). За демонтиране на сенника, натиснете бутоните зад облегалката навътре и го издърпайте.

7. Сглобете долната част на родителският контрол (G) към рамата (A), със заключващия елемент назад докато се чуе „Щрак“. Фиксирайте изправена ръкохватката и натиснете надолу пластмасовата втулка в средата и надолу докато заключи (обърнете внимание на заключващия бутон в задната част) Може да регулирате височината нагоре или надолу на родителският контрол посредством натискане на бутончето, което е отстрани навътре. **За демонтиране:** натиснете бутона ниско долу до сглобката на родителският контрол с рамата и издърпайте нагоре родителския контрол. Поставете държача за чаша (N) в горната част на родителския контрол. Монтирайте задния кош (K) и стъпенка за крака (M) към рамата (Снимка 8).

8. За да регулирате наклона на облегалката натиснете едновременно двата странични бутона (Снимка 9).

9. За да завъртите седалката в обратна посока на движение натиснете бутона намиращ се под нея, след което я завъртете (Снимка 10).

10. Завъртете бутона на предното колело обратно на часовниковата стрелка за да освободите педалите за въртене на колелото. Завъртете бутона на предното колело по часовниковата стрелка за да фиксирате педалите за въртене да освободите педалите от колелото (Снимка 11).

СГЪВАНЕ НА ТРИКОЛКАТА

Повдигнете бутона на кормилото нагоре и натиснете ръкохватката назад към седалката.

Приберете сенника към облегалката. Натиснете едновременно двата бутона намиращи се отстрани на седалката и сгънете облегалката напред. Сгънете сенника в противоположна посока плътно върху облегалката.

Повдигнете пластмасовият цилиндричен предпазител намиращ се в средата на родителския контрол нагоре, след което го сгънете напред (Снимка 12). Сгънете задната ос, натискайки бутона разположен от долната страна на рамата, докато се заключи и се чуе „Щрак“ (Снимка 13/14).

ΣΗΜΑΝΤΙΚΟ! ΔΙΑΒΑΤΕ ΠΡΟΣΕΚΤΙΚΑ ΤΙΣ ΟΔΗΓΙΕΣ ΚΑΙ ΦΥΛΑΞΤΕ ΤΕΣ ΓΙΑΤΙ ΜΠΟΡΕΙ ΝΑ ΤΙΣ ΧΡΕΙΑΣΤΕΙΤΕ ΣΤΟ ΜΕΛΛΟΝ!

Σημείωση

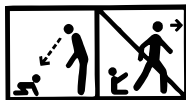

1. **ΠΡΟΣΟΧΗ!** Μην αφήνετε το παιδί χωρίς επίβλεψη!
 2. **ΠΡΟΣΟΧΗ!** Απαραίτητος είναι ο προστατευτικός εξοπλισμός. (κράνος, επιγονατίδες, γάντια και επιγακωνίδες).
 3. **ΠΡΟΣΟΧΗ!** Κατά τη χρήση πρέπει να χρησιμοποιούνται εξοπλισμοί ατομικής προστασίας. Μη χρησιμοποιείται τα οχήματα στο υπόστρωμα δρόμου. Ανώτατο όριο βάρους 25 κιλά.
 4. **ΠΡΟΣΟΧΗ!** Μετά την αποσυσκευασία των εξαρτημάτων, μαζέψτε όλες τις συσκευασίες και τα νάιλον.
 5. **ΠΡΟΣΟΧΗ!** Κατάλληλο για παιδιά ηλικίας 12-60 μηνών.
 6. **ΠΡΟΣΟΧΗ!** Να μην χρησιμοποιείτε από παιδιά άνω των 60 μηνών λόγω ανεπαρκούς ανθεκτικότητας!
 7. **ΠΡΟΣΟΧΗ!** Αυτό το προϊόν θα πρέπει να συναρμολογείται μόνο από ενήλικα.
 8. **ΠΡΟΣΟΧΗ!** Το παιδί πρέπει να έχει ειδικές δεξιότητες για να χρησιμοποιήσει το τρίκυκλο και να αποφύγει πέσιμο ή τροχαία ατυχήματα, τα οποία μπορούν να προκαλέσουν τραυματισμούς στο παιδί και στους άλλους.
 9. **ΠΡΟΣΟΧΗ!** Πριν αρχίσει το παιδί να οδηγεί το τρίκυκλο, μάθετέ το πώς να πατάει το πόδι του στο υποπόδιο, πώς να χειρίζεται το τιμόνι, πώς να γυρίζει το πετάλι, πώς να ανεβαίνει και να κατεβαίνει. Αν το παιδί δεν μπορεί να οδηγεί μόνο του το τρίκυκλο, κρατίστε το τρίκυκλο στο μοχλό οδήγησης. Μάθετε το παιδί να μην αφήνει τα πόδια του στα πλαγία.
 10. **ΠΡΟΣΟΧΗ!** Το τρίκυκλο πρέπει να οδηγείται σε ίσιο δρόμο. Απαγορεύεται η οδήγηση σε σκάλες, γέφυρες, λακκούβες, δρόμους, αυτοκινητόδρομους και ανώμαλες επιφάνειες. Απαγορεύεται η ώθηση όταν το παιδί οδηγεί.
 11. **ΠΡΟΣΟΧΗ!** Το μέγιστο βάρος του παιδιού είναι 25 κιλά και είναι μόνο για ένα παιδί. Μην υπερφορτώνετε ή αλλάζετε το παιδί μπορεί να τραυματιστεί.
 12. **ΠΡΟΣΟΧΗ!** Διαβάστε τις οδηγίες προσεκτικά και φυλάξτε τις για μελλοντική χρήση. Η μη συμμόρφωση με τις οδηγίες, θα μπορούσε να βλάψει το παιδί σας.
 13. **ΠΡΟΣΟΧΗ!** Βεβαιωθείτε ότι η ζώνη ασφαλείας έχει τοποθετηθεί σωστά.
 14. **ΠΡΟΣΟΧΗ!** Ελέγξτε αν όλα τα εξαρτήματα έχουν συναρμολογηθεί σωστά πριν από τη χρήση.
 15. **ΠΡΟΣΟΧΗ!** Δεν είναι κατάλληλο για παιδιά κάτω των 12 μηνών. Μικρά εξαρτήματα – κίνδυνος πνιγμού.
 16. **ΠΡΟΣΟΧΗ!** Για να ανασηκώσετε τον πρόσθιο άξονα του τρίκυκλο και για να περάσετε ένα εμπόδιο πατήστε με το πόδι τον πίσω άξονα και όχι τα φρένα και στην συνέχεια τραβήξτε οριζόντια το χερούλι προς εσάς. Προσοχή: Μην πατάτε το χερούλι κατευθείαν προς τα κάτω. Πρώτα τραβήξτε το χερούλι προς εσάς. Προσοχή: Οι προσπάθειες να περάσετε ένα εμπόδιο και η υπερβολική δύναμη πάνω στο, οδηγεί σε βλάβες του χερουλιού, το οποίο δεν αποτελεί αντικείμενο αποκατάστασης με την εγγύηση!!!
 17. **Προειδοποίηση!** Αν το τρίκυκλο σας διαθέτει μηχανισμό κλειδώματος της περιστροφής των πεταλιών, θα πρέπει να προσέξετε τα εξής: Στην περίπτωση που αφαιρεθεί η λαβή ελέγχου του γονέα, ο μηχανισμός κλειδώματος της περιστροφής των πεταλιών θα πρέπει να είναι ανενεργός.
 18. **ΠΡΟΣΟΧΗ:** Για να αποφύγετε σοβαρούς τραυματισμούς, να χρησιμοποιείτε πάντα την ζώνη ασφαλείας!
 19. **ΠΡΟΣΟΧΗ!** Πριν από την πρώτη χρήση του προϊόντος, αφαιρέστε από αυτό όλο το διαφημιστικό υλικό, καθώς και τις συσκευές που χρησιμοποιούνται για την προσάρτησή τους στο προϊόν.
 20. **ΠΡΟΣΟΧΗ!** Κρατήστε μακριά από φωτιά!
- EN 71-1

ΚΑΘΑΡΙΣΜΟΣ ΚΑΙ ΦΡΟΝΤΙΔΑ

1. Πριν από τη χρήση, ελέγξτε την κατάσταση λειτουργίας του τρίκυκλου. Αν υπάρχουν σπασμένα ή κατεστραμμένα εξαρτήματα, αντικαταστήστε τα αμέσως. Ελέγχετε περιοδικά για χαλαρές βίδες.
2. Μην αφήνετε το τρίκυκλο σε υγρά, πολύ ζεστά ή πολύ κρύα μέρη.
3. Καθαρίστε το τρίκυκλο με υγρό πανί.
4. **ΠΡΟΣΟΧΗ!** Αν το τρίκυκλο χρησιμοποιήθηκε στην παραλία, καθαρίστε το έτσι ώστε να αφαιρέσετε τυχόν άμμο και αλάτι από τα κινούμενα εξαρτήματα και τις ρόδες.



Φωτογραφία 1

- A. Πλαίσιο
- B. Πρόσθια ρόδα
- C. Τιμόνι
- D. Πίσω ρόδα
- E. Πεντάλ φρένου
- F. Σκίαστρο
- G. Μέρος ελέγχου γονέα

- H. Μπάρα
- I. Υποπόδιο
- J. Βάση για τα πόδια
- K. Πίσω καλάθι
- L. Μπροστινό καλάθι
- M. Πίσω υποπόδιο
- N. Ποτήρι
- O. Βίδα της βάσης για τα πόδια

ΣΥΝΑΡΜΟΛΟΓΗΣΗ

ΣΥΝΑΡΜΟΛΟΓΗΣΗ ΚΑΙ ΧΡΗΣΗ ΤΟΥ ΤΡΙΚΥΚΛΟΥ

1. Ανοίξτε το πλαίσιο (A) (Φωτογραφία 1):

- Σηκώστε την πλάτη προς τα πίσω – πρέπει να ακουστεί ήχος Κλικ.

- Σηκώστε το τιμόνι (C) κάθετα του πλαισίου.

- Τραβήξτε προς τα πίσω τον πίσω άξονα, για να ανοίξετε πλήρως το πλαίσιο.

- τοποθετήστε το μπροστινό καλάθι (L) στον πλάγιο σωλήνα του πλαισίου, όπως το συναρμολογήσετε στο πλαστικό μεσοδιάστημα.

2. Τοποθετήστε τα πεντάλ φρένου (E) από τις δύο πλευρές του πίσω άξονα, έτσι ώστε να σταθεροποιηθούν στο πλαίσιο ακίνητα (Φωτογραφία 2). Συναρμολογήστε τις πίσω ρόδες (D) στον άξονα έτσι ώστε να ακουστεί ήχος κλικ.

3. Πατήστε τον πλαστικό δακτύλιο του υποποδίου προς τα κάτω (I), μετά το οποίο σηκώστε και τοποθετήστε τα πεντάλ σε οριζόντια θέση.

4. Συναρμολογήστε την βάση για τα πόδια (J) κάτω από το πλαίσιο όπως κεντράρετε τις δύο σπές και βιδώσετε την βίδα (O) (Φωτογραφία 4).

5. Συναρμολογήστε την πρόσθια ρόδα (B) στο πλαίσιο (Φωτογραφία 5). Για να αποσυναρμολογήσετε – πατήστε το κουμπί πάνω από το φτερό και τραβήξτε προς τα κάτω την πρόσθια ρόδα.

6. Συναρμολογήστε την μπάρα (H) στις πλάινές σπές του καθίσματος (Φωτογραφία 6). Κουμπώστε το σκίαστρο (F) στις σπές της πλάτης (Φωτογραφία 6). Ανοίξτε το σκίαστρο προς τα επάνω και μπροστά (Φωτογραφία 7). Για να αποσυναρμολογήσετε το σκίαστρο, πατήστε τα κουμπιά πίσω από την πλάτη προς τα μέσα και τραβήξτε το σκίαστρο.

7. Συναρμολογήστε το κάτω μέρος του μέρους ελέγχου γονέα (G) στο πλαίσιο (A), με το εξάρτημα ασφαλείας προς τα πίσω μέχρι να ακουστεί ήχος Κλικ. Σταθεροποιήστε τη λαβή όρθια και πατήστε προς τα κάτω την πλαστική υποδοχή στη μέση και προς τα κάτω μέχρι να ασφαλιστεί (προσέξτε το κουμπί ασφαλείας στο πίσω μέρος). Μπορείτε να ρυθμίσετε το ύψος προς τα επάνω ή προς τα κάτω του μέρους ελέγχου γονέα μέσω πατήματος του κουμπιού, το οποίο είναι πλάγια προς τα μέσα. **Για να αποσυναρμολογήσετε:** πατήστε το κουμπί χαμηλά κάτω δίπλα στην σύνδεση του μέρους ελέγχου γονέα με το πλαίσιο και πατήστε προς τα επάνω το μέρος ελέγχου γονέα. Τοποθετήστε την θήκη ποτηριού (N) στο άνω τμήμα του μέρους ελέγχου γονέα. Συναρμολογήστε το πίσω καλάθι (K) και το υποπόδιο (M) στο πλαίσιο (Φωτογραφία 8).

8. Για να ρυθμίσετε την κλίση της πλάτης πατήστε ταυτόχρονα τα δύο πλαινά κουμπιά (Φωτογραφία 9).

9. Για να περιστρέψετε το κάθισμα σε αντίθετη της κίνησης κατεύθυνση πατήστε το κουμπί, το οποίο βρίσκεται κάτω από αυτή και στην συνέχεια περιστρέψτε (Φωτογραφία 10).

10. Γυρίστε το κουμπί της πρόσθιας ρόδας αντίστροφα του δείκτη του ρολογιού για να απελευθερώσετε τα πεντάλ περιστροφής της ρόδας. Γυρίστε το κουμπί της πρόσθιας ρόδας στην κατεύθυνση του δείκτη του ρολογιού για να σταθεροποιήσετε τα πεντάλ περιστροφής / για να απελευθερώσετε τα πεντάλ από την ρόδα (Φωτογραφία 11).

ΚΛΕΙΣΙΜΟ ΤΟΥ ΤΡΙΚΥΚΛΟΥ

Σηκώστε το κουμπί του τιμονιού προς τα επάνω και πατήστε τη λαβή προς τα πίσω στο κάθισμα.

Μαζέψτε το σκίαστρο στην πλάτη. Πατήστε ταυτόχρονα τα δύο κουμπιά, τα οποία βρίσκονται πλάγια του καθίσματος και κλείστε την πλάτη μπροστά. Μαζέψτε το σκίαστρο στην αντίθετη κατεύθυνση σφικτά πάνω στην πλάτη.

Σηκώστε το πλαστικό κυλινδρικό προστατευτικό, το οποίο βρίσκεται στη μέση του μέρους ελέγχου γονέα προς τα επάνω, μετά το οποίο κλείστε μπροστά (Φωτογραφία 12). Κλείστε τον πίσω άξονα, πατώντας το κουμπί, το οποίο βρίσκεται στο κάτω μέρος του πλαισίου, μέχρι να ασφαλιστεί και να ακουστεί ήχος Κλικ. (Φωτογραφία 13/14).

ملاحظة مهمة! احتفظ به للرجوع إليه في المستقبل. اقرأ بعناية!

متطلبات السلامة

1. تنبيه! يحظر ترك الطفل دون إشراف أو مراقبة!
2. تنبيه! معدات الحماية لزامة!
3. تنبيه! يجب ارتداء معدات الحماية الشخصية عند الاستخدام. لا يجوز استخدامها في حركة المرور. 25 كجم كحد أقصى.
4. تنبيه! بعد تفريغ الأجزاء، أزل جميع العيوب والأغلفة البلاستيكية.
5. تنبيه! يحتاج الطفل إلى مهارات خاصة لاستخدام الدراجة الثلاثية العجلات وتجنب السقوط والاصطدامات التي قد تسبب إصابة الطفل والغير.
6. تنبيه! مناسبة للأطفال من عمر 12 - 60 شهرا.
7. تنبيه! لا تستخدم للأطفال فوق 60 شهرا بسبب قلة المتانة.
8. تنبيه! يجب أن يتم تجميع هذا المنتج بواسطة شخص بالغ!
9. تنبيه! قبل أن يبدأ الطفل في ركوب الدراجة الثلاثية العجلات، قم بإرشاده حول كيفية الوقوف على مسند القدم، وكيفية التوجيه، وكيفية استخدام الدواسات، وكيفية الصعود والنزول. إذا لم يتمكن الطفل من تشغيل الدراجة الثلاثية العجلات بشكل مستقل، فادعم الدراجة الثلاثية العجلات باستخدام الرقابة الأيوبية. اطلب من الطفل عدم تعليق قدميه على الجانب.
10. تنبيه! يجب أن يتم ركوب الدراجة الثلاثية العجلات على سطح مستو. يحظر الركوب على السلالم أو الجسور أو البرك أو الطرق أو الطرق السريعة أو الأسطح غير المستوية. يحظر دفع الطفل أثناء القيادة.
11. تنبيه! الحد الأقصى لوزن الطفل المسموح به هو 25 كجم-طفل واحد فقط لا تقرب في تحميل الدراجة والإلا قد يتعرض الطفل للإصابة.
12. تنبيه! اقرأ دليل بعناية واحتفظ به للرجوع إليه في المستقبل. عدم اتباع التعليمات قد يضر طفلك.
13. تنبيه! تأكد من تثبيت حزام الأمان بشكل صحيح.
14. تنبيه! تأكد من توصيل جميع المكونات قبل الاستخدام.
15. تنبيه! غير مناسب للأطفال الأقل من 12 شهرا. الأجزاء الصغيرة - خطر الاختناق.
16. تنبيه! أرفق المحور الأمامي للدراجة الثلاثية العجلات وتسلق [أ] عائق، اضغط على المحور الخلفي بقدمك واسحب المقبض أفقياً نحوك. انتبه! لا تضغط على المقبض مباشرة للأسفل!!!
17. تنبيه! إذا كانت دراجتك الثلاثية العجلات مزودة بألية عجلة حرة قابلة للتعديل للجلعة الأمامية، أو دواسات قابلة للإزالة أو زر "العجلة الحرة"، فيرجى ملاحظة ما يلي: عند إزالة مقبض الدفع (الرقابة الأيوبية)، يجب تعطيل آلية العجلة الحرة الأمامية!
18. تنبيه! لتجنب حدوث الإصابات الخطيرة، استخدم دائما أجهزة الأمان!
19. تنبيه! قبل استخدام المنتج لأول مرة، أزل جميع المواد التسويقية وكذلك الأجهزة المستخدمة لتوصيلها بالمنتج.
20. تنبيه! ابق المنتج بعيداً عن النار!

EN 71-1

التنظيف والعناية

1. تحقق من حالة الدراجة الثلاثية العجلات قبل الاستخدام. إذا كان هناك أي أجزاء مكسورة وفضفاضة، أزلها على الفور. تحقق بانتظام من البراغى المفككة.
2. لا تترك الدراجة الثلاثية العجلات في أماكن رطبة أو شديدة الحرارة أو شديدة البرودة.
3. تنظيف الدراجة الثلاثية العجلات باستخدام قطعة قماش مبللة.
4. تنبيه! إذا تم استخدام الدراجة الثلاثية العجلات على الشاطئ، فتأكد من تنظيف وإزالة أي رمل وملح من الأجزاء المتحركة والعجلات.

الصورة 1

- أ. إطار
- ب. عجلة أمامية
- ج. مقود الأمامي
- د. عجلة خلفية
- هـ. دواسة الكعب
- و. مظلة
- ز. التحكم في توجيه الأمامي

- ح. متصن للصدمات
- ط. عتية القدم
- ي. مسند القدم
- س. سلة خلفية
- ل. سلة أمامية
- م. عتية القدم الخلفية
- ن. كوب
- ش. برغي مسند القدم

التجميع

تجميع الدراجة الثلاثية العجلات واستخدامها

1. افتح الإطار (أ) (الصورة 1):
- اضبط مسند الظهر للخلف حتى تسمع صوت "طقطقة".
- قم بتسوية مقود الأمامي (C) بشكل عمودي على الإطار.
- اسحب المحور الخلفي للخلف لتمديد الإطار بالكامل.
- وصل السلة الأمامية (L) بالأنبوب المتقاطع لإطار وتنبيها في الفجوة البلاستيكية.

2. تُثبت دواسات المكابح على جانبي المحور الخلفي بحيث تكون مثبتة على الإطار (الصورة 2). تُثبت العجلات الخلفية (D) على المحور حتى تسمع صوت طقطقة.
3. اضغط على الحلقة البلاستيكية الموجودة على عتبة القدم لأسفل (I) ثم افردها وضع الدواسات في الوضع الأفقي (الصورة 3).
4. تُثبت مسند القدم (J) أسفل الإطار عن طريق محاذاة الفتحتين وربط المسمل (O) (الصورة 4).
5. قم بتجميع العجلة الأمامية (ب) في الإطار (الصورة 5). لإزالة - اضغط على الزر الموجود أعلى الرفرف واسحب العجلة الأمامية للأسفل.
6. ركب مصنص الصدمات (H) على الفتحات الجانبية للمقعد (الصورة 6). تُثبت المظلة (F) بفتحات مسند الظهر (الصورة 6). افتح المظلة لأعلى وللأمام (الصورة 7) لإزالة المظلة، اضغط على الأزرار الموجودة خلف مسند الظهر واسحب المظلة للخارج.
7. قم بتجميع الجزء السفلي من الرقابة الأبوبية (G) بالإطار (A) مع وجود عنصر النقل باتجاه الخلف حتى تسمع صوت "طقطقة". أمسك المقبض في وضع مستقيم واضغط لأسفل على الحلقة البلاستيكية في المنتصف لأسفل حتى يتم قفله (انتبه إلى عناصر النقل في الخلف). يمكنك ضبط ارتفاع أداة الرقابة الأبوبية لأعلى ولأسفل بالضغط على الزر الموجود بالداخل. لإزالة: اضغط على الزر لأسفل حيث يتم توصيل جهاز التحكم الأبوبية بالإطار واسحب جهاز التحكم الأبوبية لأعلى. ضع حاملة الأكواب (N) في الجزء العلوي من جهاز التحكم الأبوبية. ركب السلة الخلفية (K) وعتبة القدم (M) على الإطار (الصورة 8).
8. لضبط إمالة مسند الظهر، اضغط على الزرين الجانبيين في وقت واحد (الصورة 9).
9. لتبديل المقعد في الاتجاه المعاكس للسير، اضغط على الزر الموجود أسفله وقم بتدويره (الصورة 10).
10. أدر مقبض العجلة الأمامية عكس اتجاه عقارب الساعة لتحرير الدواسات لتدوير العجلة. أدر مقبض العجلة الأمامية في اتجاه عقارب الساعة لإيقاف الدواسات من تدوير العجلة (الصورة 11)

طى الدراجة الثلاثية العجلات

- ارفع زر مقود الأمامي لأعلى واضغط على المقبض للخلف باتجاه المقعد.
- اسحب المظلة إلى مسند الظهر. اضغط على الزرين الموجودين على جانب المقعد في وقت واحد ثم اطو مسند الظهر للأمام. اطو المظلة في الاتجاه المعاكس بإحكام على مسند الظهر.
- ارفع الحاجز الأسطواني البلاستيكي الموجود في منتصف أداة الرقابة الأبوبية ثم اطويه للأمام (الصورة 12). اطو المحور الخلفي بالضغط على الزر الموجود أسفل الإطار حتى يتم قفله وتسمع صوت "طقطقة" (الصورة 14/13).

WICHTIG! FÜR SPÄTERES NACHSCHLAGEN AUFBEWAHREN SORGFÄLTIG DURCHLESEN!

DE

SICHERHEITSVORSCHRIFTEN

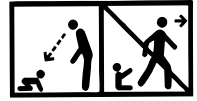

- 1. ACHTUNG!** Lassen Sie Ihr Kind nie unbeaufsichtigt!
- 2. ACHTUNG!** Schutzausrüstung erforderlich!
(Helm, Knieschützer, Handschuhe und Armschützer).
- 3. ACHTUNG!** Bei der Verwendung sollte persönliche Schutzausrüstung getragen werden. Darf nicht auf der Fahrbahn verwendet werden. Maximum 25 kg.
- 4. ACHTUNG!** Nach dem Auspacken der Teile alle Verpackungs- und Plastikfolien wegräumen.
- 5. ACHTUNG!** Das Kind muss über besondere Fähigkeiten verfügen, um das Dreirad zu benutzen und Stürze oder Verkehrsunfälle zu vermeiden, die zu Verletzungen des Kindes und Dritter führen könnten.
- 6. ACHTUNG!** Geeignet für Kinder im Alter von 12 - 60 Monaten.
- 7. ACHTUNG!** Wegen unzureichender Robustheit nicht für Kinder ab 60 Monaten geeignet.
- 8. ACHTUNG!** Dieses Produkt sollte nur von einem Erwachsenen zusammengebaut werden.
- 9. ACHTUNG!** Bevor das Kind mit dem Dreiradfahren beginnt, bringen Sie ihm bei, wie man auf die Trittstufe tritt, wie man das Lenkrad bedient, wie man die Pedale dreht und wie man auf- und absteigt. Wenn das Kind das Dreirad nicht alleine fahren kann, halten Sie das Dreirad am Steuergriff fest. Bringen Sie Ihrem Kind bei, die Beine nicht zur Seite baumeln zu lassen.
- 10. ACHTUNG!** Das Dreirad muss auf ebenen Untergrund gefahren werden. Das Befahren von Treppen, Brücken, Pfützen, Straßen, Autobahnen und unebenen Flächen ist verboten. Während der Fahrt darf das Kind nicht geschoben werden.
- 11. ACHTUNG!** Das Maximalgewicht des Kindes beträgt 25 kg und das Dreirad ist nur für ein Kind geeignet. Nicht überlasten, sonst könnte das Kind verletzt werden.
- 12. ACHTUNG!** Diese Anleitung sorgfältig durchlesen und für späteres Nachschlagen aufbewahren. Die Nichtbeachtung der Anweisungen kann Ihrem Kind schaden.
- 13. ACHTUNG!** Achten Sie darauf, dass der Sicherheitsgurt richtig angelegt ist.
- 14. ACHTUNG!** Prüfen Sie vor der Verwendung, ob alle Komponenten verbunden sind.
- 15. ACHTUNG!** Nicht für Kinder unter 12 Monaten geeignet. Kleinteile – Erstickungsgefahr.
- 16. ACHTUNG!** Um die Vorderachse des Dreirads anzuheben, um ein Hindernis zu überwinden, drücken Sie mit dem Fuß auf die Hinterachse und ziehen Sie dann den Griff horizontal nach hinten zu sich. Achtung: Drücken Sie den Griff nicht direkt nach unten!!! Ziehen Sie zuerst den Griff zu sich!!! Achtung: Versuche, Hindernisse zu überwinden und die übermäßige Krafteinwirkung auf den Griff führen zu Schäden am Griff, die nicht Gegenstand der Garantierückertstattung sind!!!!!!
- 17. ACHTUNG!** Wenn Ihr Dreirad mit einem verstellbaren Mechanismus zum Freilauf des Vorderrads, abnehmbaren Pedalen oder einem „Freilenker“-Knopf ausgestattet ist, beachten Sie bitte Folgendes: Wenn die Schubstange (Elternkontrolle) entfernt ist, muss der Freilaufmechanismus des Vorderrads deaktiviert werden!
- 18. ACHTUNG!** Um schwere Verletzungen zu vermeiden, verwenden Sie immer den Sicherheitsgurt!
- 19. ACHTUNG!** Entfernen Sie vor der ersten Verwendung des Produkts alle Werbematerialien sowie die Vorrichtungen, mit denen sie am Produkt befestigt wurden.
- 20. ACHTUNG!** Von Feuer fernhalten!

EN 71-1

PFLEGE UND WARTUNG



1. Prüfen Sie den Zustand des Dreirads vor der Verwendung. Wenn Teile kaputt oder beschädigt sind, ersetzen Sie diese sofort. Prüfen Sie regelmäßig den festen Sitz der Schrauben.
2. Lassen Sie das Dreirad nicht anfeuchten, sehr heißen oder sehr kalten Orten.
3. Reinigen Sie das Dreirad mit einem feuchten Tuch.
4. **4. ACHTUNG!** Wenn das Dreirad am Strand verwendet wurde, reinigen Sie es, um Sand und Salz von den beweglichen Teilen und Rädern zu entfernen.

Foto 1

- A. Rahmen
- B. Vorderrad
- C. Lenker
- D. Hinterrad
- E. Bremspedal
- F. Baldachin
- G. Kindersicherung

- H. Griff
- I. Trittstufe
- J. Fußstütze
- K. Hinterer Korb
- L. Vorderkorb
- M. Hintere Trittstufe
- N. Becher
- O. Fußstützenschraube

MONTAGE

MONTAGE UND VERWENDUNG DES DREIRADS

1. Klappen Sie den Rahmen (A) auf (Foto 1):

- Richten Sie die Rückenlehne nach hinten aus – ein „Klick“ ist zu hören;
- Richten Sie den Lenker (C) senkrecht zum Rahmen aus;
- Ziehen Sie die Hinterachse zurück, um den Rahmen vollständig auszufahren.

- Montieren Sie den vorderen Korb (L) am Querrohr des Rahmens und installieren Sie ihn im Kunststoffspalt.

2. Platzieren Sie die Bremspedale (E) auf beiden Seiten der Hinterachse, sodass sie am Rahmen befestigt sind (Foto 2). Montieren Sie die Hinterräder (D) auf die Achse, bis sie einrasten.

3. Drücken Sie den Kunststoffring an der Trittstufe nach unten (I), richten Sie ihn dann gerade aus und stellen Sie die Pedale in eine horizontale Position (Foto 3).

4. Installieren Sie die Fußstütze (J) unter dem Rahmen, indem Sie die beiden Löcher zentrieren und die Schraube (O) eindrehen (Foto 4).

5. Montieren Sie das Vorderrad (B) am Rahmen (Foto 5). Zum Abnehmen den Knopf über dem Kotflügel drücken und das Vorderrad nach unten ziehen.

6. Befestigen Sie den Griff (H) an den seitlichen Löchern des Sitzes (Foto 6). Befestigen Sie den Baldachin (F) an den Löchern der Rückenlehne (Foto 6). Falten Sie den Baldachin nach oben und nach vorne (Foto 7). Um den Baldachin zu entfernen, drücken Sie die Knöpfe hinter der Rückenlehne nach innen und ziehen Sie ihn heraus.

7. Montieren Sie den unteren Teil der Kindersicherung (G) mit dem Verriegelungselement nach hinten am Rahmen (A), bis es einrastet. Halten Sie den Griff aufrecht und drücken Sie die Kunststofftülle in der Mitte nach unten, bis sie einrastet (beachten Sie den Verriegelungsknopf auf der Rückseite). Sie können die Höhe der Kindersicherung nach oben oder unten anpassen, indem Sie die Taste drücken, die sich an der Innenseite der Seite befindet. **Zum Entfernen:** Drücken Sie den Knopf unten neben der Kindersicherung mit dem Rahmen und ziehen Sie die Kindersicherung nach oben. Platzieren Sie den Getränkehalter (N) oben auf der Kindersicherung. Montieren Sie den hinteren Korb (K) und die Trittstufe (M) am Rahmen (Foto 8).

8. Um die Neigung der Rückenlehne einzustellen, drücken Sie gleichzeitig die beiden seitlichen Tasten (Foto 9).

9. Um den Sitz in die entgegengesetzte Fahrtrichtung zu drehen, drücken Sie den Knopf darunter und drehen Sie ihn dann (Foto 10).

10. Drehen Sie den Vorderradknopf gegen den Uhrzeigersinn, um die Pedale zum Drehen des Rads freizugeben. Drehen Sie den Knopf am Vorderrad im Uhrzeigersinn, um die Drehpedale zu verriegeln und die Pedale vom Rad zu lösen (Foto 11).

ZUSAMMENKLAPPEN DES DREIRADS

Heben Sie den Knopf am Lenker an und schieben Sie den Griff zurück in Richtung Sitz.

Ziehen Sie den Baldachin bis zur Rückenlehne zurück. Drücken Sie gleichzeitig die beiden Tasten an der Seite des Sitzes und klappen Sie die Rückenlehne nach vorne. Falten Sie den Baldachin in die entgegengesetzte Richtung fest auf die Rückenlehne.

Heben Sie den zylindrischen Kunststoffschutz in der Mitte der Kindersicherung nach oben und klappen Sie ihn dann nach vorne (Foto 12). Klappen Sie die Hinterachse ein, indem Sie den Knopf an der Unterseite des Rahmens drücken, bis sie einrastet und ein „Klick“ zu hören ist (Foto 13/14).

CZ

DŮLEŽITÉ! UCHOVEJTE K DALŠÍMU POUŽITÍ. POZORNĚ PŘEČTĚTE!

BEZPEČNOSTNÍ POKYNY

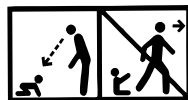

- 1. POZOR!** Nikdy nenechávejte dítě bez dozoru!
 - 2. POZOR!** Nutné jsou ochranné prostředky (přilba, chrániče na kolena, rukavice a chrániče na lokty)!
 - 3. POZOR!** Při jízdě je nutné nosit osobní ochranné prostředky. Nejezděte na vozovkách pro dopravní prostředky. Maximálně 25 kg.
 - 4. POZOR!** Po rozbalení částí, uklidte celé balení a nylonové obaly.
 - 5. POZOR!** Dítě musí mít k použití tříkolky určité schopnosti, aby nedošlo k pádu nebo dopravní nehodě, kdy by se mohlo dítě nebo třetí osoby poranit.
 - 6. POZOR!** Vhodné pro děti ve věku 12 - 60 měsíců.
 - 7. POZOR!** Nepoužívat dětmi staršími, než 60 měsíců kvůli nedostatečné nosnosti.
 - 8. POZOR!** Tento výrobek musí smontovat pouze dospělá osoba.
 - 9. POZOR!** Dříve než začne dítě na tříkolce jezdit, naučte ho, jak má šlápnout na pedály, jak používat říditka, jak točit pedály, jak má nasedat a sesedat. Pokud dítě nemůže samo řídit tříkolku, je nutné přidržování a rodičovská kontrola. Naučte dítě, aby nenechávalo viset nohy po stranách.
 - 10. POZOR!** S tříkolkou se musí jezdit po rovném povrchu. Je zakázáno jezdit po schodech, mostech, loužích, cestách, dálnicích a po nerovném terénu. Když dítě jede, nesmí se do tříkolky tlačit.
 - 11. POZOR!** Maximální váha dítěte je 25 kg a tříkolka je určena pouze pro jedno dítě. Nepřetěžujte, dítě by se mohlo poranit.
 - 12. POZOR!** Přečtěte si pozorně návod a uchovejte jej pro další použití. Nedodržování pokynů může vést k poranění Vašeho dítěte.
 - 13. POZOR!** Přesvědčte se, že bezpečnostní pás je zapnutý správně.
 - 14. POZOR!** Před použitím se přesvědčte, že všechny prvky jsou správně smontovány.
 - 15. POZOR!** Nevhodné pro děti mladší než 12 měsíců. Malé součástky představují nebezpečí zadávení.
 - 16. POZOR!** Pokud potřebujete zvednout přední osu, abyste překonali nějakou překážku, stlačte nohou zadní osu a vodorovně potáhněte držadlo dozadu k sobě. **Pozor: Netlačte držadlo přímo dolu!!! Napřed potáhněte držadlo k sobě!!! Pozor: Pokusy o překonání překážky a použití přílišné síly na držadlo vede k jeho poškození, a to není předmětem záruky!!!!**
 - 17. POZOR!** Pokud je Vaše tříkolka vybavena mechanismem na nastavení volného pohybu předního kola, snímatelnými pedály nebo tlačítkem „volná říditka“, věnujte, prosím, pozornost následovnému: Když vodící držadlo (rodičovská kontrola) je odstraněné, mechanismus na volný pohyb předního kola musí být deaktivovaný!
 - 18. POZOR!** Abyste se vyhnuli vážným zraněním, vždy používejte bezpečnostní pás!
 - 19. POZOR!** Před prvním použitím výrobku odstraňte z něj všechny reklamní materiály a použité přizpůsobení k jejich připevnění k výrobku.
 - 20. POZOR!** Chraňte před ohněm!
- EN 71-1

ČISTĚNÍ A STAROSTLIVOST



1. Před použitím zkontrolujte stav tříkolky. Rozbité nebo poškozené části ihned vyměňte. Pravidelně prověřujte, zdali nejsou uvolněné šrouby.
2. Nenechávejte tříkolku na vlhkých, velmi horkých nebo velmi studených místech.
3. Tříkolku čistěte vlhkým ubrouskem.
4. **POZOR!** Pokud byla tříkolka použita na pláži, při čistění odstraňte písek a sůl z pohyblivých částí a koleček.

Obrázek 1

- A. Rám
- B. Přední kolo
- C. Řídítka
- D. Zadní kolo
- E. Brzdící pedál
- F. Stínidlo
- G. Rodičovské držadlo

- H. Bezpečnostní madlo
- I. Stupátko
- J. Opěrka nohou
- K. Zadní koš
- L. Přední koš
- M. Zadní stupátko
- N. Držák na pohárek
- O. Šroub na opěrku nohou

MONTÁŽ

MONTÁŽ A POUŽÍVÁNÍ TŘÍKOLKY

1. Rozložte rám (A) (obr. 1):

- zvedněte dozadu opěradlo až bude slyšet cvaknutí;

- říditka (C) zvedněte kolmo na rám;

- potáhněte dozadu zadní osu, aby se rám úplně roztáhl;

- položte přední koš (L) na příční trubku rámu a namontujte jej do mezery v plastu.

2. Nasuňte brzdící pedály (E) z obou stran na zadní osu tak, aby byly nehybně připevněny k rámu (obr.2). Nasuňte zadní kolečka (D) na osu, až bude slyšet cvaknutí.

3. Stlačte plastový prsten na opěrce nohou směrem dolů (I), potom ji postavte nahoru a pedály dejte do vodorovné polohy (obr.3).

4. Namontujte opěrku nohou (J) pod rám nastavením obou otvorů a zatočením šroubu (O) (obr.4).

5. Přední kolo (B) spojte s rámem (obr.5). Demontáž – stlačte tlačítko nad blatníkem a přední kolo stáhněte dolů.

6. Nasadte madlo (H) do otvorů po stranách sedadla (obr.6). Stínidlo (F) nasadte do otvorů na opěradle (obr.7). Roztáhněte jej nahoru a dopředu (obr.6). Stínidlo se sundá stlačením tlačítek na zadní straně opěradla a vytažením.

7. Dolní část rodičovského držadla (G) spojte s rámem (A) prostřednictvím spínacího prvku až uslyšíte cvaknutí. Upevněte vzpřímené držadlo a posuňte dolů plastovou vložku uprostřed, až se uzamkne (upozorňujeme na zamykací tlačítko v zadní části). Výšku rodičovského držadla můžete nastavit nahoru nebo dolů stlačením tlačítka, které se nachází uvnitř zboku. **Demontáž:** stlačte tlačítko dole vedle spojení rodičovského držadla s rámem a držadlo vytáhněte nahoru. Držák na pohárek (N) dejte na horní část vodící tyče. Namontujte zadní koš (K) a stupátko (M) na rám (obr.8).

8. Sklon opěradla se nastaví současným stlačením obou postranních tlačítek (obr.9).

9. Abyste otočili sedadlo do protisměru jízdy, stlačte tlačítko na jeho dolní straně a sedadlo otočte (obr.10).

10. Otočením tlačítka na předním kole v protisměru hodinových ručiček uvolníte pedály na točení kola. Otočte tlačítko na předním kole ve směru hodinových ručiček, abyste pedály zafixovali, abyste uvolnili pedály z kola (obr.11).

SKLÁDÁNÍ TŘÍKOLKY

Tlačítko na říditkách zvedněte nahoru a držadlo stlačte dozadu k sedadlu.

Složte stínidlo k opěradlu. Současným stlačením obou tlačítek po stranách sedadla složte opěradlo dopředu. Stínidlo složte v protisměru těsně na opěradlo.

Posuňte plastový válcovitý jistič uprostřed vodící tyče nahoru a tyč složte dopředu (obr.12). Zadní osu složte stlačením tlačítka na spodní straně rámu, až se cvaknutím uzamkne (obr.13,14).

HU

FONTOS! FIGYELMESEN OLVASSA EL, ÉS ŐRIZZE MEG KÉSŐBBI FELHASZNÁLÁS ESETÉRE.

BIZTONSÁGI UTASÍTÁSOK

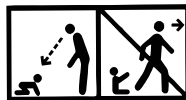

- FIGYELMEZTETÉS!** Ne hagyja a gyereket felügyelet nélkül!
- FIGYELMEZTETÉS!** Védő szerelés használata szükséges!
(sisak, térdvédő, kesztyű és könyökvédő).
- FIGYELMEZTETÉS!** Használat közben egyéni védőeszközök használata ajánlatos. Ne használják a gépjárművek forgalmi sávjában. Maximális súly 25 kg.
- FIGYELMEZTETÉS!** Az alkatrészek kipakolása után tegye el az összes csomagoló anyagot és nylon zsákokat.
- FIGYELMEZTETÉS!** Felhasználása javasolt 12 - 60 hónapos gyerekekre.
- FIGYELMEZTETÉS!** 60 hónaposnál idősebb gyermekek ne használják a terméket, mert az a súlyuk alatt összetörhet!
- FIGYELMEZTETÉS!** Ezt a terméket csak felnőtt személy szerelheti fel.
- FIGYELMEZTETÉS!** A gyerek kell, hogy rendelkezzen speciális ügyességekkel ahhoz, hogy használjon a háromkerekűt és kerülje a kiesést vagy közlekedési baleseteket, amelyek a gyerek vagy harmadik személyek sérüléséhez vezethetnek.
- FIGYELMEZTETÉS!** Mielőtt a gyerek elkezd tolni a háromkerekűt, tanítsa meg őt, hogyan kell fellépni a lábtámaszra, hogyan kell bánni a kormányval, hogyan kell pörgetni a pedálokat, hogyan kell felülni és lejönni. Ha a gyerek nem tud önállóan tolni a háromkerekűt, akkor tartsa a háromkerekűt a vezérlési fogantyúval. Tanítsa meg a gyereket arra, hogy ne tegye ki oldalt a lábát.
- FIGYELMEZTETÉS!** A háromkerekűt síkos területen kell használni. Lépcsőkön, hidakon, pocsolyákban, utakon, autópályákon és göröngös felületeken használni tilos. Amíg a gyerek tolja a kocsit tilos őt lökni.
- FIGYELMEZTETÉS!** A gyerek maximális súlya 25 kg lehet és ez csak egy gyerekre vonatkozik. Ne engedjen túlsúlyt vagy a gyerek megsérülhet.
- FIGYELMEZTETÉS!** Olvassa el figyelmesen a használati utasítást és tegye el azt későbbi referenciával kapcsolatban. Az utasítások be nem tartása sérüléseket okozhat gyerekének.
- FIGYELMEZTETÉS!** Győződjön meg arról, hogy a biztonsági öv helyesen van becsatolva.
- FIGYELMEZTETÉS!** Használat előtt ellenőrizze azt, hogy minden elem helyesen van összekötve.
- FIGYELMEZTETÉS!** 12 hónaposnál fiatalabb gyermekek számára nem alkalmas. Kis alkatrészek – fulladásveszély.
- Figyelem!** Ha a tricikli szabadon kormányozható, a pedálok vagy a „mozgatható kormány” gombja középen kioldhatóak, kérjük, vegye figyelembe a következőket:
Ha a tolókar (szülőkormány) eltávolításra kerül, a szabadon kormányozható mechanizmusnak inaktívnak, a pedáloknak aktívnak!
- FIGYELMEZTETÉS !** Az akadály legyőzéséhez, először nyomja le a lábával a hátsó tengelyt (Figyeljen, hogy ne a fékeket nyomja le!) , hogy felemelkedjen az első része a tricikli, és ezután húzza magafelé vízszintesen a tolókart. Vigyázat: Ne nyomja le hirtelen a tolókart!!! Először húzza magafelé a tolókart!!! Figyelem: Az akadályok leküzdésére és a fogantyú túlzott erőre gyakorolt hatása komoly károkat okoz a fogantyúnál, amelyre nincs garanciacsere.
- FIGYELMEZTETÉS: Komoly sérülések elkerülése végett, mindig használja a biztonsági övet!**
- FIGYELMEZTETÉS!** A termék első használata előtt távolítsa el róla minden reklámanyagot, valamint az ezeknek a rögzítéséhez használt eszközöket.
- FIGYELMEZTETÉS!** Tartsa távol a tűztől!

EN 71-1,2,3



TISZTÍTÁS ÉS GONDOZÁS

- Használat előtt ellenőrizzen a háromkerekű állapotát. Ha van eltört vagy károsított alkatrész, azonnal cserélje azokat. Ellenőrizze rendszeresen a meglazult csavarokat.
- Ne hagyja a háromkerekűt nedves, túlzottan meleg vagy nagyon hideg helyeken.
- Tisztítsa a háromkerekűt nedves kendővel.
- FIGYELMEZTETÉS!** Ha a háromkerekű strandon lett használva, akkor tisztítsa ezt úgy, hogy távolítsa a rákerült homokot és sót a mozgó részekről és a kerekekről.

- 1. kép**
A. Keret
B. Elülső kerék
C. Kormány
D. Hátsó kerék
E. Fékpedál
F. Napellenző
G. Szülői felügyelet

- H.** Lökhárító fogantyú
I. Lépés fokozat
J. Lábtartó
K. Hátsó kosár
L. Elülső kosár
M. Hátsó lépés fokozat
N. Pohártartó
O. Lábtartó csavar

ÖSSZESZERELÉS

ATRICIKLI ÖSSZESZERELÉSE ÉS HASZNÁLATA

1. Hajtsa ki a keretet (A) (1. kép):

- egyenesítse hátra a háttámlát amíg "Click" hallható;
- egyenesítse ki a kormányt (C) a keretre merőlegesen;
- húzza vissza a hátsó tengelyt a keret teljes kinyújtásához;
- illessze az elülső kosarat (L) a keret keresztcsővére, szerelje be a műanyag résbe.

2. Helyezze a fékpedálokat (E) a hátsó tengely mindkét oldalára úgy, hogy rögzítve legyenek a kerethez (2. kép). Szerelje fel a hátsó kerekeket (D) a tengelyre úgy, hogy kattánás hallható legyen.

3. Nyomja le a láb fokozat műanyag gyűrűjét (I), majd egyenesítse ki, és helyezze vízszintes helyzetbe a pedálokat (3. kép).

4. Szerelje be a lábtartót (J) a keret alá úgy, hogy a két lyukat összpontosítsa, és csavarja be a csavart (O) (4. kép).

5. Szerelje fel az elülső kereket (B) a keretre (5. kép). Az eltávolításához nyomja meg a sárvédő feletti gombot, és húzza le az elülső kereket.

6. Szerelje be a lökhárító fogantyút (H) az ülés oldalsó furataiba (6. kép). Rögzítse a napellenzőt (F) a háttámla furataihoz (6. kép). Hajtsa fel és előre a napellenzőt (7. kép). A napellenző eltávolításához nyomja befelé a háttámla mögötti gombokat és húzza ki.

7. Szerelje fel a szülői felügyelet (G) alsó részét a keretre (A) úgy, hogy a záróelem hátrafelé nézzen, amíg kattán. Tartsa függőlegesen a fogantyút, és nyomja le a műanyag tömítőgyűrűt közepén, majd lefelé, amíg be nem kattán (vegye figyelembe a hátoldalon lévő reteszelő gombot). A szülői felügyelet magasságát felfelé vagy lefelé állíthatja az oldalsó gomb befelé megnyomásával. Leszereléséhez: nyomja le lent levő gombot a szülői felügyelet a kerettel való összeszerelése mellett és húzza fel a szülői felügyeletet. Helyezze a pohártartót (N) a szülői felügyelet tetejére. Szerelje fel a hátsó kosarat (K) és a láblépcsőt (M) a keretre (8. kép).

8. A háttámla dőlésszögének beállításához nyomja meg egyszerre a két oldalsó gombot (9. kép).

9. Az ülés ellenkező haladási irányba forgatásához nyomja meg az alatta lévő gombot, majd forgassa el (10. kép).

10. Forgassa el az elülső kerék gombját az óramutató járásával ellentétes irányba a pedálok felengedéséhez a kerék elforgatásához. Forgassa el az elülső kerék gombját az óramutató járásával megegyező irányba a spin pedálok rögzítéséhez és engedje el a pedálokat a kerékről (11. kép).

ATRICIKLI ÖSSZEHAJTÁSA

Emelje fel a kormányon lévő gombot, és nyomja vissza a fogantyút az ülés felé.

Húzza vissza a napellenzőt a háttámlához. Nyomja meg egyszerre a két gombot az ülés oldalán, és hajtsa előre a háttámlát. Hajtsa össze a napellenzőt az ellenkező irányba szorosan a háttámlára.

Emelje fel a szülői felügyelet közepén található műanyag hengeres védőburkolatot, majd hajtsa előre (12. kép). Hajtsa be a hátsó tengelyt a váz alján található gomb megnyomásával, amíg az nem reteszlődik, és "kattanás" nem hallható (13./14. kép).

ВАЖНО! СОХРАНИТЕ ДЛЯ ДАЛЬНЕЙШЕГО ПОЛУЧЕНИЯ НУЖНЫХ СВЕДЕНИЙ!

EAC

RU

ТРЕБОВАНИЯ БЕЗОПАСНОСТИ

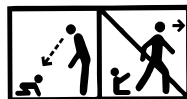

- 1. ВНИМАНИЕ!** Не оставлять ребенка без присмотра!
- 2. ВНИМАНИЕ!** Необходима защитная экипировка! (шлем, наколенники, перчатки и подлокотники).
- 3. ВНИМАНИЕ!** При использовании следует носить личные предохранительные средства. Не использовать на проезжей части. Максимум 25 кг.
- 4. ВНИМАНИЕ!** После распаковки частей убрать всю упаковку и полиэтилен.
- 5. ВНИМАНИЕ!** Изделие подходит для детей в возрасте 12 - 60 месяцев.
- 6. ВНИМАНИЕ!** Не использовать детям старше 60 месяцев по причине недостаточной выносливости!
- 7. ВНИМАНИЕ!** Данное изделие собирается только взрослым.
- 8. ВНИМАНИЕ!** Ребенок должен обладать специальными навыками для использования велосипеда во избежание падения или дорожно-транспортного происшествия, причиняющих травмы ребенку и третьим лицам.
- 9. ВНИМАНИЕ!** Перед тем как ребенок начнет использовать велосипед, научите его как ступать на педножку, использовать ручку управления, вращать педали, как садиться и слезать. Если ребенок не умеет самостоятельно управлять велосипедом, придерживайте велосипед при помощи ручки управления. Научите ребенка, чтобы его ноги не свисали с двух сторон.
- 10. ВНИМАНИЕ!** Велосипед необходимо использовать на ровном месте. Запрещается ездить на велосипеде по лестницам, мостам, лужам, проезжим частям, автострадам и неровным поверхностям. Не подталкивать ребенка во время движения.
- 11. ВНИМАНИЕ!** Максимальный вес ребенка - 25 кг и определен только для одного ребенка. Не перегружать велосипед, ребенок может получить травму.
- 12. ВНИМАНИЕ!** Прочтите внимательно инструкцию и сохраните ее для дальнейшего использования. Несоблюдение указаний может причинить вред Вашему ребенку.
- 13. ВНИМАНИЕ!** Убедитесь, что ремень безопасности правильно установлен.
- 14. ВНИМАНИЕ!** Перед использованием проверьте, правильно ли собраны все компоненты.
- 15. ВНИМАНИЕ!** Не подходит для детей младше 12 месяцев. Мелкие детали – опасность подавиться.
- 16. ВНИМАНИЕ!** Если ваш трехколесный велосипед снабжен регулируемым механизмом свободного хода на рулевом колесе, педалями, которые могут быть отсоединены от ступицы или кнопки «свободный руль», обратите внимание на следующее: При снятой ручке (родительский контроль) механизм свободного хода на рулевом колесе должен быть неактивным.
- 17. ВНИМАНИЕ!** Для поднятия передней оси, чтобы преодолеть препятствие, нажмите ногой на заднюю ось, а не на тормоз, после чего потяните ручку в горизонтальном положении назад на себя. Внимание: Не нажимайте на ручку непосредственно вниз! Сначала потяните ручку на себя! Внимание: Попытки преодолеть препятствия и приложить большую силу на ручку приводит к поломке ручки, на которую не распространяется гарантийный ремонт!
- 18. ВНИМАНИЕ!** Во избежание получения серьезных травм всегда используйте ремень безопасности!
- 19. ВНИМАНИЕ!** Перед первым использованием изделия снять с него все рекламные материалы, а также приспособления, используемые для их крепления к изделию.
- 20. ВНИМАНИЕ!** Хранить вдали от огня!

EN 71-1

УХОД И ЧИСТКА

CE

1. Перед использованием проверьте исправность велосипеда. Если имеются сломанные или поврежденные части, немедленно замените их. Регулярно проверяйте элементы крепления.
2. Не оставляйте велосипед в мокрых, очень жарких или очень холодных местах.
3. Очищайте велосипед при помощи влажной ткани.
4. **ВНИМАНИЕ!** Если велосипед использовался на пляже, почистите его так, чтобы удалить попавший песок и соль с подвижных частей и колес.

Фото 1

- A. Рама
- B. Переднее колесо
- C. Руль
- D. Заднее колесо
- E. Педаль тормоза
- F. Козырек
- G. Родительская ручка

H. Бампер

- I. Подножка
- J. Подставка для ног
- K. Задняя корзина
- L. Передняя корзина
- M. Задняя подножка
- N. Подстаканник
- O. Винт на подставке для ног

СБОРКА

СБОРКА И ИСПОЛЬЗОВАНИЕ ТРЕХКОЛЕСНОГО ВЕЛОСИПЕДА

1. Раздвиньте раму (A) (Фото 1):

- выпрямите спинку сиденья назад – должен послышаться щелчок;
- выпрямите руль (C) перпендикулярно раме;
- потяните назад заднюю ось, чтобы полностью раздвинуть раму;
- прикрепите переднюю корзину (L) к поперечной трубе рамы, установив ее в пластиковый зазор.

2. Расположите педали тормоза (E) по обеим сторонам задней оси так, чтобы они жестко фиксировались на раме (Фото 2). Установите задние колеса (D) на ось до щелчка.

3. Надавите на пластиковое кольцо на подножке вниз (I), затем распрямите ее и установите педали в горизонтальное положение (Фото 3).

4. Установите подножку (J) под раму, отцентрировав оба отверстия, и вкрутите винт (O) (Фото 4).

5. Установите переднее колесо (B) на раму (Фото 5). Чтобы снять, нажмите кнопку над крылом и потяните переднее колесо вниз.

6. Установите бампер (H) в боковые отверстия сиденья (Фото 6). Закрепите козырек (F) в отверстиях на спинке сиденья (Фото 6). Откиньте козырек вверх и вперед (Фото 7). Чтобы снять козырек, нажмите на кнопки за спинкой сиденья и вытащите его.

7. Установите нижнюю часть родительской ручки (G) на раму (A), повернув блокирующий элемент назад до щелчка. Зафиксируйте ручку в вертикальном положении и надавите на пластиковую втулку посередине и вниз, пока она не зафиксируется (обратите внимание на кнопку блокировки в задней части). Вы можете отрегулировать высоту родительской ручки вверх или вниз, нажав кнопку, расположенную сбоку, внутрь. **Чтобы снять:** нажмите на кнопку, расположенную ниже, рядом с местом соединения родительской ручки и рамы, и потяните родительскую ручку вверх. Вставьте подстаканник (N) в верхнюю часть родительской ручки. Установите заднюю корзину (K) и подножку (M) на раму (Фото 8).

8. Для регулировки наклона спинки одновременно нажмите обе боковые кнопки (Фото 9).

9. Чтобы повернуть сиденье в сторону, противоположную направлению движения, нажмите кнопку, расположенную под ним, затем поверните его (Фото 10).

10. Поверните кнопку на переднем колесе против часовой стрелки, чтобы освободить педали для вращения колеса. Поверните ручку переднего колеса по часовой стрелке, чтобы заблокировать педали вращения и отсоединить их от колеса (Фото 11).

СКЛАДЫВАНИЕ ТРЕХКОЛЕСНОГО ВЕЛОСИПЕДА

Поднимите кнопку на руле вверх и сдвиньте ручку назад к сиденью.

Уберите козырек в сторону спинки. Нажмите одновременно обе кнопки, расположенные по бокам сиденья, и сложите спинку вперед. Сложите козырек в противоположном направлении, плотно прижимая его к спинке.

Поднимите вверх пластиковый цилиндрический предохранитель, расположенный в центре родительской ручки, затем сложите его вперед (Фото 12). Сложите заднюю ось, нажимая кнопку, расположенную на нижней стороне рамы, до ее фиксации и щелчка (Фото 13/14).

VAŽNO! ČUVAJTE RADI BUDUĆE UPOTREBE! PROČITAJTE PAŽUIVO!



MERE BEZBEDNOSTI

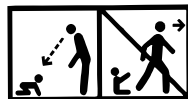

- 1. UPOZORENJE!** Ne ostavljajte dete bez nadzora!
- 2. UPOZORENJE!** Neophodna Suštinski zaštitna oprema! (Šlem, zaštitnici za kolena, rukavice i nasloni za ruke).
- 3. UPOZORENJE!** Pri upotrebi, morate da nosite ličnu zaštitnu opremu. Ne koristi u saobraćaju. Maksimalno 25 kg.
- 4. UPOZORENJE!** Nakon raspakovanja delova, sakupiti svu ambalažu i najlone.
- 5. UPOZORENJE!** Pogodan za decu uzrasta od 12-60 meseci.
- 6. UPOZORENJE!** Ne koristite djeci preko 60 mjeseci zbog nedovoljne izdržljivosti!
- 7. UPOZORENJE!** Ovaj proizvod treba da bude sklapan samo od strane odrasle osobe.
- 8. UPOZORENJE!** Dete treba da ima posebne veštine da koriste trokolicu i izbegne pad ili nesreće koje dovode do povreda deteta i drugih osoba.
- 9. UPOZORENJE!** Pre nego što dete počne da vozi trokolicu, treba da nauči kako da kroči na prag, kako upravljati kormilom, kako okretati pedale, kako se penje i silazi. Ako dete ne može samo voziti trokolicu, pridržavati trokolicu za upravljač. Naučiti dete da mu ne vise noge sa strane.
- 10. UPOZORENJE!** Trokolica se treba voziti na ravnom. Zabranjeno je voziti po stepenicama, mostovima, bazenu, putevima, auto putevima i neravnim površinama. Dok dete vozi, zabranjeno ga je gurati.
- 11. UPOZORENJE!** Maksimalna težina deteta je 25 kg, i namenjen je samo za jedno dete. Nemojte preterano natovarivati trokolicu ili dete može biti povređeno.
- 12. UPOZORENJE!** Pročitajte ova uputstva i sačuvati ih. Nepoštovanje tih navoda može povrediti vaše dete.
- 13. UPOZORENJE!** Uverite se da je pravilno postavljen sigurnosni pojas.
- 14. UPOZORENJE!** Proverite da li su sve komponente pravilno sklopljene pre upotrebe.
- 15. UPOZORENJE!** Nije pogodno za decu mlađu od 12 meseci. Mali delovi - opasnost od gušenja.
- 16. UPOZORENJE!** Da biste podigli prednju osovinu triciklu da bi se prebrodila prepreka, natisnite nogom zadnju osovinu umesto kočnice, a zatim povucite ručicu horizontalno nazad prema vama. **UPOZORENJE!** Ne gurajte ručicu pravo dole! Prvo povucite ručicu prema vama !!! **UPOZORENJE!** Pokušaj da se prevaziđu prepreke i primena prekomerne sile na dršci, uzrokuju oštećenja na dršci koja ne podleže garanciji!
- 17. UPOZORENJE!** Ako je vaš tricikl opremljen sa podesivim mehanizmom za slobodno kretanje na upravljaču, pedalama koje se mogu odvojiti od čvorišta (osovine) ili dugmetom "slobodna ručka", molimo vas obratite pažnju na sledeće: Kada je ručka za upravljanje (roditeljska kontrola) uklonjena, mehanizam za slobodno kretanje na prednjem točku za upravljanje biće neaktivan.
- 18. UPOZORENJE!** Da biste izbegli ozbiljne povrede, uvek koristite pojas!
- 19. UPOZORENJE!** Pre prve upotrebe proizvoda, uklonite sa njega sve reklamne materijale, kao i uređaje koji se koriste za njihovo pričvršćivanje na proizvod.
- 20. UPOZORENJE!** Držati dalje od vatre!

EN 71-1



ČIŠĆENJE I ODRŽAVANJE

1. Pre upotrebe pogledati za ispravnost trokolice. Ako postoje slomljeni ili oštećeni delovi, odmah ih zameniti. Redovno proveravajte da li postoje labavi zavrtnji.
2. Ne ostavljajte trokolicu na vlažnim, mnogo toplim ili hladnim mestima.
3. Očistite trokolicu vlažnom krpom.
4. **UPOZORENJE!** Ako je trokolica korišćena na plaži, očistite ga kako bi se uklonili pesak i so sa pokretnih delova i točkova.

Slika 1

- A. Okvir
- B. Prednji točak
- C. Upravljač
- D. Zadnji točak
- E. Pedala kočnice
- F. Nastrešnica
- G. Roditeljski nadzor

- H. Prednja šipka
- I. Oslonac
- J. Oslonac za noge
- K. Zadnja korpa
- L. Prednja korpa
- M. Stopica
- N. Čaša
- O. Zavrtnj oslonca za noge

SKLAPANJE

SKLAPANJE I KORIŠĆENJE TRIKOLICE

1. Rasklopite okvir (A) (Slika 1):

- ispravite naslon naslona - čuje se "klik";
- ispravite upravljač (C) okomito na ram;
- povucite zadnju osovinu da biste u potpunosti proširili okvir;
- postavite prednju korpu (L) na poprečnu cev rama, postavljajući je u plastični otvor.

2. Postavite pedale kočnice (E) sa obe strane zadnje osovine tako da budu pričvršćene za ram (Slika 2). Postavite zadnje točkove (D) na osovinu dok ne kliknu na svoje mesto.

3. Gurnite plastični prsten na osloncu za noge nadole (I), zatim ga ispravite i postavite pedale u horizontalni položaj (Slika 3).

4. Postavite oslonac za noge (J) ispod okvira tako što ćete centrirati dve rupe i zavrnuti zavrtnj (O) (Slika 4).

5. Sastavite prednji točak (B) na okvir (Slika 5). Da uklonite - pritisnite dugme iznad blatobrana i povucite prednji točak nadole.

6. Postavite šipku (H) na bočne otvore sedišta (Slika 6). Pričvrstite nadstrešnicu (F) na rupice naslona (Slika 6). Preklopite nadstrešnicu prema gore i napred (Slika 7). Da biste uklonili nadstrešnicu, pritisnite dugmad iza naslona prema unutra i izvucite je.

7. Spojite donji deo roditeljske kontrole (G) na okvir (A) sa elementom za zaključavanje prema nazad dok ne klikne. Držite ručicu uspravno i pritisnite plastični otvor u sredini i dole dok se ne zaključa (obratite pažnju na dugme za zaključavanje na poleđini). Možete podesiti visinu roditeljskog nadzora nagore ili nadole pritiskom na dugme koje se nalazi na unutrašnjoj strani. Da biste uklonili: pritisnite dugme dole pored sklopa roditeljske kontrole sa okvirom i povucite nagore roditeljsku kontrolu. Postavite držač za čaše (N) na vrh roditeljskog nadzora. Postavite zadnju korpu (K) i stopicu (M) na okvir (Slika 6).

8. Za podešavanje nagiba naslona istovremeno pritisnite dva bočna dugmeta (Slika 9).

9. Da biste rotirali sedišta u suprotnom smeru od kretanja, pritisnite dugme koje se nalazi ispod njega, a zatim ga okrenite (Slika 10).

10. Okrenite dugme prednjeg točka u smeru suprotnom od kazaljke na satu da biste otpustili pedale za okretanje točka. Okrenite dugme prednjeg točka u smeru kazaljke na satu da zaključate pedale za okretanje i oslobodite pedale sa točka (Slika 11).

SKLAPANJE TRIKOLICE

Podignite dugme na upravljaču nagore i gurnite ručicu nazad ka sedištu.

Povucite nadstrešnicu do naslona. Istovremeno pritisnite dva dugmeta sa strane sedišta i preklopite naslon napred. Čvrsto preklopite nadstrešnicu u suprotnom smeru na naslon.

Podignite plastični cilindrični štitnik koji se nalazi na sredini roditeljskog nadzora nagore, a zatim ga preklopite napred (Slika 12). Preklopite zadnju osovinu pritiskom na dugme koje se nalazi na donjoj strani rama dok se ne zaključa i ne čuje se „klik“ (Slika 13/14).

IMPORTANT! CITITI CU ATENTIE SI PASTRATI ACEST DOCUMENT PENTRU CONSULTARE ULTERIOARA!

RO

CERINTE DE SIGURANȚĂ

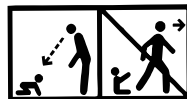

- 1. AVERTISMENT!** Nu lasati copilul fara supraveghere!
 - 2. AVERTISMENT!** Este necesara purtarea echipamentului de protectie! (casca, genunchiere, manusi si cotiere).
 - 3. AVERTISMENT!** La utilizare urmeaza sa fie purtate echipamente personale de protectie. A nu se utiliza pe partea carosabila pentru autovehicule. Greutate maxima 25 kg.
 - 4. AVERTISMENT!** Dupa despachetarea componentelor, adunati tot ambalajul si pungile de plastic.
 - 5. AVERTISMENT!** Corespunzator pentru copii in varsta de 12 - 60 luni.
 - 6. AVERTISMENT!** A nu se folosi de către copii în vârsta de peste 60 de luni din cauza rezistenței insuficiente!
 - 7. AVERTISMENT!** Acest produs trebuie asamblat numai de catre un adult.
 - 8. AVERTISMENT!** Copilul este necesar sa detina abilitati speciale, pentru a utiliza tricicleta si pentru a evita caderea sau accidentarea, care ar putea provoca leziuni si vatamari ale copilului si ale tertelor parti.
 - 9. AVERTISMENT!** Inainte ca copilul sa inceapa sa conduca tricicleta, acesta trebuie invatat cum sa stea pe suportul pentru picioare, cum sa dirijeze ghidonul, cum sa pedaleze, cum sa urce si sa coboare. In cazul in care copilul nu poate conduce singur tricicleta, sustineti tricicleta prin cadrul manerului de conducere. Invatati copilul sa nu-si suspende picioarele lateral.
 - 10. AVERTISMENT!** Tricicleta trebuie condusa pe suprafete plate. Este strict interzisa actionarea pe scari, poduri, balti, drumuri rutiere, autostrazi si suprafete denivelate. Timp in care copilul conduce este interzis acesta sa fie impins.
 - 11. AVERTISMENT!** Greutatea maxima nu trebuie sa depaseasca 25 kg. si este destinata numai pentru un copil. Nu supraincarcati deoarece aceasta poate duce la accidentarea copilului.
 - 12. AVERTISMENT!** Cititi cu atentie instructiunile si pastrati pentru consultari ulterioare. Nerespectarea instructiunilor poate duce la accidentarea copilului dvs.
 - 13. AVERTISMENT!** Asigurati-va ca centura de siguranta este pozitionata corect.
 - 14. AVERTISMENT!** Verificati daca toate componentele sunt asamblate inainte de utilizare.
 - 15. AVERTISMENT!** Nu este potrivit pentru copiii în vârsta de sub 12 luni. Piese mici - pericol de sufocare.
 - 16. AVERTISMENT!** Pentru a ridica axa din fata a triciclu, pentru a trece peste vreun obstacol, apasati cu piciorul axa din spate, in nici un caz frana, dupa care trageți manerul in mod orizontal inapoi spre dumneavoastra. **Avertisment: Nu apasati manerul direct in jos !!! In primul rand trageți manerul catre dumneavoastra !!! Avertisment: Incercarile de a trece peste obstacole si aplicarea fortei excesive asupra manerului, poate duce la deteriorarea manerului, care nu face obiectul recuperarii de garantie !**
 - 17. AVERTISMENT!** Daca tricicleta este prevazuta cu mecanism reglabil roata libera, pedale care pot fi decuplate din butuc sau cu buton „ghidon liber”, va rugam sa acordati mare atentie urmatoarelor: Cand manerul de impingere (control parental) este indepartat, mecanismul roata libera trebuie sa fie inactiv.
 - 18. AVERTISMENT:** Pentru a evita accidentele grave, folositi intotdeauna centura de siguranta!
 - 19. AVERTISMENTE!** Înainte de prima utilizare a produsului, îndepărtați din acesta toate materialele publicitare, precum și dispozitivele folosite pentru atașarea acestora la produs.
 - 20. AVERTISMENTE!** Păstrați la distanță de foc!
- EN 71-1,2,3

GRIJA SI INTRETINERE



- Inainte de utilizare verificati starea de functionare a tricicletei. In cazul in care exista componente uzate sau deteriorate, acestea trebuie schimbate imediat. Verificati in mod regulat pentru suruburi slabite.
- Nu lasati tricicleta in locuri umede, foarte calde sau foarte reci.
- Curatati tricicleta cu carpa umeda.
- 4. AVERTISMENT!** In cazul in care tricicleta a fost utilizata pe plaja, curatati in asa fel incat sa inlaturati nisipul si sarea depusa pe componentele mobile si roțile tricicletei.

Imagine 1

- A. Cadru
- B. Roată din față
- C. Ghidon
- D. Roată din spate
- E. Pedală de frânare
- F. Copertină
- G. Control părintesc

- H. Bară
- I. Suport
- J. Suport picioare
- K. Coș spate
- L. Coș față
- M. Suport spate
- N. Păhar
- O. Șurub suport picioare

INSTALARE

INSTALAREA ȘI UTILIZAREA TRICICLETEI

1. Desfaceți cadrul (A) (Imagine 1):

- îndreptați spătarul pe spate - se aude un „Clic”;
- îndreptați ghidonul (C) perpendicular pe cadru;
- trageți înapoi axa de spate pentru a extinde complet cadrul;
- așezați coșul frontal (L) pe tubul transversal al cadrului, instalându-l în golul de plastic.

2. Așezați pedalele de frână (E) pe ambele părți ale axei spate astfel încât să fie fixate pe cadru (Imagine 2). Instalați roțile din spate (D) pe axă până când se aude un „Clic”.

3. Împingeți inelul de plastic de pe treapta piciorului în jos (I), apoi îndreptați-l și puneți pedalele în poziție orizontală (Imagine 3).

4. Instalați suportul pentru picioare (J) sub cadru centrând cele două găuri și înșurubați șurubul (O) (Imagine 4).

5. Asamblați roata din față (B) pe cadru (Imagine 5). Pentru demontare - apăsați butonul de deasupra aripii și trageți în jos roata din față.

6. Instalați bara (H) pe orificiile laterale ale scaunului (Imagine 6). Fixați copertina (F) de orificiile pentru spătar (Imagine 6). Desfaceți copertina în sus și în față (Imagine 7). Pentru a demonta copertina, apăsați butoanele din spatele spătarului spre interior și trageți-l afară.

7. Asamblați partea inferioară a controlului parental (G) pe cadru (A) cu elementul de blocare în spate până când auziți un „Clic”. Fixați mânerul în poziție verticală și apăsați în jos pe manșonul de plastic din mijloc și în jos până când se blochează (atenție cu butonul de blocare de pe spate). Ați putea regla înălțimea controlului parental în sus sau în jos, apăsând butonul care se află în interiorul lateral. **Pentru demontare:** apăsați butonul de jos de lângă ansamblul de control parental cu cadrul și trageți în sus de controlul parental. Așezați suportul pentru pahare (N) în partea de sus a controlului parental. Instalați coșul din spate (K) și treapta de picioare (M) pe cadru (Imagine 8).

8. Pentru a regla unghiul spătarului, apăsați simultan cele două butoane laterale (Imagine 9).

9. Pentru a roti scaunul în sensul opus de mers, apăsați butonul de sub acesta, apoi rotiți-l (Imagine) .

10. Rotiți butonul roții din față în sens invers acelor de ceasornic pentru a elibera pedalele de rotire a roții. Rotiți butonul roții din față în sensul acelor de ceasornic pentru a fixa pedalele pentru rotire pentru a elibera pedalele de pe roată (Imagine 11).

PLIEREA TRICICLETEI

Ridicați butonul de pe ghidon în sus și împingeți mânerul înapoi spre scaun.

Retrageți copertina pe spătar. Apăsați simultan cele două butoane de pe lateralul scaunului și pliați spătarul în față. Pliati strâns copertina în direcția opusă pe spătar.

Ridicați în sus apărătoarea cilindrică din plastic situată în mijlocul controlului parental, apoi pliați-o înainte (Imagine). Pliati axa din spate apăsând butonul situat pe partea inferioară a cadrului până când se blochează și se aude un „Clic” (Imagine 13/14).

Unic importator în Romania DIDIS INTERNATIONAL Strada Sfântul Pantelimon nr. 1

Oras Pantelimon Judetul Ilfov Phone: +40 21 211 65 60 Fax: +40 21 210 65 62

E-mail: office@didis.ro

BELANGRIJK! BEWAAR VOOR TOEKOMSTIG GEBRUIK. LEES AANDACHTIG!

NL

VEILIGHEIDSEISEN

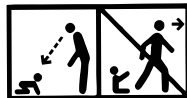

- 1. AANDACHT!** Laat het kind nooit zonder toezicht achter!
 - 2. AANDACHT!** Er moet beschermingskledij worden gebruikt! (helm, kniebeschermers, handschoenen en armbeschermers).
 - 3. AANDACHT!** Het dragen van persoonlijke beschermingsmiddelen is verplicht. Niet gebruiken op de rijbaan. Maximaal 25 kg.
 - 4. AANDACHT!** Nadat u de onderdelen hebt uitgepakt, berg alle verpakkingen en plastic zakken op.
 - 5. AANDACHT!** Het kind moet bepaalde vaardigheden hebben om met de driewieler te rijden. Anders kan het kind vallen of verkeersongevallen veroorzaken die kunnen leiden tot letsel bij het kind en bij derden.
 - 6. AANDACHT!** Geschikt voor kinderen tussen 12 en 60 maanden oud.
 - 7. AANDACHT!** Niet te gebruiken door kinderen ouder dan 60 maanden vanwege onvoldoende duurzaamheid.
 - 8. AANDACHT!** Dit product moet door een volwassene worden gemonteerd.
 - 9. AANDACHT!** Voordat het kind met de driewieler gaat rijden, moet het eerst worden geleerd hoe het op het opstapje moet stappen, hoe het stuur moet bedienen, hoe het de pedalen moet draaien en hoe het op- en af moet stappen. Als het kind niet zelfstandig met de driewieler kan rijden, houd de driewieler dan vast met behulp van de duwstang. Leer uw kind dat het zijn benen niet langs de zijkanten mag laten bungelen.
 - 10. AANDACHT!** De driewieler moet op een vlakke oppervlakte worden gereden. Het is verboden om op trappen, bruggen, plassen, wegen, snelwegen en oneffen oppervlakken te rijden. Het is verboden het kind te duwen terwijl het zelf aan het rijden is.
 - 11. AANDACHT!** Het maximale gewicht van het kind is 25 kg. De driewieler mag slechts door één kind tegelijk worden gebruikt. Zorg ervoor dat de driewieler niet overbelast wordt, anders kan het kind gewond raken.
 - 12. AANDACHT!** Lees de instructies zorgvuldig door en bewaar ze voor toekomstig gebruik. Het niet naleven van de instructies kan schade aan uw kind toebrengen.
 - 13. AANDACHT!** Zorg ervoor dat de veiligheidsgordel correct is geplaatst.
 - 14. AANDACHT!** Zorg ervoor dat alle componenten correct zijn gemonteerd voordat u de driewieler gaat gebruiken.
 - 15. AANDACHT!** De driewieler is niet geschikt voor kinderen jonger dan 12 maanden. Kleine onderdelen - verstikkingsgevaar.
 - 16. AANDACHT!** Om de vooras van de driewieler naar omhoog te brengen zodat u voorbij een obstakel kunt rijden, duw u met uw voet op de achteras en trek vervolgens de handgreep horizontaal naar u toe. Aandacht! Druk de handgreep niet direct naar beneden!!! Trek eerst de handgreep naar u toe!!! Aandacht! Pogingen om door obstakels te rijden en het uitoefenen van overmatige kracht op de handgreep kan leiden tot schade aan de handgreep, die niet onder de garantie valt!!!!!!
 - 17. Aandacht!** Als uw driewieler is uitgerust met een verstelbaar vrijlooppmechanisme op het voorwiel, afneembare pedalen of een knop 'vrij stuur', let dan op het volgende: Wanneer de duwstang is verwijderd, moet het vrijlooppmechanisme op het voorwiel worden uitgeschakeld!
 - 18. AANDACHT!** Gebruik altijd de veiligheidsgordel om ernstig letsel te voorkomen!
 - 19. AANDACHT!** Verwijder vóór het eerste gebruik van het product al het reclamemateriaal en de inrichtingen waarmee het reclamemateriaal aan het product is bevestigd.
 - 20. AANDACHT!** Verwijderd houden van vuur!
- EN 71-1

REINIGING EN ONDERHOUD



1. Controleer de staat van de driewieler vóór gebruik. Als er kapotte of beschadigde onderdelen zijn, vervang deze dan onmiddellijk. Controleer regelmatig op losse bouten.
2. Laat de driewieler niet achter op vochtige, zeer warme of zeer koude plaatsen.
3. Reinig de driewieler met een vochtige doek.
- 4. AANDACHT!** Als de driewieler op het strand is gebruikt, maak hem dan schoon en verwijder het zand en het zout van de bewegende onderdelen en de wielen.

Afbeelding 1

- A. Frame
- B. Voorwiel
- C. Stuur
- D. Achterwiel
- E. Rempedaal
- F. Overkapping
- G. Duwstang

- H. Beugel
- I. Opstapje
- J. Voetensteun
- K. Achtermand
- L. Voormand
- M. Achterste opstapje
- N. Beker
- O. Schroef voor de voetensteun

MONTAGE

MONTAGE EN GEBRUIK VAN DE DRIEWIELER

1. Vouw het frame uit (A) (afbeelding 1):

- zet de rugleuning recht - u moet een klikgeluid horen;
- zet het stuur (C) recht. Het moet loodrecht ten opzichte van het frame staan;
- trek de achteras naar achteren om het frame volledig uit te schuiven;
- monteer de voormand (L) op de dwarsbuis van het frame en monteer deze in de kunststofopening.

2. Plaats de rempedalen (E) aan beide zijden van de achteras zodat ze aan het frame zijn bevestigd (Afbeelding 2). Monteer de achterwielen (D) op de as door ze vast te klikken.

3. Druk de kunststofring op het opstapje naar beneden (I), zet het vervolgens recht en monteer de pedalen in een horizontale positie (Afbeelding 3).

4. Monteer de voetensteun (J) onder het frame door de twee openingen te centreren en draai de schroef (O) vast (Afbeelding 4).

5. Monteer het voorwiel (B) aan het frame (Afbeelding 5). Om te verwijderen - druk op de knop boven het spatbord en trek het voorwiel naar beneden.

6. Monteer de beugel (H) in de zijopeningen van het zijte (Afbeelding 6). Bevestig de overkapping (F) aan de openingen in de rugleuning (Afbeelding 6). Vouw de overkapping uit naar omhoog en naar voren (Afbeelding 7). Om de overkapping te verwijderen, druk op de knoppen achter de rugleuning naar binnen en trek ze naar boven

7. Monteer het onderste deel van de duwstang (G) op het frame (A) met het vergrendelingselement naar achteren gericht totdat u een klikgeluid hoort. Houd de handgreep rechtop en druk de kunststofdoorvoertule in het midden naar beneden totdat deze vergrendelt (let op de vergrendelknop aan de achterkant). U kunt de hoogte van de duwstang naar boven of naar beneden aanpassen door op het knopje aan de zijkant naar binnen te drukken. **Voor de demontage:** druk op de knop laag naast de verbinding van de duwstang met het frame en trek de duwstang naar omhoog. Plaats de bekerhouder (N) bovenop de duwstang. Monteer de achtermand (K) en het opstapje (M) op het frame (Afbeelding 8).

8. Druk tegelijkertijd op de twee zijknoppen (Afbeelding 9) om de helling van de rugleuning aan te passen.

9. Om het zijte in de achterwaartse rijrichting te draaien, druk op de knop eronder en draai het zijte vervolgens naar achteren (Afbeelding 10).

10. Draai de knop op het voorwiel tegen de klok in om de stuurpedalen los te maken. Draai de knop op het voorwiel met de klok mee om de stuurpedalen te vergrendelen en ze van het stuur los te maken (Afbeelding 11).

DE DRIEWIELER INKLAPPEN

Trek de knop op het stuur naar omhoog en duw de handgreep terug richting het zijte.

Vouw de overkapping in naar de rugleuning. Druk tegelijkertijd de twee knoppen aan de zijkant van het zijte in en vouw de rugleuning in naar voren. Vouw de overkapping in de tegenovergestelde richting strak op de rugleuning in.

Trek de plastic cilindrische bescherming in het midden van het ouderlijk toezicht naar omhoog en klap deze vervolgens naar voren in (Afbeelding 12). Vouw de achteras in door op de knop aan de onderkant van het frame te drukken totdat deze vergrendelt en u een klikgeluid hoort (Afbeelding 13/14).

E RËNDËSISHME! RUANI PËR INFORMACIONE TË MËTEJSHME. LEXONI ME KUJDES!

AL

KËRKESA PËR SIGURI

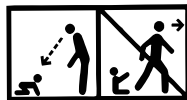

- 1. KUJDES!** Mos e lëni fëmijën pa mbikëqyrje!
- 2. KUJDES!** Është e nevojshme veshje mbrojtëse (helmetë, mbrojtëse për gju, dorashka dhe mbrojtëse për bërrylat).
- 3. KUJDES!** Gjatë përparimit të mbahen mjete personale të mbrojtjes. Të mos përdoret korsa për lëvizjen e automjeteve. Maksimum 25 kg.
- 4. KUJDES!** Pas nxjerrjes së pjesëve, mblidhni të gjitha paketimet dhe qeset najloni.
- 5. KUJDES!** E përshtatshme për fëmijë në moshë 12 - 60 muaj.
- 6. KUJDES!** Të mos përdoret nga fëmijë në moshë mbi 60 muaj për shkak të qëndrueshmërisë së pa mjaftshme!
- 7. KUJDES!** Ky produkt duhet të motohet vetëm nga njëri i moshuar.
- 8. KUJDES!** Nuk është e nevojshme që fëmija të ketë njohuri speciale që të përdorë treçikletën dhe të evitohet rënia ose aksident që mund të shkaktojë lëndim të fëmijës ose të personave të tretë.
- 9. KUJDES!** Para se fëmija të fillojë të lëvizet me treçikletën e mësoni si të vendos këmbën në mbajtësen për këmbët, si të drejtojë timonin dhe si të lëviz pedale, si të ngjitet dhe të zbritet. Nëse fëmija nuk mund të lëvizet vet me treçikletën mbani atë përmes dorezën për drejtim. E mësoni fëmijën si të mos lëshojë këmbët anës.
- 10. KUJDES!** Treçikleta duhet të lëvizet në sipërfaqe të rrafshët. Është ndaluar të lëvizet nëpër shkalla, ura, rruga për automjete, autostrada dhe sipërfaqe jo të rrafshëta. Deri sa fëmija e vozit vet është ndaluar që të shtyhet.
- 11. KUJDES!** Pësha maksimale e fëmijës është 25 kg dhe është vetëm për një fëmijë. Mos e ngarkoni tepër sepse fëmija mund të plagohet.
- 12. KUJDES!** Lexoni me vëmendje induksionin dhe e ruani për informim të ardhshëm. Mos respektimi i udhëzimeve mund të dëmtojë fëmijën Tuaj.
- 13. KUJDES!** Kontrolloni a është vendosur drejt rripi i sigurisë.
- 14. KUJDES!** Para përdorimit kontrolloni a janë lidhur mirë të gjitha elementet.
- 15. KUJDES!** Jo e përshtatshme për fëmijët nën 12 muajsh. Pjesë të vogla - rrezik mbytjeje.
- 16. Kujdes!** Nëse biçikleta juaj është pajisur me një mekanizëm rregullues të lirë në timon, pedale që mund të ç'kyçen nga tubi ose një pullë "manovruesi i lirë", ju lutemi të keni në vëmendje udhëzimet si vijojnë: Kur hiqet doreza shtytse (kontrolli i prindit), kontrolli i lire i timonit do jete jo-aktiv.
- 17. KUJDES!** Që të ngrini boshtin e përparmë që të kapërceni pengesë shtypni me këmbë boshtin e prapmë (Fotografia 18) dhe jo frena dhe pas kësaj të tërhiqni horizontalisht dorezën tek ju. Kujdes: Mos e shtypni dorezën drejt për së drejti të poshtë!!! Së pari tërhiqni dorezën tek ju !!! Kujdes: Përpjekja për të kapërcyer pengesat dhe aplikimi i forcës së tepërt në doreza shkakton një dëm serioz në dorezë, e cila nuk i nënshtrohet riparimit të garancisë !!!
- 18. KUJDES:** Që të evitoni lëndime serioze gjithnjë përdorni rripin e sigurisë!
- 19. KUJDES!** Përpara përdorimit të parë të produktit, hiqni prej tij të gjitha materialet reklamuese, si dhe pajisjet e përdorura për t'i lidhur ato me produktin.
- 20. KUJDES!** Mbajeni larg zjarrit!

EN 71-1,2,3

PASTRIM DHE KUJDES



1. Para përdorimit kontrolloni treçikletën. Nëse ka pjesa të dëmtuara l zëvendësoni menjëherë. Rregullisht kontrolloni për bulona të liruara.
2. Mos e lëni treçikletën në vende me lagështirë, shumë të ngruhta dhe shumë të ftohta.
3. Pastroni treçikletën me pecetë të lagët.
4. **KUJDES!** Nëse e keni përdorur treçikletën në plazh e pastroni kështu, që të evitoni rërën dhe kripën në pjesët e lëvizshme dhe në rrotat.

- Fotoja 1
- A. Shasia
- B. Rrota e përparme
- C. Timoni
- D. Rrota e pasme
- E. Pedali i frenave
- F. Hijorja
- G. Kontrolli prindëror

- H. Harkorja
- I. Mbështetësja e këmbës
- J. Nënshtrësë për këmbët
- K. Shporta e pasme
- L. Shporta e përparme
- M. Hipja e prapme
- N. Kupa
- O. Vidha e nënshtrësave të këmbëve

MONTIMI

MONTIMI DHE PËRDORIMI I TRIÇIKLETËS

1. Shpalosni shasinë (A) (Fotoja 1):
 - drejtoni mbështetësen e shpinës - dëgjohet një "Klik";
 - drejtoni timonin (C) pingul me shasinë;
 - tërhiqni boshtin e pasmë për të zgjatur plotësisht shasinë;
 - vendosni koshin e përparmë (L) në tubin kryq të shasisë, duke e montuar në hendekun plastik.
2. Vendosni pedalet e frenave (E) në të dyja anët e boshtit të pasmë në mënyrë që ato të jenë të fiksuara në shasinë (Fotoja 2). Montoni rrotat e pasme (D) në boshtin derisa të dëgjohet një klikim.
3. Shtyjeni poshtë unazën plastike në mbështetësen e këmbës (I), më pas e drejtojëni dhe vendosni pedalet në një pozicion horizontal (Fotoja 3).
4. Montoni nënshtrësat për këmbët (J) nën shasinë duke u përqendruar në dy vrimat dhe vidhosni vidën (O) (Fotoja 4).
5. Montoni rrotën e përparme (B) në shasinë (Fotoja 5). Për ta hequr - shtypni butonin mbi parafangon dhe tërhiqni rrotën e përparme.
6. Montoni harkoren (H) në vrimat anësore të ulëses (Fotoja 6). Mbërthejeni hijoren (F) në vrimat e mbështetëses (Fotoja 6). Shpalosni tendën lart dhe përpara (Fotoja 7). Për të hequr hijoren shtypni butonat pas mbështetëses nga brenda dhe e tërhiqeni atë.
7. Montoni pjesën e poshtme të kontrollit prindëror (G) në shasinë (A) me elementin e kyçjes drejt pjesës së pasme derisa të klikojë. Mbajeni dorezën e drejtuar dhe shtypni nga poshtë bokulla plastike në mes dhe poshtë derisa të bllokohet (vini re butonin e kyçjes në anën e pasme). Mund të rregulloni lartësinë e kontrollit prindëror lart ose poshtë duke shtypur butonin që ndodhet në brendësi të anës. **Për ta çmontuar:** shtypni butonin më poshtë deri në kapjes të kontrollit prindër me shasinë dhe tërhiqeni lart kontrollin prindëror. Vendoseni mbajtësin e gotës (N) në pjesën e sipërme të kontrollit prindëror. Montoni shportën e pasme (K) dhe hipja e këmbës (M) në shasinë (Fotoja 8).
8. Për të rregulluar pjerrësinë e mbështetëses, shtypni njëkohësisht dy butonat anësore (Fotoja 9).
9. Për të rrotulluar ulësen në drejtim të kundërt të udhëtimit, shtypni butonin që ndodhet poshtë saj dhe më pas rrotullojeni (Fotoja 10).
10. Rrotulloni butonin e rrotës së përparme në drejtim të kundërt të akrepave të orës për të lëshuar pedalet për të rrotulluar rrotën. Rrotulloni butonin e rrotës së përparme në drejtim të akrepave të orës për të fiksuar pedalet e rrotullimit dhe për të çliruar pedalet nga rrota (Fotoja 11).

PALOSJAE TRIÇIKLETËS

Ngrini butonin në timon lart dhe shtyjeni dorezën ptapa drejt ulëses. Mblidheni hijoren ndaj mbështetëses. Shtypni dy butonat në anën e ulëses në të njëjtën kohë dhe palosni mbështetësen përpara. Palosni hijoren në drejtim të kundërt forë mbi mbështetësen. Ngrini lart mbrojtësin cilindrik plastik të vendosur në mes të kontrollit prindëror dhe më pas e paloseni përpara (Fotoja 12). Palosni boshtin e pasmë duke shtypur butonin e vendosur në pjesën e poshtme të shasisë derisa të bllokohet dhe të dëgjohet një "Klik" (Fotot 13/14).

UYARI! REFERANSLAR İÇİN SAKLAYINIZ. DİKKATLİCE OKUYUNUZ !

TR

GÜVENLİK GEREKSİNİMLERİ



- 1. UYARI!** Çocuğu asla gözetimsiz bırakmayın!
- 2. UYARI!** Koruyucu ekipman gereklidir!
(kask, dizlikler, eldivenler ve dirseklikler).
- 3. UYARI!** Kullanım sırasında kişisel koruyucu ekipman kullanılmalıdır. Taşıt yolu üzerinde kullanmayın. Maksimum 25 kg.
- 4. UYARI!** Parçaları ambalajından çıkardıktan sonra, tüm ambalajları ve plastik sargıları istifleyin.
- 5. UYARI!** Çocuğun üç tekerlekli bisikleti kullanmak için özel becerilere sahip olması ve çocuğun ve üçüncü şahısların yaralanmasına neden olacak düşme veya kazalardan kaçınması gerekir.
- 6. UYARI!** 12-60 ay arası çocuklar için uygundur.
- 7. UYARI!** Yetersiz dayanıklılık nedeniyle 60 yaşın büyük çocuklar tarafından kullanılmamalıdır.
- 8. UYARI!** Bu ürün sadece bir yetişkin tarafından monte edilmelidir.
- 9. UYARI!** Çocuk üç tekerlekli bisiklete binmeye başlamadan önce, ona pedallara nasıl basacağını, gidonu nasıl kontrol edeceğini, pedalları nasıl çevireceğini, nasıl inip bineceğini öğretin. Çocuk üç tekerlekli bisiklete tek başına binemiyorsa, üç tekerlekli bisikleti ebeveyn kontrolünde tutun. Çocuğa bacaklarını yan tarafa sarkıtmasını öğretin.
- 10. UYARI!** Üç tekerlekli bisiklet düz bir zeminde sürülmelidir. Merdivenlerde, köprülerde, su birikintilerinde, yollarda, otoyollarda ve eğbeli yüzeylerde sürülmesi yasaktır. Sürüş sırasında çocuğu itmek yasaktır.
- 11. UYARI!** Maksimum çocuk ağırlığı 25 kg'dır ve sadece bir çocuk içinidir. Aşırı yüklemeyin, aksi takdirde çocuk kendini yaralayabilir.
- 12. UYARI!** Talimatları dikkatlice okuyun ve ileride başvurmak üzere saklayın. Talimatlara uyulmaması çocuğunuza zarar verebilir.
- 13. UYARI!** Emniyet kemerinin doğru takıldığından emin olun.
- 14. UYARI!** Kullanmadan önce tüm bileşenlerin birleştirildiğini kontrol edin.
- 15. UYARI!** On iki aydan küçük çocuklar için uygun değildir. Küçük parçalar - boğulma tehlikesi.
- 16. UYARI!** Üç tekerlekli bisikletin ön aksını kaldırmak ve bir engeli aşmak için, arka ayağınızla itin, ardından kolu yatay olarak kendinize doğru çekin. **UYARI:** Kolu doğrudan aşağı itmeyin !!! Önce kolu kendinize doğru çekin !!! **UYARI:** Engelleri aşmaya çalışmak ve tutamağa aşırı güç uygulamak, tutamağın hasar görmesine neden olur ve bu hasar garanti kapsamında değildir!!!!
- 17. UYARI!** Üç tekerlekli bisikletinizi ayarlanabilir bir ön tekerlek serbest tekerlek mekanizması, çıkarılabilir pedallar veya bir "serbest tekerlek" düğmesi ile donatılmışsa, lütfen aşağıdakilere dikkat edin: İtme kolu (ebeveyn kontrolü) çıkarıldığında, ön tekerlek serbest tekerlek mekanizması devre dışı bırakılmalıdır!
- 18. UYARI!** Ciddi yaralanmalardan kaçınmak için daima emniyet kemerinizi takın!
- 19. UYARI!** Ürünü ilk kez kullanmadan önce, tüm reklam malzemelerini üründen ve ürüne takmak için kullanılan tüm ek parçalardan çıkarın.
- 20. UYARI!** Ateşten uzak tutun!

EN 71-1

TEMİZLEME VE BAKIM



- Kullanmadan önce, üç tekerlekli bisikleti servis edilebilirlik açısından inceleyin. Herhangi bir kırık veya hasarlı parça varsa, bunları derhal değiştirin. Gevşek civatalar için düzenli olarak kontrol edin.
- Üç tekerlekli bisikleti nemli, çok sıcak veya çok soğuk yerlerde bırakmayın.
- Üç tekerlekli bisikleti nemli bir bezle temizleyin.
- 4. UYARI!** Üç tekerlekli bisiklet kumsalda kullanılmışsa, hareketli parçalar ve tekerlekler üzerindeki kum ve tuzu temizlemek için temizleyin.

Fotoğraf 1

- A. Şasi
- B. Ön tekerlek
- C. Gidon
- D. Arka tekerlek
- E. Fren pedalı
- F. Gölgelik
- G. Ebeveyn kontrolü

- H. Toybar
- I. Dayama kolu
- J. Ayak pedi
- K. Arka sepet
- L. Ön sepet
- M. Arka dayama kolu
- N. Bardak
- O. Ayak dayamalı ped vidası

MONTAJI

ÜÇ TEKERLEKLİ BİSİKLET MONTAJI VE KULLANIMI

1. Çerçeveyi (A) açın (Fotoğraf 1):

- sırt dayamalı yeri geriye doğru düzeltin - "Klik" sesi duyulur";
- gidonu (C) çerçeveye dik olacak şekilde düzeltin;
- şasiyi tamamen uzatmak için arka aksı geri çekin;
- ön sepeti (L) şasinin çapraz borusuna takın ve plastik boşluğa oturtun.

2. Fren pedallarını (E) arka aksın her iki tarafına, şasiye sağlam bir şekilde sabitlenecek şekilde yerleştirin (Fotoğraf 2). Arka tekerlekleri (D) bir klik sesi duyulacak şekilde aksa takın.

3. Ayak dayamalı yerin plastik halkayı aşağı bastırın (I), ardından düzeltin ve pedalları yatay konuma getirin (Fotoğraf 3).

4. İki deliği ortalamak ve vidayı vidalayarak ayak dayamalı yerin (J) şasiyin altına takın (O) (Fotoğraf 4).

5. Ön tekerleği (B) şasiye monte edin (Fotoğraf 5). Sökmek için - çamurluğun üzerindeki düğmeye basın ve ön tekerleği aşağı çekin.

6. Toybarı (H) koltuğun yan açıklıklarına takın (Fotoğraf 6). Gölgeliği (F) sırt dayamalı yerin deliklerine sabitleyin (Fotoğraf 6). Gölgeliği yukarı ve öne doğru katlayın (Fotoğraf 7). Gölgeliği çıkarmak için, sırt dayamalı yerin arkasındaki düğmelere içe doğru bastırın ve çekin.

7. Ebeveyn kumandasının (G) alt kısmını, kilitleme elemanı geriye gelecek şekilde çerçeveye (A) "Klik" sesi duyulana kadar monte edin. Dik kolu sabitleyin ve kilitlemeye kadar ortadaki plastik burcu aşağı doğru itin (arkadaki kilit düğmesindeki UYARI'yı ters çevirin). Yandaki düğmeyi içe doğru bastırarak ebeveyn kontrolünün yüksekliğini yukarı veya aşağı ayarlayabilirsiniz. **Demonstrasyon için:** Şasi ile ebeveyn kontrolü tertibatının aşağısındaki düğmeye basın ve ebeveyn kontrolünü yukarı çekin. Bardak tutucuyu (N) ebeveyn kontrolünün üst kısmına yerleştirin. Arka sepeti (K) ve ayak dayamalı yeri (M) şasiye takın (Fotoğraf 8).

8. Sırt dayamalı yerin eğimini ayarlamak için iki yan düğmeye aynı anda basın (Fotoğraf 9).

9. Koltuğu hareket yönünün tersine çevirmek için altındaki düğmeye basın, ardından çevirin (Fotoğraf 10).

10. Tekerleği döndürmek üzere pedalları serbest bırakmak için ön tekerlekteki düğmeyi saat yönünün tersine çevirin. Pedalları tekerlekten ayırmak üzere döndürme pedallarını kilitlemek için ön tekerlek düğmesini saat yönünde çevirin (Fotoğraf 11).

ÜÇ TEKERLEKLİ BİSİKLETİN KATLANMASI

Gidon düğmesini yukarı kaldırın ve kolu koltuğa doğru geri itin.

Gölgeliği sırt dayamalı yere doğru geri katlayın. Koltuğun yan tarafındaki iki düğmeye aynı anda basın ve sırtlığı öne doğru katlayın. Gölgeliği sırt dayamalı yerin üzerinden sıkıca ters yönde katlayın.

Ebeveyn kontrolünün ortasında bulunan plastik silindirik korumayı yukarı kaldırın, ardından öne doğru katlayın (Fotoğraf 12). Şasinin alt tarafında bulunan düğmeye kilitlemeye ve bir "Klik" sesi duyulana kadar basarak arka aksı katlayın (Fotoğraf 13/14).

KULLANIM VE NAKLİYE SIRASINDA DİKKAT EDİLECEK ÜSURLAR

1-Taşıma ve nakliye sırasında ürün mutlaka orijinal ambalajında taşınmalıdır.

2-İndirme ve bindirme esnasında maksimum dikkat gösterilmelidir.

3-Yükleme sırasında ambalajın tamamen kapalı olduğundan hasar görmemiş olduğundan emin olunmalıdır.

HİZMET VE BAKIM – TEMİZLİK VE BAKIM

1-Periyodik bakım gerektiren durumlarda tüketicin yapacakları temizlik ve bakım kısmında anlatılmış olup tüketicinin yapamayacağı şeylerde yetkili servise baş vurmaı gerekmektedir.

2-Bağlantı ve montajın nasıl yapılacağı şema ile gösterilmiş olup ebeveyn tarafından yapılması gerekmektedir.

KULLANIM HATALARINA İLİŞKİN BİLGİLER

1-Kullanım ve kurulum hatalarının önüne geçilmesi için lütfen arabanın montaj ve demontaj bilgilerini dikkatlice okuyunuz.

2-Pozisyon dışında katlama ve kapatma yapmayınız.

TÜKETİCİ HAKEM HEYETLERİNE YAPILABİLECEKLERİNE İLİŞKİN BİLGİ VE KULLANICIYA SAĞLANAN SEÇİMLİLİK HAKLARI

1-Garanti süresi malın teslim tarihinden itibaren başlar ve 2 yıldır.

2-Malın bütün parçaları dahil olmak üzere tamamı garanti kapsamındadır.

3-Malın ayıplı olduğunun anlaşılması durumunda tüketici 6502 sayılı tüketici korunması hakkında kanununun 11 inci maddesinde yer alan

a-Sözleşmeden dönme

b-Satış bedelinden indirim isteme

c-Ücretsiz onarılmasını isteme

d-Satılanın ayıpsız bir misli ile değiştirilmesini isteme, haklarından birini kullanabilir.

4-Tüketicinin bu haklardan ücretsiz onarım hakkını seçmesi durumunda satıcı; işçilik masrafı değiştirilen parça bedeli yada başka herhangi bir ad altında hiçbir ücret talep etmeksizin malın onarımını yapmak veya yaptırmakla yükümlüdür.Tüketici ücretsiz onarım hakkını üretici veya ithalatçıya karşı da kullanabilir.Satıcı üretici ve ithalatçı tüketicinin bu hakkını kullanmasından müteselsilen sorumludur.

5-Tüketicinin ücretsiz onarım hakkını kullanması halinde malın

-Garanti süresi içinde tekrar arızalanması,

-Tamiri için gereken azami sürenin aşılması,

-Tamirinin mümkün olmadığının yetkili servis istasyonu satıcı, üretici veya ithalatçı tarafından bir raporla belirlenmesi durumlarında;tüketici malın bedel iadesini, ayıp oranında bedel indirimini veya imkan varsa malın misli ile değiştirilmesini satıcıdan talep edebilir.Satıcı , Tüketicinin talebini reddedemez.Bu talebin yerine getirilmemesi durumunda satıcı, üretici ve ithalatçı müteselsilen sorumludur.

6-Malın tamir süresi 20 iş gününü binek otomobil ve kamyonetler için ise 30 iş gününü geçemez.Bu süre garanti süresi içerisinde mala ilişkin arızanın yetkili servis istasyonuna veya satıcıya bildirim tarihinde garanti süresi dışında ise malın yetkili servis istasyonuna teslim tarihinden itibaren başlar.Malın arızasının 10 iş günü içerisinde giderilmemesi halinde üretici ve ithalatçı malın tamiri tamamlanıncaya kadar benzer özelliklere sahip başka bir malı tüketicinin kullanımına tahsis etmek zorundadır.Malın garanti süresi içerisinde arızalanması durumunda tamirde geçen süre garanti süresine eklenir.

7-Malın kullanma kılavuzunda yer alan hususlara aykırı kullanılmasından kaynaklanan arızalar garanti kapsamı dışındadır.

8-Tüketici garantiden doğan haklarının kullanılması ile ilgili olarak çıkabilecek uyuşmazlıklarda yerleşim yerinin bulunduğu veya tüketici işleminin yapıldığı yerdeki tüketici hakem heyetine veya tüketici mahkemesine başvurabilir.

9-Satıcı tarafından bu garanti belgesinin verilmemesi durumunda tüketici gümrük ve ticaret bakanlığı tüketicinin korunması ve piyasa gözetimi genel müdürlüğüne başvurabilir.

Kullanım Kılavuzunda belirtilen maddelere uyulmaması halinde oluşabilecek sorunlar garanti kapsamı dışındadır.

ÖNEMLİ: Lorelli Tamir Bakım Servisi harici bir yerde yapılan bakım onarım arabanın garanti kapsamından çıkmasına neden olur.

Kullanım Ömrü 5 Yıldır.

İTHALATÇI FİRMA: COOLBABY ÇOCUK GEREÇLERİ SAN VE TİC. A.Ş.

Çınar mah. 6/7 Sok. No:4/a Bağcılar/ İstanbul Tel: 0212 438 20 45

Web: www.lorelli.eu www.coolbaby.com.tr

Yetkili Servis : Coolbaby Çocuk Gereçleri San ve Tic A.S. Orucreis mah. Giyimkent sitesi 16.

Sk. No:75 Esenler / İstanbul Tel : 0212 438 20 45 www.coolbaby.com.tr

WAŻNE! PROSIMY PRZECZYTAĆ UWAŻNIE I ZACHOWAĆ INSTRUKCJE, ABY MÓC Z NIEJ KORZYSTAĆ W PRZYSZŁOŚCI!

PL

WYMOGI BEZPIECZEŃSTWA

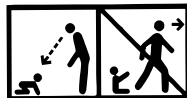

- 1. OSTRZEŻENIE!** Nie pozostawiać dziecka bez kontroli!
- 2. OSTRZEŻENIE!** Konieczne jest zabezpieczający strój! (kask, ochraniacze na kolana, rękawiczki i ochraniacze na łokcie).
- 3. OSTRZEŻENIE!** W trakcie stosowania należy korzystać z osobistych środków zabezpieczających. Nie jeździć po pasie przeznaczonym dla pojazdów. Obciążenie maksimum 25 kg.
- 4. OSTRZEŻENIE!** Po rozpakowaniu części należy schować lub wyrzucić wszystkie opakowania.
- 5. OSTRZEŻENIE!** Dla dzieci między 12 - 60 miesiącem życia.
- 6. OSTRZEŻENIE!** Dzieci w wieku powyżej 60 miesięcy nie powinny korzystać z rowerku ze względu na niewystarczającą wytrzymałość!
- 7. OSTRZEŻENIE!** Produkt powinien być składany tylko przez osobę dorosłą.
- 8. OSTRZEŻENIE!** Dziecko powinno posiadać specjalne umiejętności, żeby używać rowerek trzykołowy i uniknąć upadek lub wypadek, które mogą doprowadzić do urazów dziecka lub innych osób.
- 9. OSTRZEŻENIE!** Zanim dziecko zacznie jeździć na rowerku trzykołowym należy go nauczyć, aby kładło prawidłowo nóżki na pedały napędowe, jak kierować kierownicą, jak wsiadać na rowerek i jak z niego schodzić. Jeśli dziecko nie potrafi sam prowadzić rowerek trzykołowy, należy go podtrzymywać za uchwyt sterowania. Należy nauczyć dziecko, aby nie opuszczało nóżki po bokach tak aby wisiały.
- 10. OSTRZEŻENIE!** Rowerkiem trzykołowym należy jeździć po równej powierzchni. Nie wolno jeździć po schodach, mostach, kałużach, drogach samochodowych, autostradach i powierzchniach nierównych. W trakcie jazdy nie wolno popychać dziecka.
- 11. OSTRZEŻENIE!** Maksymalna waga dziecka powinna być 25 kg, rowerek jest przeznaczony na jedno dziecko. Nie obciążać, gdyż może to doprowadzić do urazów.
- 12. OSTRZEŻENIE!** Należy przeczytać uważnie instrukcję i zachować ją w przyszłości. Nieprzestrzeżenie wskazówek może doprowadzić do urazów dziecka.
- 13. OSTRZEŻENIE!** Należy upewnić się, że pasek zabezpieczający został założony prawidłowo.
- 14. OSTRZEŻENIE!** Należy sprawdzić czy wszystkie składniki są złożone przed użyciem.
- 15. OSTRZEŻENIE!** Nie nadaje się dla dzieci poniżej 12 miesięcy. Małe części – ryzyko zadławienia.
- 16. OSTRZEŻENIE!** Aby podnieść przednią oś trycyki, żeby przejechać przez przeszkodę należy przycisnąć nogą tylną oś, a nie hamulce, po czym pociągnąć poziomo uchwyt do tyłu w swoją stronę. Uwaga : Nie naciskać uchwyt bezpośrednio na dół!!! Najpierw pociągnąć uchwyt ku sobie!!! Uwaga: Próby przejechania przez przeszkody i działanie siłą na uchwyt, prowadzi do uszkodzenia uchwytu, co nie jest objęte gwarancją!
- 17. OSTRZEŻENIE!** Jeżeli twój rowerek jest wyposażony w regulowany mechanizm wolnego koła na kierownicy, pedały, które można odłączyć od piasty lub przycisk "wolna kierownica" należy zwrócić uwagę na kwestie poniżej: Po zdjęciu uchwytu (kontrola rodzicielska), mechanizm wolnego koła na kierownicy powinien być nieaktywny.
- 18. UWAGA:** Aby uniknąć poważnych urazów należy zawsze korzystać z paska zabezpieczającego!
- 19. OSTRZEŻENIE!** Przed pierwszym użyciem produktu należy usunąć z niego wszelkie materiały reklamowe, a także użyte przyrządy służące do mocowania ich do produktu.
- 20. OSTRZEŻENIE!** Trzymać z dala od ognia!

EN 71-1,2,3

CZYSZCZENIE I UTRZYMANIE

1. Przed użyciem należy sprawdzić sprawność rowerka trzykołowego. Jeśli są złamane lub uszkodzone części należy je natychmiast wymienić. Sprawdzać regularnie czy wszystkie śruby są dobrze dokręcone.
2. Nie pozostawiać rowerka trzykołowego w wilgotnych, bardzo gorących lub bardzo zimnych miejscach.
3. Oczyszczać rowerek trzykołowy wilgotną ściereką.
4. **UWAGA!** Jeśli rowerek trzykołowy został używany na plaży, należy go oczyścić tak, aby usunąć piasek i sól z ruchomych części kół.



ZDJĘCIE :!

A. Rama

B. Przednie koło

C. Kierownica

D. Tylne koło

E. Pedał hamulca

F. Daszek

G. Rodzicielska kontrola

H. Pałak

I. Stopień

J. Podnóżek

K. Tylny kosz

L. Przedni kosz

M. Tylny stopień

N. Kubek

O. Śruba podnóżka

MONTAŻ

Montaż i użytkowanie wózka trzykołowego

1. Rozłóż ramę (A) (zdj. 1):

- wyprostuj oparcie - słycać „kliknięcie”;

- wyprostuj kierownicę (C) prostopadle do ramy;

- odciągnij tylną oś, aby całkowicie rozłożyć ramę;

- zamontuj przedni kosz (L) na rurze poprzecznej ramy, instalując go w plastikowej szczelinie.

2. Umieść pedały hamulca (E) po obu stronach tylnej osi tak, aby były przymocowane do ramy (Zdjęcie 2).

3. Zamontuj tylne koła (D) na osi, tak aby usłyszysz kliknięcie..

4. Dociśnij plastikowy pierścień podnóżka w dół (I), następnie wyprostuj go i ustaw pedały w pozycji poziomej (Zdjęcie 3).

5. Zamontuj podnóżek (J) pod ramą centrując dwa otwory i wkręć śrubę (O) (Zdjęcie 4).

6. Zamontuj przednie koło (B) do ramy (Zdjęcie 5). Aby zdjąć - naciśnij przycisk nad błotnikiem i pociągnij przednie koło w dół.

7. Zamontuj pałak (H) w bocznych otworach siedziska (Zdjęcie 6). Przymocuj daszek (F) do otworów w oparciu (Fot. 6). Złóż daszek do góry i do przodu (Zdjęcie 7). Aby zdjąć daszek należy wcisnąć przyciski znajdujące się za oparciem do wewnątrz i wyciągnąć ją.

8. Zamontuj dolną część kontroli rodzicielskiej (G) do ramy (A) z elementem blokującym skierowanym do tyłu, aż do usłyszenia "Kliknięcia". Trzymaj uchwyt pionowo i naciśnij plastikową tuleję pośrodku i w dół, aż się zablokuje (zwróć uwagę na przycisk blokujący z tyłu). Możesz regulować wysokość kontroli rodzicielskiej w górę lub w dół, naciskając przycisk, który jest z boku do wewnątrz. **Aby zdjąć:** naciśnij przycisk znajdujący się nisko obok połączenia kontroli rodzicielskiej z ramą i pociągnij w górę. Umieść uchwyt na kubek (N) na górze kontroli rodzicielskiej. Zamontuj tylny kosz (K) i podnóżek (M) do ramy (Zdjęcie 8).

9. Aby wyregulować nachylenie oparcia należy nacisnąć jednocześnie dwa boczne przyciski (Zdjęcie 9).

10. Aby obrócić siedzisko w kierunku przeciwnym do jazdy należy wcisnąć znajdujący się pod nim przycisk i obrócić siedzisko (Zdjęcie 10).

11. Obróć pokrętkę przedniego koła w kierunku przeciwnym do ruchu wskazówek zegara, aby zwolnić pedały do kręcenia koła. Obróć pokrętkę przedniego koła w kierunku zgodnym z ruchem wskazówek zegara, aby zablokować pedały obrotowe i zwolnić pedały z koła (Zdjęcie 11).

SKŁADANIE TRÓJKOŁOWCA

Podnieś przycisk na kierownicy do góry i popchnij rączkę z powrotem w stronę siedzenia. Złóż daszek do oparcia. Naciśnij jednocześnie dwa przyciski z boku siedziska i złóż oparcie do przodu. Złóż baldachim w przeciwnym kierunku ściśle na oparciu.

Podnieś do góry plastikową cylindryczną osłonę znajdującą się pośrodku kontroli rodzicielskiej, a następnie złóż ją do przodu (Zdjęcie 12). Złóż tylną oś, naciskając przycisk znajdujący się na spodzie ramy, aż do zablokowania i usłyszenia „kliknięcia” (Zdjęcie 13/14).

ВАЖНО ! ПРИДРУЖУВАЈТЕ СЕ НА ПОНАТАМОШНИТЕ ПРЕПОРАКИ. ПРОЧИТАЈТЕ ВНИМАТЕЛНО!

МК

БАРАЊА ЗА БЕЗБЕДНОСТ

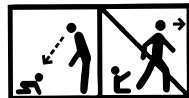

- 1. ВНИМАНИЕ!** Не оставајте детето без надзор!
- 2. ВНИМАНИЕ!** Неопходна е заштитна опрема! (Шлем, подлошки за колена, ракавици и потпирачи за раце).
- 3. ВНИМАНИЕ!** При употреба треба да се носат лични заштитни средства. Да не се користи по платното за движење на возила. Максимум 25 кг.
- 4. ВНИМАНИЕ!** По распакување на деловите, приберете сите пакувања и најлон.
- 5. ВНИМАНИЕ!** Погодно за деца на возраст од 12 - 60 месеци.
- 6. ВНИМАНИЕ!** Не користете деца над 60 месеци поради недоволна издржливост!
- 7. ВНИМАНИЕ!** Овој производ треба да биде составен само од возрасен.
- 8. ВНИМАНИЕ!** Детето е потребно да поседува посебни вештини, за да користи трицикл и да избегне паѓање или сообраќајни несреќи кои предизвикуваат повреди на детето и на трети лица.
- 9. ВНИМАНИЕ!** Пред детето да почне да вози трицикл, научете го како да стапне на прагот, како да управуваат со кормилото, како да врти педалите, како да се качува и симнува. Ако детето не може само да тера трицикл, придржувајте трицикл преку рачката за управување. Научете детето да не си провесува нозете отстрани.
- 10. ВНИМАНИЕ!** Трицикл треба да се кара на рамно. Забрането е да се тера по скали, мостови, локви, патишта, автопати и нерамни површини. Додека детето тера е забрането да биде бутано.
- 11. ВНИМАНИЕ!** Максималната тежина на детето е 25 кг и е само за едно дете. Не преоптоварувајте или детето може да се повреди.
- 12. ВНИМАНИЕ!** Прочитајте ги овие упатства и го зачувајте за идно. Непочитување на упатствата, може да наштети на Вашето дете.
- 13. ВНИМАНИЕ!** Осигурете се дека заштитниот ремен се носи правилно.
- 14. ВНИМАНИЕ!** Проверете дали сите компоненти се соединети пред употреба.
- 15. ВНИМАНИЕ!** Не е погоден за деца под 12 месеци. Мали делови - опасност од задушување.
- 16. ВНИМАНИЕ!** За кревање предната оска на трицикла за да се надмине препрека притиснете со нога задната оска а не кочицата, потоа повлечете хоризонтална рачката назад кон вас. Внимание: Не ја притискајте рачката надолу! Прво повлечете ја рачката кон вас !!! Внимание: Обидите за надминување на препреки и примена на прекумерна сила врз рачката, води до оштетување на рачката што не е предмет на гаранција обновување !
- 17. Внимание!** Ако трициклот има механизам за ослободување на педалата од погонското тркало и педала кои можат да бидат ослободени од цевката и копче "free handlebar", ве молиме обратете внимание на следното: Кога рачката за туркање е отстранета, механизмот за ослободување на тркалото ќе биде неактивен.
- 18. ВНИМАНИЕ:** За да избегнете сериозни повреди, секогаш користете ременот!
- 19. ВНИМАНИЕ!** Пред првата употреба на производот, отстранете ги од него сите рекламни материјали, како и уредите што се користат за живно прицврстување на производот.
- 20. ВНИМАНИЕ!** Држете се подалеку од оган!

EN 71-1,2,3

ЧИСТЕЊЕ И ГРИЖА



1. Пред употреба погледни исправноста на трицикл. Ако има скршени или оштетени делови веднаш заменете. Редовно проверувајте за лабави завртки.
2. Не оставајте трицикл на влажни, многу топли или многу студени места.
3. Исчистете трицикл со влажна крпа.
- 4. ВНИМАНИЕ!** Ако трицикл била користен на плажа, исчистете го, така што да отстраните паданиот песок и сол по подвижните делови и тркалата.

Слика 1

- A. Рамка
- B. Предно тркало
- C. Кормило
- D. Задно тркало
- E. Педалата на сопирачката
- F. Настрешница
- G. Родителска контрола

H. Шипка

- I. Потпирач за нозе
- J. Подлогата за нозе
- K. Задна корпа
- L. Предна корпа
- M. Назад чекор
- N. Чаша
- O. Завртка за потпирач за нозе

СОСТАВУВАЊЕ

СОСТАВУВАЊЕ И КОРИСТЕЊЕ НА ТРИЦИКЛОТ

1. Расклопете ја рамката (A) (Фотографија 1):
 - исправете го потпирачот за грб - се чује „Клик“;
 - исправете го кормилото (C) нормално на рамката;
 - повлечете ја задната оска за целосно да се прошири рамката;
 - поставете ја предната корпа (L) на попречната цевка на рамката, вградувајќи ја во пластичната празнина.
2. Ставете ги педалите на сопирачките (E) на двете страни на задната оска така што тие да се фиксираат на рамката (Фотографија 2). Поставете ги задните тркала (D) на оската додека не кликне на своето место.
3. Турнете го пластичниот прстен на потпирачот за нозе надолу (I), потоа исправете го и поставете ги педалите во хоризонтална положба (Фотографија 3).
4. Инсталирајте ја подлогата за нога (J) под рамката со центрирање на двете дупки и зашрафете ја завртката (O) (Слика 4).
5. Склопете го предното тркало (B) на рамката (Фотографија 5). За отстранување - притиснете го копчето над браникот и повлечете го предното тркало надолу.
6. Поставете ја шипката (H) на страничните отвори на седиштето (Фотографија 6). Прицврстете ја настрешницата (F) на отворите на потпирачот за грб (Фотографија 6). Преклопете ја настрешницата нагоре и напред (Фотографија 7). За да ја отстраните крошната, притиснете ги копчињата зад потпирачот за грб навнатре и извлечете ја.
7. Склопете го долниот дел од родителската контрола (G) на рамката (A) со елементот за заклучување кон задниот дел додека не кликне. Држете ја рачката исправена и притиснете ја пластичната шипка на средината и надолу додека не се заклучи (забележете го копчето за заклучување на задната страна). Можете да ја прилагодите висината на родителската контрола нагоре или надолу со притискање на копчето што се наоѓа на внатрешната страна од страната. За да го отстраните: притиснете го копчето ниско надолу до склопот на родителска контрола со рамката и повлечете ја нагоре родителската контрола. Ставете го држачот за чаши (N) на горниот дел од родителската контрола. Поставете ја задната корпа (K) и стапалото (M) на рамката (Фотографија 8).
8. За да го прилагодите наклонот на потпирачот за грб, истовремено притиснете ги двете странични копчиња (Фотографија 9).
9. За да го ротираме седиштето во спротивна насока на патувањето, притиснете го копчето што се наоѓа под него, а потоа завртете го (Фотографија 10).
10. Свртете го копчето на предното тркало спротивно од стрелките на часовникот за да ги ослободите педалите за да го завртите тркалото. Свртете го копчето на предното тркало во насока на стрелките на часовникот за да ги заклучите педалите за центрифугирање за да ги ослободите педалите од тркалото (Фотографија 11).

СПИТУВАЊЕ НА ТРИЦИКЛОТ

Подигнете го копчето на рачката нагоре и турнете ја рачката назад кон седиштето.

Повлечете ја настрешницата на потпирачот за грб. Притиснете ги двете копчиња од страната на седиштето истовремено и преклопете го потпирачот за грб напред. Цврсто преклопете ја настрешницата во спротивна насока на потпирачот за грб.

Подигнете го пластичниот цилиндричен штитник кој се наоѓа во средината на родителската контрола нагоре, па преклопете го напред (Фотографија 12). Преклопете ја задната оска со притискање на копчето што се наоѓа на долната страна на рамката додека не се заклучи и не се слушне „Кликување“ (Фотографија 13/14).

Didis Ltd.

Bulgaria, Shumen, 6 Trakia-iztok Street
Phone: +359 54 850 830
e-mails: home.market@didis-ltd.com;
export@didis-ltd.com

Дидис ООД

България, Шумен, "Тракия-изток" 6
Тел. +359 54 850 830
e-mails: home.market@didis-ltd.com;
export@didis-ltd.com