



[www.lorelli.eu](http://www.lorelli.eu) 

ELECTRIC BREAST PUMP  
SAVE YOUR TIME

---

ЕЛЕКТРИЧЕСКА ПОМПА  
SAVE YOUR TIME



**MANUAL INSTRUCTION**  
ИНСТРУКЦИЯ ЗА УПОТРЕБА

## CONTENT / СЪДЪРЖАНИЕ

<b>EN</b>	Manual Instruction.....	4
<b>BG</b>	Инструкция за употреба.....	10
<b>RO</b>	Instrucțiuni de utilizare.....	17
<b>PL</b>	Instrukcja użytkownika.....	25
<b>IT</b>	Istruzione per l'uso.....	30
<b>GR</b>	ΟΔΗΓΙΕΣ ΧΡΗΣΗΣ ΚΑΡΕΚΛΑΣ.....	37
<b>MK</b>	Упатствата за употреба.....	45
<b>RU</b>	Инструкция по эксплуатации.....	52
<b>SRB HR ME BIH</b>	Uputstvo za upotrebu.....	60
<b>HU</b>	Használati utasítás.....	66
<b>AL</b>	Insruksion për përdorim.....	72
<b>NL</b>	Gebruikshandleiding.....	78



**BG**-Сканирайте QR кода, за да получите повече информация за продукта и инструкция за употреба на повече езици. Изтеглете приложението QR скенер на устройството си.

**EN**-Scan the QR code to get more product information and manual instruction in more languages. Download QR Scanner App onto your device.

**SRB/HR/ME/BIH**

-Skenirajte QR kod kako bi ste dobili više informacija o proizvodu i uputsvo za upotrebu na više jezika. Preuzmite aplikaciju QR Scanner na svoj uređaj.

**IT**-Scansiona il codice QR per ottenere maggiori informazioni sul prodotto e istruzioni manuali in più lingue. Scarica l'app QR Scanner sul tuo dispositivo.

**GR**-Σάρωση του κώδικα QR για περισσότερες πληροφορίες σχετικά με το προϊόν και οδηγίες χρήσης σε περισσότερες γλώσσες. Κατεβάστε την εφαρμογή QR Scanner στη συσκευή σας.

**FR**-Scannez le code QR pour obtenir plus d'informations sur le produit et le manuel d'utilisation (disponible en plusieurs langues). Téléchargez l'application QR Scanner sur votre appareil.

**HU**-A QR-kód beszkennelésével bővebb információkhoz és összeszerelési útmutatóhoz juthat további nyelveken. Amennyiben szükséges, töltsön le QR-kód olvasó alkalmazást a készülékére.

**RU**-Отсканируйте QR-код, чтобы получить больше информации о продукте и инструкции по эксплуатации на других языках. Загрузите приложение QR Scanner на свое устройство.

**D**-Um weitere Produktinformationen sowie die Bedienungsanleitung in weiteren Sprachen zu erhalten, bitten wir Sie den QR-Code zu scannen. Bitte downloaden Sie die QR Scanner-App auf Ihr Handy oder Tablet.

**NL** -Scan de QR code voor meer productinformatie en de handleiding in meerdere talen. Download de QR scanner app op je apparaat om te scannen.

**RO**-Scanati codul QR pentru a obtine mai multe informatii despre produs si manualul de instructiuni in mai multe limbi. Descarcati aplicatia QR Scanner pe dispozitivul dvs.

**AL**-Skanoni kodin QR për të marrë më shumë informacion rreth produktit dhe për të hapur manualin në më shumë gjuhë. Shkarkoni aplikacionin QR Scanner në celularin tuaj.

**PL**-Zeskanuj kod QY, aby otrzymać więcej informacji, oraz instrukcję użytkowania w większej ilości języków. Pobierz aplikację skanera kodów QR na twoje urządzenie.

**MK**-Скенирај го QR кодот за да добиеш повеќе информации за производот и упатство за користење, на повеќе јазици. Симнете ја апликацијата QR Scanner App на вашиот уред.

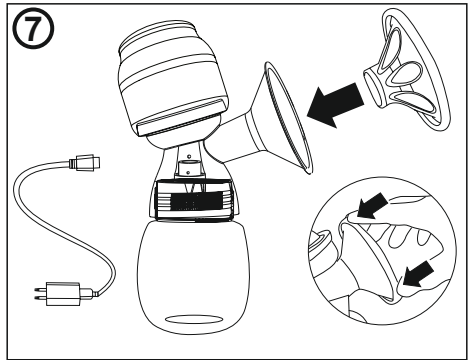
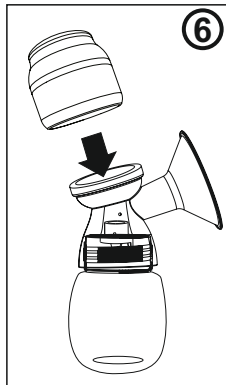
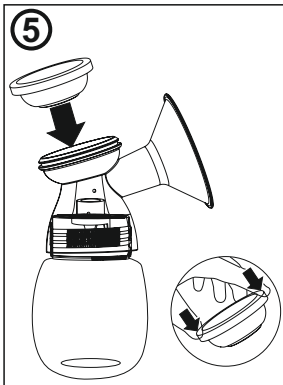
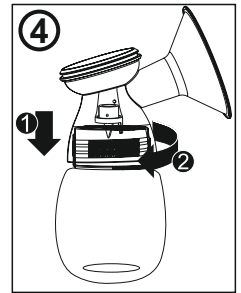
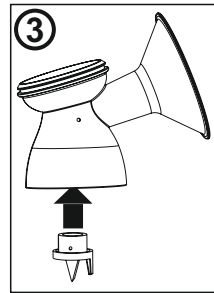
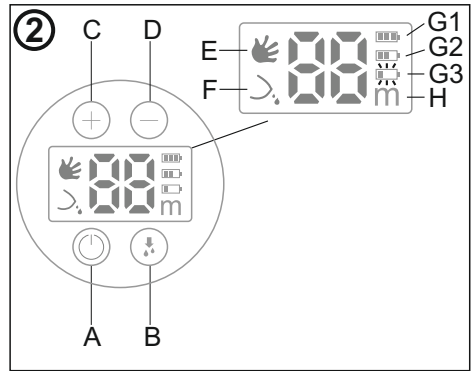
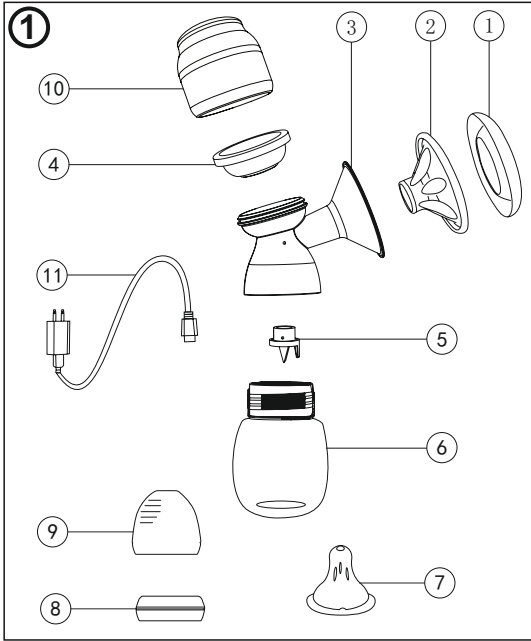

## Electric breast pump SAVE YOUR TIME

# IMPORTANT SAFETY INFORMATION – READ THIS USER MANUAL CAREFULLY BEFORE YOU USE THE BREAST PUMP AND SAVE IT FOR FUTURE REFERENCE.

### Intended use

The LORELLI electric breast pump is intended to express and collect milk from the breast of a lactating woman. The device is intended for a single user.

## SAFETY REQUIREMENT



### Contraindications

**WARNING!** Never use the breast pump while you are pregnant, as pumping can induce labor.

To prevent injury and damage, important notes are explained using various symbols. The symbols and their meanings are as follows:

**WARNING** - Indicates a potentially hazardous situation which, if not avoided, could result in death or serious injuries.

**CAUTION** - Indicates a potentially hazardous situation which, if not avoided, could result in minor or moderate injuries.

## WARNING

### Warnings to avoid choking, strangulation and injury:

- Do not allow children or pets to play with the motor unit, the adapter or accessories.
- Children should be supervised to ensure that they do not play with the appliance.
- Always unplug the breast pump immediately after use.
- Do not leave the breast pump unattended when it is plugged in.
- This breast pump is not intended for use by persons (including children) with reduced physical, sensory or mental capabilities, or lack of experience and knowledge. Such persons can only use this breast pump if they are supervised by or have received proper instruction concerning use of the appliance by a person responsible for their safety.

### Warnings to avoid electric shock and burns:

- Inspect the breast pump, including the adapter, for signs of damage before each use. Do not use the breast pump if the adapter or plug is damaged, if it does not work properly or if it has been dropped or submerged in water.
- Use only the specified voltage and the suggested AC adapter to prevent overheating of the adapter, any damage or failure.
- Do not touch the AC adapter and the breast pump during a thunder storm.
- Do not place the breast pump / AC adapter / power plug / battery in direct sunlight or rain, near heaters or other hot appliances, in any location exposed to extremely high or low temperatures, high humidity or in dusty locations.
- Do not place heavy objects on, or damage the power cord or plug. Do not forcibly bend or pull the power cord. Always hold the AC adapter when disconnecting from the power outlet. Make sure that the plug is fully inserted into the power outlet. Do not use an outlet that is loose.
- Do not allow the breast pump / AC adapter / power plug / battery to get wet.
- Do not disassemble or modify the breast pump / AC adapter / battery. Do not throw the battery into fire or expose to heat.
- Disconnect the AC adapter and remove battery immediately and stop using the breast pump if you notice abnormal odor, heat, discoloration, deformation or anything unusual while using or storing it.

### **Warnings to avoid poisoning and contamination and to ensure hygiene:**

- For hygienic reasons, the breast pump is only intended for repeated use by a single user.
- Clean, rinse and sanitize all pump parts, except the motor unit and the adapter, before each use.
- Only store breast milk collected with a cleaned and sanitized pump.
- Do not use the breast pump if the silicone diaphragm appears to be damaged or broken.
- Do not use antibacterial or abrasive cleaning agents when you clean breast pump parts.

### **Warnings to avoid breast and nipple problems and pain:**

- Do not attempt to remove the pump body from your breast while under vacuum. Switch off the appliance and break the seal between your breast and the pump funnel with your finger. Remove the pump from your breast.
- Never use the breast pump while you are sleepy or drowsy to avoid lack of attention during use.
- Always switch off the breast pump before you remove the pump body from your breast to release the vacuum.
- Never use any accessories or parts from other manufacturers or any accessories or parts which are not specifically recommended from the manufacturer. This could lead to improper working of the appliance and could influence Electromagnetic Compatibility (EMC). If you use such accessories or parts, your warranty becomes invalid.
- Do not continue pumping for more than five minutes at a time if you do not succeed in expressing any milk. Try to express at another time during the day.
- If the process becomes very uncomfortable or painful, stop using the pump and consult your breast feeding advisor.
- If the pressure generated is uncomfortable or causes pain, switch off the appliance, break the seal between the breast and the pump body with your finger and remove the pump from your breast.
- Never drop or insert any foreign object into any opening.

## **CAUTION**

### **Caution to prevent personal injury, damage to and malfunctioning of the product:**

- Prevent the adapter and motor unit from coming into contact with water.
- Keep the adapter and the motor unit away from heated surfaces to avoid overheating and deformation of these parts.
- Never put the motor unit or the adapter in water, in a dishwasher or in a sanitizer.
- Although the breast pump is compliant with applicable EMC directives, it may still be susceptible to excessive emissions and/or may interfere with other equipment. A consequence can be that the breast pump switches off or goes into error mode. To prevent interference, keep other electric equipment away from the breast pump during expressing (see 'Technical information').
- There are no user serviceable parts inside the motor unit of the breast pump. No modification of equipment is allowed. If you do, your warranty becomes invalid.
- Do not drop or hit the breast pump / AC adapter. Do not press on the LCD display.
- The motor unit and the adapter do not require cleaning and sterilizing, as they do not come into contact with breast milk.
- Never use alcohol or other organic solvents to clean the breast pump.
- Do not use the breast pump in any way or for any purpose not described in this guide. Doing so may result in accidents or damage the breast pump.

## **PARTS**

### **General description (Picture 1)**

1. Cover - 1 pcs. ;
2. Massage cushion - 1 pcs. ;
3. Pump body - 1 pcs.;
4. Silicone diaphragm- 1 pcs. ;
5. Valve - 1 pcs. ;
6. Bottle - 1 pcs.;
7. Teat - 1 pcs.;
8. Ring - 1 pcs.;
9. Cap - 1 pcs.;
10. Motor unit - 1 pcs. ;
11. Adapter - 1 pcs. ;

## PREPARING FOR USE

### Cleaning and sanitizing

The motor unit and the adapter do not require cleaning and sterilizing, as they do not come into contact with breast milk. Clean and sanitize all other parts of the breast pump before first use. Also clean these parts after each subsequent use and sanitize them before each subsequent use.

**Caution! : Never put the motor unit or the adapter in water, in a dishwasher or in a sanitizer, as this causes permanent damage to these parts.**

1. Disassemble the breast pump completely. Also remove the valve. Be careful when you remove the valve and when you clean it. If it gets damaged, your breast pump does not function properly. To remove the valve, gently pull at the ribbed tab on the side of the valve.

2. Clean all parts, except the motor unit, and the adapter, in the dishwasher (on the top rack only) or in hot water with some mild washing-up

liquid and then rinse them thoroughly. To clean the valve, rub it gently between your fingers in warm water with some washing-up liquid. Do not insert objects into the valve, as this may cause damage.

**Warning!** - Do not use antibacterial or abrasive cleaning agents when you are cleaning.

**Note:** Make sure you have cleaned and sanitized the appropriate parts of the breast pump.

Wash your hands thoroughly before you handle the cleaned parts.

**Warning!** - Be careful, the cleaned parts may still be hot. Only start assembling the breast pump when cleaned parts have cooled down.

### LCD DISPLAY & KEY FUNCTION ( Picture 2 )

**A.** On-Off Key ; **B.** Mode Key ; **C.** Increase Vacuum ; **D.** Reduce Vacuum **E** - Massage mode;

**F**- Pumping mode; **G1** - Fully charged battery; **G2** - Half charged battery;

**G3** - Blinking signal - low battery; **H** - Time of work ;

### BATTERY OPERATION ( Picture 2 )

**WARNING!!! Before first use, fully charge the battery for 8 hours uninterrupted!** Once the pump is started, the digits on the display will show the remaining battery life until the battery runs out, and then the selected vacuum level will be displayed.

**G-1;2;3;** When the battery indicator appears on the display, and the indicator (G1) on the battery stop blinking, the battery is fully charged.

G-1 Fully charged battery ; G-2 - Half charged battery ; G3- Blinking signal - Low battery

**Attention: Battery can not be charged over 24 hours.**

### ASSEMBLY OF THE BREAST PUMP

1. Insert the valve into the pump body from underneath. Push the valve in as far as possible. (Picture 3 )

2. Screw the pump body clockwise onto the bottle until it is securely fixed. (Picture 4)

3. Insert the silicone diaphragm into the pump body from above. Make sure it fits securely around the rim by pressing down with your fingers to ensure a perfect seal. (Picture 5 )

4. Place the motor unit over the silicone diaphragm and push until " Click" is heard. Ensure that the motor unit is firmly fixed to the pump body!

5. Insert the massage cushion into the funnel-shaped section of the pump body. Push in the inner part of the cushion as far as possible and make sure that it is perfectly sealed all around the rim of the pump body. Press in between the petals to remove any trapped air. **Warning!** Always use the breast pump with a cushion.

Insert the adapter into the wall socket and insert the plug at the other end into the motor unit. (Picture 7).

## FEEDING BOTTLE 180ml

### Cleaning and sanitizing FEEDING BOTTLE 180ml

- Before first use, disassemble and clean the product and then put the components in boiling water for 5 minutes. This ensures hygiene.
- During disinfection with boiling water, do not allow the bottle or other parts to touch the side of the pot. This may cause irreparable deformation or damage to the product for which Lorelli is not responsible.
- Clean carefully before each subsequent use to ensure hygiene.
- Wash all parts with warm water and delicate detergent. Always rinse all parts thoroughly after each wash.
- Wash thoroughly and rinse all parts with clean water, including areas that may not be visible but through which the food has passed, to remove food debris. Make sure there is no liquid left in the pacifier.
- Do not place in a microwave oven. Do not heat the product in traditional ovens, on hot plates or open flames.
- Avoid the use of sharp or abrasive materials, as this may damage the product.
- Do not clean or allow the product to come into contact with solvents or aggressive chemicals. This may damage the product.
- If you use bottle brushes, be careful not to damage the most delicate parts of the product.
- After cleaning the product, dry all parts thoroughly and store in a clean and dry place without direct sunlight and away from heat sources.
- Do not leave the pacifier in direct sunlight or heat or leave it in a disinfectant ("sterilizing solution") for longer than recommended, as this may damage the pacifier. Note: Be sure to clean and disinfect the relevant parts of the breast pump. Wash your hands thoroughly before working on clean parts!

## BABY FEEDING



- Inspect the feeding teat before each use and pull the feeding teat in all directions. Throw away at the first signs of damage or weakness.
- Never dip the teat in sweet substances or medication, your child may get tooth decay.
- Do not microwave. Do not heat the product in traditional ovens or on hot plates or open flames.

## FOR YOUR CHILD SAFETY AND HEALTH

### WARNING!

- Always use this product with adult supervision. Accidents have occurred when babies have been left alone with drinking equipment due to the baby falling or if the product has disassembled.
- Never use feeding teats as a soother.
- Continuous and prolonged sucking of fluids will cause tooth decay. Tooth decay in young children can occur even when non-sweetened fluids are used. This can occur if the baby is allowed to use the bottle for long periods through the day and particularly through the night, when saliva flow is reduced or if it is used as a soother.
- Always check food temperature before feeding.
- Keep components not in use out of the reach of children.
- Throw away at the first signs of damage or weakness.
- Never attach to cords, ribbons, laces or loose parts of clothing. The child can be strangled.

## SETTINGS

-  Press the key On/Off – Massage mode automatic starts.
-  Press the mode key - it switches Massage; Deep pumping mode.
  - ▲ Press + or - key , LCD screen shows the relevant level.
  - ▲ The default pumping time of the pump is 30 minutes, the pump will automatic power off after the time is up. It will memory your typical manner of pumping before powering off.
  - ▲ The milk level in the bottle can't exceed the valve level!
  - ▲ Press and hold the mode key for a while to select the mixed mode - massage + expression. You can adjust the suction level with the buttons „+“ and „-“
  - Massage mode - 9 levels
  - Deep pumping mode - 9 levels

7. Unscrew the bottle from the pump body. Feed your baby or store the milk.
8. Unplug the adapter from the wall outlet to disconnect the appliance from the electrical power. Unplug the motor unit from the adapter. Unplug the motor unit and the silicone diaphragm.
9. Clean the other used parts of the breast pump according to the instructions in section 'Cleaning and sanitizing'.

## WHEN TO EXPRESS MILK

If breastfeeding goes well, it is advisable (unless advised otherwise by your healthcare professional/ breastfeeding advisor) to wait until your milk supply and breastfeeding schedule are established (normally at least 2 to 4 weeks after giving birth) before you start expressing.

### Exceptions:

— If breastfeeding does not go well immediately, expressing regularly can help to establish and maintain your milk supply.

— If you are expressing milk for your baby to be given in hospital.

— If your breasts are engorged (painful or swollen), you can express a small amount of milk before

or between feeds to ease the pain and to help your baby latch on more easily.

— If you have sore or cracked nipples, you may wish to express your milk until they are healed.

— If you are separated from your baby and wish to continue to breastfeed when you are reunited, you should express your milk regularly to stimulate your milk supply.

You need to find the optimum times of the day to express your milk, for example just before or after your baby's first feed in the morning when your breasts are full, or after a feed if your baby has not emptied both breasts. If you have returned to work, you may need to express during a break.

Using a breast pump requires practice and it may take several attempts before you succeed.

Fortunately, the Lorelli electric breast pump is easy to assemble and use so you will soon get used to expressing with it.

## OPERATING THE BREAST PUMP

1. Wash your hands thoroughly and make sure your breasts are clean. Relax in a comfortable chair.

2. Press the assembled pump body against your breast. Make sure that your nipple is centered, so that the massage cushion creates an airtight seal. Make sure that your nipple fits correctly in the cushion.

3. Press the on/off button. The breast pump automatically starts up in massage mode and you can change the level of the massage through the increase & reduce keys.

4. When the breast milk flows, you can change the mode from massage to normal pumping (through Mode key) and choose the most comfortable level.

Attention: Do not always use the maximum level of pumping, just choose the most comfortable level for pumping.

Note: Do not worry if your milk does not flow immediately. Relax and continue pumping. The first few times you use the breast pump, you may need to use a higher suction mode to get your milk flowing.

5. Depending on your own personal comfort, you may wish to use a higher suction mode that provides deeper suction. You can always return to a lower suction mode.

6. When you have finished expressing, turn off the breast pump with the ON/OFF key and carefully remove the pump body from your breast. => next page



## STORING BREAST MILK

**Warning!** Only store breast milk collected with a cleaned and sanitized pump to ensure hygiene.

— Breast milk can be stored in the fridge (not in the door) for up to 48 hours. Expressed milk should be refrigerated immediately. If you store milk in the fridge to add to it during the day, only add milk that has been expressed into a sanitized bottle.

— Breast milk can be stored in the freezer for up to three months as long as it is kept in sanitized bottles fitted with a sanitized screw ring and sealing disc. Clearly label the bottle with the date and time of expression and use older breast milk first.

— If you intend to feed your baby with the expressed breast milk within 48 hours, you can store the breast milk in the fridge in an assembled bottle.

### **WARNING!**

Always refrigerate or freeze expressed milk immediately.

Only store milk collected with a sanitized breast pump in sanitized bottles.

Never refreeze thawed breast milk.

Never add fresh breast milk to frozen breast milk.

## TROUBLESHOOTING

**Problem:** I experience pain when I use the breast pump.

**Solution:** One of the reasons can be the too high vacuum level. Maybe you don't need the full vacuum power of the breast pump. At first use the Massage mode as a massage stimulation and after that you can use the express mode. If you still feel a pain, stop using the breast pump and consult your breastfeeding advisor. If the pump does not come away easily from the breast, it may be necessary to break the vacuum by placing a finger between the breast and Massage Cushion.

**Problem:** The breast pump does not work.

**Solution:** First check if you have assembled the breast pump correctly. To prevent interference keep other electric equipment, like mobile phone or laptop, away from the breast pump while expressing. Check the battery or if you are using the breast pump on electrical power, check to make sure you are using the adapter that was supplied with the product.

**Problem:** I do not feel any suction.

**Solution:** Check if you have assembled the breast pump correctly by following the steps in section 'preparing for use'. Make sure that the valve and silicone diaphragm are correctly placed and the motor unit is firmly attached over the silicone diaphragm and to the body of the pump. Also make sure that the pump is positioned correctly on the breast to allow for vacuum to occur.

**Problem:** The pump has too much suction.

**Solution:** Follow below guidelines if you experience too much suction with your breast pump:

Make sure you only use the parts recommended from the manufacturer.

Make sure you have assembled the breast pump with the massage cushion: not using the massage cushion can result in too much vacuum.

When using a breast pump for the first time, you may experience the suction level as too high at first. Practicing can help. If the problem persists, consult your breast feeding advisor.

**Problem:** I encounter back flow issue during pumping.

**Solution:** Immediately shut off the breast pump, remove the bottle with the milk and motor unit. Check for milk in the valve and diaphragm, clean and dry. If the stern has not reached the drive unit and the diaphragm is strong, you can continue to use the pump. If the diaphragm is damaged, you need to replace it. Please contact the manufacturer if breast milk has enter the motor & do not continue to use it.

## USAGE AND STORAGE CONDITIONS

Keep the breast pump out of direct sunlight as prolonged exposure may cause discoloration.

Store the breast pump and its accessories in a safe, clean and dry place.

If the appliance has been stored in a hot or cold environment, place it in the usage environment to let it reach a temperature within the usage conditions ( 10°C to 30°C ) before you use it.

## TECHNICAL SPECIFICATIONS

Sucking power: 60mmhg--380mmhg

Noise limited: <60dB

Fixed time : 30 minutes

Lithium battery 3.7V 1200mAh

IP Class: IPX0

Environmental Conditions for Operation : Temperature 10-30°C, Relative humidity 15%-93%, Atmospheric pressure 860-1060hpa

Environmental Conditions Storage : Temperature -25-50°C , Relative humidity 15%-93% , Atmospheric pressure 860-1060hPa

Adapter input: AC 100–240V; 50/60Hz 0.25Amax; Output: DC 5.0V, 5W,1.0A

## Важна информация за безопасност

Преди да използвате помпата за кърма, прочетете внимателно това ръководство за потребителя и го запазете за справка в бъдеще.

### Предназначение

Електрическата помпа за кърма е предназначена за изцеждане и събиране на кърма от гърдите на кърмещи жени. Уредът е предназначен за един потребител!



## СЪВЕТИ ЗА БЕЗОПАСНОСТ

### Противопоказания

**ПРЕДУПРЕЖДЕНИЕ!** Никога не използвайте помпата за кърма, докато сте бременна, тъй като изпомпването може да предизвика раждане.

За да предотвратите наранявания и повреди, важните пояснения са обяснени, използвайки различни символи. Символите и техните значения са както следва:

**ПРЕДУПРЕЖДЕНИЕ !** – индикира потенциални опасни ситуации, които ако не се предотвратят, могат да доведат до смърт или опасни наранявания.

**ВНИМАНИЕ!** - индикира потенциални опасни ситуации, които ако не се предотвратят, могат да доведат до второстепенни или умерени наранявания.

## ПРЕДУПРЕЖДЕНИЕ

### Предупреждения за избягване на задавяне, удушаване и нараняване:

- Не позволявайте на деца или домашни животни да си играят със задвижващия блок, адаптера или аксесоарите.
- Наглеждайте децата, за да не си играят с уреда.
- **Винаги изключвайте** помпата за кърма от контакта веднага след използване.
- Не оставяйте помпата за кърма без надзор, докато е включена в контакта.
- Тази помпа за кърма не е предназначена за използване от хора (включително деца) с намалени физически, сетивни или умствени възможности или без опит и познания. Такива лица могат да използват тази помпа за кърма само ако са под наблюдение или са били инструктирани от страна на отговарящо за тяхната безопасност лице относно начина за използване на уреда.

### Предупреждения за избягване на токов удар и изгаряния:

- Преди всяка употреба проверявайте помпата за кърма, включително адаптера, за признаци на повреда. Не използвайте помпата за кърма, ако адаптерът или щепселът е повреден, ако не работи правилно или ако е била изпускана или потапяна във вода.
- Използвайте само препоръчания адаптер и посочения волтаж, за да предотвратите прегряване на адаптера, повреди или аварии.
- Не пишайте АС адаптера и помпата по време на гръмотевични бури.
- Не поставяйте помпата/батерията/ АС адаптера на директна слънчева светлина или дъжд, близо до нагреватели или други горещи уреди, на места, изложени на изключително високи или ниски температури, висока влага или запрашеност.
- Не поставяйте тежки предмети върху помпата и не повреждайте кабела или щепсела. Не опъвайте или извивайте силно кабела. Винаги дръжте АС адаптера, когато го изключвате от контакта. Убедете се, че щепселът е плътно включен в контакта. Не използвайте контакт, който е разхлабен.

- Не позволявайте помпата/батерията/ AC адаптера да се намокрят.
- Не разглобявайте или модифицирайте помпата/батерията/ AC адаптера. Не хвърляйте батерията в огън и не я излагайте на горещина.
- Веднага изключете AC адаптера и отстранете батерията и спрете употребата на помпата, ако забележите неестествена миризма, затопляне, обезцветяване, деформация или нещо необичайно докато използвате или съхранявате помпата.

**Предупреждения за избягване на отравяне, заразяване и за осигуряване на хигиена:**

— По хигиенни съображения помпата за кърма е предназначена за многократно ползване само от един потребител.

— Преди всяка употреба почиствайте, изплаквайте и дезинфекцирайте всички части на помпата, с изключение на задвижващия блок и адаптера.

— Съхранявайте само кърма, която е изцедена с почистена и дезинфекцирана помпа.

— Не използвайте помпата за кърма, ако силиконовата диафрагма изглежда повредена или дефектна.

— Не почиствайте частите на помпата с антибактериални или абразивни почистващи препарати.

**Предупреждения за избягване на проблеми и болки, свързани с гърдите и зърната:**

— Не се опитвайте да отстраните тялото на помпата, докато е прилепнала към гърдата с вакуум. Изключете уреда и прекъснете вакуумната връзка, като поставите пръст между гърдата си и фунията на помпата. След това отстранете помпата от гърдата.

— Никога не използвайте помпата за кърма, когато сте сънени или ви се спи, за да избегнете невнимание по време на употреба.

— Винаги изключвайте помпата за кърма, преди да я отстраните от гърдата, за да изпуснете вакуума.

— Никога не използвайте аксесоари или части от други производители или такива, които не са специално препоръчани от производителя. Това би могло да доведе до неправилна работа на уреда и може да окаже въздействие върху електромагнитната съвместимост (ЕМС). При използване на такива аксесоари или части вашата гаранция става невалидна.

— Не помпайте повече от 5 минути без прекъсване, ако не изтича кърма. Опитайте да изцедите по друго време на деня.

— Ако процесът стане много неприятен или болезнен, спрете да използвате помпата и се консултирайте с вашия съветник по кърменето.

— Ако създаденото налягане Ви причинява дискомфорт или болка, изключете уреда, прекъснете вакуумната връзка, като поставите пръст между гърдата и тялото на помпата, и отстранете помпата от гърдата си.

— Никога не изпускайте и не пъхайте каквито и да било чужди тела в отворите.

**ВНИМАНИЕ**

**Предупреждения за предотвратяване на телесни наранявания, повреди и неизправности на продукта:**

— Не позволявайте адаптерът и задвижващият блок да влизат в контакт с вода.

— Пазете адаптера и задвижващия блок от горещи повърхности, за да избегнете прегряване и деформация на тези части.

— Никога не поставяйте задвижващия блок или адаптера във вода, в съдомиялна машина или в уред за дезинфекция.

— Въпреки че помпата за кърма отговаря на приложимите директиви за електромагнитна съвместимост, тя все пак може да е чувствителна към по-силни емисии и/или да причинява смущения в работата на друго оборудване. Това може да доведе до изключване на помпата за кърма или до влизането ѝ в режим на грешки. За предпазване от взаимни смущения дръжте друго електрическо оборудване на разстояние от помпата за кърма по време на изцеждане (виж: 'Техническа информация').

— В задвижващия блок на помпата за кърма няма части, които могат да бъдат обслужвани от потребителя. Не е разрешено модифициране на оборудването. Ако извършите такова, вашата гаранция става невалидна.

— Не изпускайте и не удрайте помпата/ AC адаптера. Не натискайте силно по LCD дисплея.

— Задвижващият блок и адаптера не изискват почистване и стерилизация, тъй като те не влизат в контакт с кърмата.

— Никога не използвайте алкохол или други органични разтворители за почистване на помпата.

— Не използвайте помпата по начин или за цели, различни от описаните в инструкцията. Ако го направите, може да се стигне до инциденти или повреди на помпата.

## ЧАСТИ

Общо описание (Снимка 1)

1. Капаче - 1 бр. ;
2. Масажна възглавничка - 1 бр. ;
3. Тяло на помпата - 1 бр.
4. Силиконова диафрагма - 1 бр.;
5. Клапан - 1 бр.;
6. Шише - 1 бр.;
7. Биберон - 1 бр.;
8. Пръстен - 1 бр.;
9. Капачка - 1 бр.;
10. Задвижващ блок - 1бр. ;
11. Адаптер - 1бр.;

## ПОДГОТОВКА ЗА УПОТРЕБА

### Почистване и дезинфекция

Задвижващият блок, силиконовият маркуч, капачката и адаптерът не се нуждаят от почистване и дезинфекция, тъй като те не влизат в контакт с кърмата. Преди първата употреба почистете и дезинфекцирайте всички останали части на помпата за кърма. Почиствайте тези части след всяка следваща употреба и ги дезинфекцирайте преди всяка следваща употреба.

**Внимание! : Никога не потапяйте задвижващия блок или адаптера във вода, в съдомиялна машина или в уред за дезинфекция, тъй като това ще ги повреди необратимо!**

1. Разглобете напълно помпата. Отстранете и клапана. Бъдете внимателни, когато отстранявате клапана и когато го почиствате. Ако той се повреди, помпата Ви за кърма няма да работи правилно. За да отстраните клапана, внимателно дръпнете за издадената пластина отстрани на клапана.

2. Почистете всички части, с изключение на задвижващия блок, силиконовия маркуч, капачката и адаптера, като използвате съдомиялна машина (само на горния рафт) или в гореща вода с малко мек течен препарат за миене на съдове и след това ги изплакнете обилно. За да почистите клапана, го разтъркайте внимателно между пръстите си в топла вода с малко течен препарат. Не пъхайте предмети в клапана, тъй като това може да го повреди.

**Предупреждение! - Не използвайте антибактериални или абразивни препарати за почистване.**

**Забележка:** Уверете се, че сте почистили и дезинфекцирали съответните части на помпата за кърма. Измийте добре ръцете си, преди да работите с почистените части!

**Предупреждение! - Внимавайте, тъй като почистените части може да са още горещи. Започнете да сглобявате помпата за кърма едва когато почистените части са се охладили.**

## ШИШЕ ЗА ХРАНЕНЕ 180 МЛ

### Почистване и дезинфекция ШИШЕ ЗА ХРАНЕНЕ 180 МЛ

- Преди първата употреба, разглобете и почистете продукта и след това поставете компонентите във вряща вода за 5 минути. Това осигурява хигиена.

- По време на дезинфекцията с вряща вода не позволявайте бутилката или други части да докосват страната на тенджерата. Това може да причини непоправима деформация или повреда на продукта, за които Logelli не носи отговорност .

-Преди всяка следваща употреба почиствайте внимателно, за да осигурите хигиена.

- Измийте всички части с топла вода и деликатен препарат за миене. Винаги изплаквайте старателно всички части след всяко измиване.

- Измийте старателно и изплакнете с чиста вода всички части, включително зони, които може да не се виждат, но през които е преминала храната, за да отстраните остатъците от храна. Уверете се, че няма останала течност в биберона.

- Да не се поставя в микровълнова печка. Не затопляйте продукта в традиционни фурни, върху нагриващи се плочи или открити пламъци.

- Избягвайте употребата на остри или абразивни материали, тъй като това може да повреди продукта.

- Не почиствайте или не позволявайте на продукта да влиза в контакт с разтворители или агресивни химикали. Това може да доведе до повреда на продукта.

- Ако използвате четки за шишета, внимавайте да не повредите най-деликатните части на продукта.

- След почистване на продукта, старателно изсушавайте всички части и го съхранявайте на чисто и сухо място без пряка слънчева светлина и далеч от източници на топлина.

- Не оставяйте биберона за хранене на пряка слънчева светлина или топлина или не го оставяйте в дезинфектант („стерилизиращ разтвор“) за по-дълго от препоръчаното, тъй като това може да повреди биберона.**Забележка:** Уверете се, че сте почистили и дезинфекцирали съответните части на помпата за кърма. Измийте добре ръцете си, преди да работите с почистените части!

## ХРАНЕНЕ НА БЕБЕТО

- Проверявайте биберона за хранене преди всяка употреба и издържайте биберона за хранене във всички посоки. Изхвърлете при първите признаци на увреждане или дефект.
- Никога не потапяйте биберона в сладки течности или лекарства, детето Ви може да получи кариес.
- Да не се поставя в микровълнова печка. Не затопляйте продукта в традиционни фурни, върху нагреватели се плочи или открити пламъци.

## ЗА БЕЗОПАСНОСТТА И ЗДРАВЕТО НА ВАШЕТО ДЕТЕ

### ВНИМАНИЕ!

- Винаги използвайте този продукт под надзор на възрастни. Настъпвали са злополуки, когато бебетата са били оставени сами с приспособлението за пиене поради падане на бебето или ако продуктът е разглобен.
- Никога не използвайте биберони за хранене като биберон-залъгалка.
- Непрекъснатото и продължително смукане на течности ще доведе до кариес. Малките деца могат да получат зъбен кариес дори когато се използват неподсладени течности. Това може да възникне, ако на бебето е позволено да използва бутилката за дълги периоди през деня и особено през нощта, когато потокът на слюнка е намален или се използва като биберон - залъгалка.
- Винаги проверявайте температурата на храната преди хранене.
- Съхранявайте компонентите, които не се използват, извън обсега на деца.
- Изхвърлете при първите признаци на увреждане или дефект.
- Никога не прикрепяйте към шнурове, панделки, дантели или свободни части отдрехи. Детето може да бъде удушено.

## УПОТРЕБА

### Дисплей и бутони ( Снимка 2 )

**A.** Бутон ВКЛ/ИЗКЛ ; **B.** Бутон за режим ; **C.** Увеличаване на вакуума ; **D.** Редуциране на вакуума ; **E** - Режим на масаж ; **F**- Режим на изцеждане; **G1** - Напълно заредена батерия.; **G2** - Среден заряд на батерията; **G3** - Мигащ сигнал - слаба батерия; **H** - Време на работа ;

### РАБОТА С БАТЕРИЯТА ( Снимка 2 )

**ВНИМАНИЕ!!!** Преди първата употреба заредете напълно батерията за 8 часа без прекъсване! Индикаторът за оставащото време на работа на батерията показва времето, което остава до края на изхабяването ѝ.

**G-1;2;3** Когато на екрана се покаже цялата батерия и индикаторът (G1) на батерията спре да мига, батерията е напълно заредена.

**G1** - Напълно заредена батерия.;

**G2** - Среден заряд на батерията;

**G3** - Мигащ сигнал - слаба батерия;

**Важно!** Батерията не може да се зарежда повече от 24 часа.

## СГЛОБЯВАНЕ НА ПОМПТА

1. Вкарайте белия клапан в тялото на помпата откъм долната страна. Натиснете клапана колкото е възможно по-навътре. (Снимка 3)
2. Завинтете тялото на помпата върху бутилката по посока на часовниковата стрелка, докато се фиксира добре. (Снимка 4)
3. Вкарайте силиконовата диафрагма в тялото на помпата откъм горната страна. Фиксирайте я плътно по ръба, като натиснете надолу с пръсти, за да осигурите идеално уплътнение. (Снимка 5)
4. **Поставете задвижващия блок върху диафрагмата и натиснете докато се чуе „Клик“. Уверете се, че задвижващия блок е добре фиксиран към тялото на помпата!**(Снимка 6)
5. Пъхнете масажирщата възглавничка в частта с форма на фуния на тялото на помпата. Натиснете вътрешния край на възглавничката колкото се може по-навътре и се уверете, че е идеално прилепнала по целия ръб на тялото на помпата. Натиснете между „венчелистчетата“, за да излезе останалият вътре въздух. **Предупреждение!** Винаги използвайте помпата за кърма с възглавничка. Включете щепсела на адаптера в контакта и след това включете буксата от другата страна в задвижващия блок. (Снимка 7)

## НАСТРОЙКИ



Натискане на бутона ВКЛ/ИЗКЛ – масажираният режим започва автоматично .



Натискане на бутона за режим – включване на Масаж; Дълбоко изцеждане.

⚠ Натискане на + или – бутона, LCD дисплеят посочва съответното ниво.

⚠ По подразбиране времето за изпомпване е 30 минути, помпата автоматично ще се изключи след изтичането на времето. Тя ще запаzeti характерното за Вас изпомпване преди да се самоизключи.

⚠ Нивото на млякото в бутилката, не може да надвишава нивото на клапана !

⚠ Продължително натискане на бутона за режим за да изберете смесен режим - масаж + дълбоко изцеждане. Може да регулирате нивото на засмукване с бутоните „+“ и „-“

● Режим масаж – 9 нива

● Режим за дълбоко изцеждане – 9 нива

## КОГА ДА ИЗЦЕЖДАТЕ КЪРМА

Ако се справяте добре с кърменето, е препоръчително (освен ако вашият здравен специалист/ съветник по кърменето не е препоръчал друго) да изчакате, докато се установи Вашият график на отделяне на кърма и кърмене(обикновено поне 2 до 4 седмици след раждането), преди да започнете с изцеждането.

### Изключения:

— Ако в началото имате проблеми с кърменето, редовното изцеждане може да помогне за образуване и поддържане на количеството кърма.

— Ако изцеждате кърма за Вашето бебе, с която да го хранят в болницата.

— Ако гърдите ви са препълнени (болезнени или подути), можете да изцедите малко кърма преди или между кърменията, за да облекчите болката и да помогнете на бебето да засуче по-лесно.

— Ако зърната Ви са възпалени или напукани, може да решите да изцеждате кърмата, докато заздравеят.

— Ако бебето е временно отделено и искате да продължите да кърмите, когато отново е при Вас, е добре да изцеждате редовно, за да стимулирате отделянето на кърма.

Трябва да откриете най-подходящото време на деня за изцеждане, например точно преди или след първото кърмене сутрин, когато гърдите Ви са пълни, или след кърмене, ако бебето не е поело всичко и от двете гърди. Ако сте се върнали на работа, може да е необходимо да изцеждате в почивките. Използването на помпа за кърма изисква практика и може да са необходими няколко опита, докато успеете. За щастие, електрическата помпа за кърма Lorell е лесна за сглобяване и използване, така че скоро ще свикнете да работите с нея.

## ИЗПОЛЗВАНЕ НА ПОМПАТА ЗА КЪРМА

1. Измийте добре ръцете си и се уверете, че гърдите Ви са чисти. Отпуснете се в удобен стол.
  2. Притиснете тялото на сглобената помпа към гърдата. Уверете се, че зърното Ви е центрирано, за да може масажната възглавничка да създаде херметично уплътнение. Уверете се, че зърното Ви приляга правилно във възглавничката.
  3. Натиснете бутона за вкл./изкл. Помпата за кърма автоматично започва да работи в режим на масаж (стимулиране) и можете да смените нивото на масаж чрез бутоните за увеличаване и намаляване.
  4. Когато кърмата потече, може да смените режима от масаж на нормално помпене – чрез бутона за режим и да изберете най-удобното ниво.
- ВНИМАНИЕ:** Не използвайте винаги максималното ниво за изпомпване, просто изберете най-комфортното за Вас.
- Забележка:** Не се притеснявайте, ако кърмата Ви не потече веднага. Успокойте се и продължете да помпате. При първите няколко пъти на използване на помпата за кърма може да се наложи да зададете режим на по-силно засмукване, за да започне кърмата Ви да тече.
5. В зависимост от личния си комфорт може да решите да използвате режим на по-силно засмукване. Винаги можете да се върнете към режим на по-слабо засмукване.
  6. Когато приключите с изцеждането, изключете помпата с бутон ВКЛ/ИЗКЛ и внимателно отстранете тялото на помпата от гърдата си.
  7. Развийте бутилката от тялото на помпата. Нахранете бебето си или складирайте млякото.
  8. Извадете адаптера от контакта, за да изключите уреда от електрозахранването. Извадете щепсела на задвижващия блок от адаптера. Извадете задвижващият блок и силиконовата диафрагма.
  9. Почистете останалите използвани части на помпата за кърма в съответствие с указанията в раздел „Почистване и дезинфекция“.

## СЪХРАНЯВАНЕ НА КЪРМА

- Предупреждение:** Съхранявайте само кърма, която е изцедена с почистена и дезинфекцирана помпа, за осигуряване на хигиена.
- Кърмата може да се съхранява в хладилник (не на вратата) до 48 часа. Изцедената кърма трябва да се постави в хладилника веднага. Ако съхранявате кърма в хладилника и добавяте към нея през деня, добавяйте само кърма, която е изцедена в дезинфекцирана бутилка.
  - Кърмата може да се съхранява във фризер до три месеца, ако е в дезинфекцирани бутилки с дезинфекциран винтов пръстен и уплътнителен диск. Поставете етикет на бутилката, на който сте отбелязали ясно датата и часа на изцеждане, и използвайте първо по-старата кърма.
  - Ако ще храните бебето с изцедената кърма в рамките на 48 часа, можете да я съхранявате в хладилника в сглобена бутилка.
- ПРЕДУПРЕЖДЕНИЕ!**
- Винаги поставяйте изцедената кърма в хладилника или фризера незабавно. Съхранявайте само кърма, която е изцедена с дезинфекцирана помпа за кърма в дезинфекцирани бутилки.
- Никога не замразявайте веднъж размразена кърма.
- Никога не добавяйте нова кърма към вече замразената.

## ОТСТРАНЯВАНЕ НА НЕИЗПРАВНОСТИ

**Проблем:** Изпитвам болка, когато използвам помпата за кърма.

**Решение:** Възможната причина е прекомерното засмукване. Не се нуждаете от пълната сила на вакуума произведен от помпата. Първоначално използвайте режим „Масаж“, за масажна стимулация след което може да превключите на експресен режим. Ако болките не намаляват, спрете да използвате помпата за кърма и се консултирайте с вашия съветник по кърменето. Ако помпата не се отделя лесно от гърдата, може да прекъснете вакуумната връзка, като поставите пръст между гърдата и масажната възглавничка.

**Проблем:** Помпата за кърма не работи.

**Решение:** Първо проверете дали сте сглобили правилно помпата за кърма. За предпазване от взаимни смущения дръжте друго електрическо оборудване, като мобилен телефон или лаптоп, далече от помпата за кърма по време на изцеждане. Проверете батерията, а ако електрическата помпа за кърма се запазва от електрическата мрежа, се уверете, че използвате адаптера, доставен заедно с продукта.

**Проблем:** Не усещам никакво засмукване.

**Решение:** Проверете дали сте сглобили правилно помпата за кърма, като следвате стъпките в раздел „Подготовка за употреба“. Уверете се, че клапана и диафрагмата са поставени правилно и задвижващият блок е здраво закрепен върху диафрагмата към корпуса на помпата. Също така се уверете, че помпата е поставена правилно към гърдата, за да се получи вакуум.

**Проблем:** Помпата засмуква твърде силно.

**Решение:** Следвайте указанията по-долу, ако усещате прекалено силно засмукване от помпата за кърма:

Уверете се, че използвате само части, препоръчани от производителя.

Уверете се, че сте сглобили помпата за кърма с масажната възглавничка: неизползването на масажната възглавничка може да доведе дообразуването на прекалено много вакуум.

Когато използвате помпата за кърмене за първи път, отначало може да усетите прекалено силно засмукване.

Упражняването може да помогне. Ако проблемът продължава, се консултирайте с Вашия съветник по кърменето.

**Проблем:** Получи се изтичане на кърма в обратна посока по време на помпенето.

**Решение:** Веднага спрете помпата, отстранете шишето с млякото и задвижващият блок. Проверете за наличие на кърма в клапана и диафрагмата, почистете и изсушете. Ако кърмата не е достигнала до задвижващия блок и диафрагмата е здрава, може да продължите да ползвате помпата. Ако диафрагмата е повредена е нужно да я подмените. Моля, свържете се с производителя, ако кърмата е навлязла в задвижващия блок и не продължавате да я ползвате.

## УСЛОВИЯ НА ИЗПОЛЗВАНЕ И СЪХРАНЕНИЕ

Пазете помпата за кърма от пряка слънчева светлина, тъй като продължителното ѝ излагане на слънце може да причини промяна на цвета. Съхранявайте помпата за кърма и аксесоарите ѝ на безопасно, чисто и сухо място.

Ако уредът е бил съхраняван в гореща или студена среда, поставете го в средата на използване и го оставете да достигне температура в границите на условията на използване (10 °C до 30 °C), преди да работите с него.

## ТЕХНИЧЕСКИ СПЕЦИФИКАЦИИ

Засмукваща сила: 60mmHg--380mmHg

Ниво на шума: <60dB

Фиксирано време: 30 minutes

Литиева батерия 3.7V 1200mAh

IP клас: IPX0

Условия на околната среда при работа: Температура 10-30 °C, Относителна влажност 15%-93%, Атмосферно налягане 860-1060hPa

Условия на околната среда при съхранение: Температура -25-50 °C, Относителна влажност 15%-93%, Атмосферно налягане 860-1060hPa

Адаптер входно напрежение на мрежата: AC 100–240V; 50/60Hz 0.25Amax; Изходно напрежение: DC 5.0V, 5W, 1.0A



## Informații de siguranță importante

Înainte de a utiliza pompa de sân, vă rugăm să citiți cu atenție acest manual al utilizatorului, și a-l păstra pentru consultări viitoare.



### Destinație:

Pompa de sân electrică este destinată pomparei și colectării laptei matern de către femeile care alăptează. Aparatul este destinat a fi utilizat de către un singur utilizator !

## RECOMANDĂRI DE SIGURANȚĂ

### Contraindicații

**AVERTIZĂRI ! Niciodată nu utilizați pompa de sân dacă sunteți însărcinată, întrucât pomparea ar putea provoca naștere.**

Pentru prevenirea producerii unor vătămări și defecțiuni, clarificările importante sunt explicate cu ajutorul unor simboluri. Simbolurile și semnificațiile lor sunt următoarele:

**AVERTIZARE !** - indică situații periculoase potențiale, care trebuie prevenite, în caz contrar ar putea provoca vătămări secundare până la moderate.

**ATENȚIE !** - индикира потенциални опасни ситуации, които ако не се предотвратят, могат да доведат до второстепенни или умерени наранявания.

## AVERTIZARE !

### **Avertizări privind prevenirea sufocării, strângulării și vătămării:**

— Nu permiteți copiilor sau a animalelor de companie a se juca cu unitatea de antrenare, adaptorul sau accesoriile.

— Copii trebuie supravegheați pentru a nu se juca cu aparatul.

— **Întotdeauna deconectați pompa de sân din priză imediat după utilizarea sa.**

— Nu lăsați pompa de sân fără supraveghere dacă este conectată la priză.

— Această pompa de sân nu este destinată a fi utilizată de persoane (inclusiv copii) cu posibilități fizice, senzoriale sau mentale reduse sau fără experiență și cunoștințe. Asemenea persoane ar putea utiliza pompa de sân doar dacă sunt supravegheate sau dacă au fost instruite de către persoana responsabilă pentru siguranța acestora cu privire la modalitatea de utilizare a aparatului.

### **Avertizări privind prevenirea șocurilor electrice sau arsurilor:**

— Înainte de fiecare utilizare verificați pompa de sân, inclusiv adaptorul, pentru prezența unor semne de defecțiuni. Nu utilizați pompa de sân dacă adaptorul sau ștecărul sunt defectați, dacă nu funcționează în mod corespunzător sau dacă au căzut sau au fost cufundați în apă.

— Folosiți doar adaptorul și voltajul indicați pentru a preveni supraîncălzirea adaptorului, producerea unor defecțiuni sau incidente.

— Nu atingeți adaptorul de curent alternativ și pompa în timpul furtunilor.

— Nu lăsați pompa/ bateria/ adaptorul AC la acțiunea razelor solare directe sau ploii, în apropierea unor încălzitori sau alte aparate de încălzire, în locuri expuse unor temperaturi extreme ridicate sau scăzute, umiditate ridicată sau praf excesiv.

— Nu așezați obiecte grele pe pompa, nu defectați cablul sau ștecărul. Cablul nu trebuie întins sau îndoit prea puternic. Întotdeauna țineți adaptorul AC când îl conectați în priză. Asigurați-vă că ștecărul este conectat bine la priză. Nu folosiți prize slăbite.

- Nu permiteți umezirea pompei/ bateriei/ adaptorului AC.
- Nu demontați sau modificați pompa/ bateria/ adaptorul AC. Nu aruncați bateria în foc, aceasta nu trebuie expusă căldurii.
- Opriti imediat adaptorul AC, îndepărtați bateria și sistați utilizarea pompei dacă depistați un miros nefiresc, încălzire, decolorare, deformare sau aspecte nespecifice în timpul utilizării sau păstrării pompei.

#### **Avertizări privind prevenirea intoxicării, contaminării și pentru asigurarea igienei:**

— Din motive legate de igienă, pompa de sân este destinată utilizării multiple de către un singur utilizator.

— Înainte de utilizare curățați, spălați cu apă și dezinfecțați toate piesele pompei, cu excepția unității de antrenare și adaptorului.

— Păstrați doar laptele matern, care este pompat cu o pompă curățată și dezinfecțată.

— Nu folosiți pompa de sân dacă diafragma siliconică pare deteriorată sau defectă.

— Nu curățați piesele pompei cu ajutorul unor preparate de curățare antibacteriene sau abrazive.

#### **Avertizări privind prevenirea apariției problemelor și durerii, legate de sâni și mameloane:**

— Nu încercați a îndepărta corpul pompei când este atașat sânelui prin vid. Opriti aparatul și întrerupeți conexiunea cu vid, prin introducerea unui deget între sân și pâlnia pompei. Apoi îndepărtați pompa de pe sân.

— Niciodată nu folosiți pompa de sân dacă sunteți somnoroasă sau vă este somn, pentru a preveni neatenția în timpul utilizării.

— Întotdeauna opriti pompa de sân înainte de a o îndepărta de pe sân, pentru a elibera vidul.

— Niciodată nu folosiți accesorii sau piese ale altor producători sau unele, care nu sunt recomandate în mod special de către producător. Aceasta ar putea determina funcționarea necorespunzătoare a aparatului și ar putea afecta compatibilitatea electromagnetică (EMC). La utilizarea unor asemenea accesorii sau piese garanția își pierde nevalabilitatea.

— Nu pompați mai mult de 5 minute fără întrerupere, dacă nu se scurge lapte matern. Încercați a-l pompa la o altă oră în cursul zilei.

— Dacă procesul devine prea neplăcut sau dureros, sistați utilizarea pompei, consultați-vă cu consilier dvs. de alăptare.

— Dacă presiunea creată vă provoacă disconfort sau durere, opriti aparatul, întrerupeți conexiunea în vid, prin introducerea unui deget între sân și corpul pompei și îndepărtați pompa de pe sân.

— Niciodată nu scăpați, nici nu introduceți orice obiecte străine în orificiile.

## ATENȚIE

#### **Avertizări privind prevenirea vătămarilor corporale, defecțiunilor și deficiențelor produsului:**

— Nu permiteți adaptorul și unitatea de antrenare să intre în contact cu apă.

— Feriți adaptorul și unitatea de antrenare de suprafețe fierbinte, pentru a preveni supraîncălzirea și deformarea acestor piese.

— Niciodată nu introduceți unitatea de antrenare sau adaptorul în apă, în mașina de spălat vase sau în aparate de dezinfecție.

— Deși pompa de sân corespunde direcțivelor aplicabile privind compatibilitatea electromagnetică, aceasta ar putea fi sensibilă la emisiuni mai puternice și/sau a provoca perturbări în funcționarea altor echipamente. Aceasta ar putea provoca oprirea pompei de sân sau inițierea regimului de erori. Pentru prevenirea perturbărilor reciproce cu alte echipamente electrice situate lângă pompa de sân în timpul pompării (vezi 'Specificația tehnică').

— În unitatea de antrenare a pompei de sân nu există piese, care ar putea fi deservite de către utilizatorul. Nu este permisă modificarea echipamentului. La modificarea acestora sa garanția dvs. își pierde nevalabilitatea.

— Nu scăpați și nu loviți pompa / adaptorul AC. Nu apăsați puternic display-ul LCD.

— Unitatea de antrenare și adaptorul nu necesită curățare și sterilizare întrucât nu intră în contact cu laptele matern.

— Niciodată nu folosiți alcool sau alți solvenți organici pentru curățarea pompei.

— Nu utilizați pompa într-o modalitate sau în scopuri diferite de cele descrise în cadrul instrucțiunilor. În caz contrar, veți provoca accidente sau defectarea pompei.

## PIESE

### Descriere generală (Imagine 1)

1. Capac - 1 buc.;
2. Suport de masare - 1 buc.;
3. Coprul pompei - 1 buc.;
4. Diafragma siliconică - 1 buc. ;
5. Supapă - 1 buc.;
6. Sticlă - 1 buc.;
7. Suzetă - 1 buc.
8. Inel - 1 buc.;
9. Capac - 1 buc.;
10. Unitate de antrenare – 1 buc. ;
11. Adaptor – 1 buc.;

## PREGĂTIRE PENTRU UTILIZARE

### **Curățare și dezinfectare**

Unitatea de antrenare și adaptorul nu necesită curățare și sterilizare întrucât nu intră în contact cu laptele matern. Înaintea primei utilizări curățați și dezinfectați restul pieselor pompei de sân.

Curățați și dezinfectați aceste piese după fiecare utilizare următoare.

**Atenție! Niciodată nu cufundați unitatea de antrenare sau adaptorul în apă, nu le introduceți în mașina de spălat vase sau în aparat de dezinfecție, întrucât aceasta va provoca dateriorarea ireversibilă a acestora !**

1. Demontați complet pompa. Eliberați și supapa. Îndepărtați supapa cu atenție, fiți atenți la curățarea sa. La defectarea supapei, pompa de sân nu va funcționa în mod corespunzător. Pentru a îndepărta supapa, trageți cu atenție placa proeminentă pe partea laterală a supapei.

2. Curățați toate piesele, cu excepția unității de antrenare și adaptorului, în mașina de spălat vase (doar pe raftul superior) sau cu apă fierbinte și o cantitate mică de detergent cu acțiune moderată, apoi spălați cu apă din abundență. Pentru a curăța supapa, frecați ușor între degete în apă caldă cu puțin detergent lichid. Nu introduceți obiecte în supapa întrucât astfel aceasta s-ar putea deteriora.

**Avertizare ! – Nu folosiți detergenți cu acțiune antibacteriană sau abrazivă.**

**Notă:** Asigurați-vă că ați curățat și dezinfectat piesele pompei de sân. Spălați-vă bine pe mâini înainte de a manipula piesele curățate !

**Avertizare! - Fiți atenți întrucât piesele curățate ar putea fi încinse. Începeți montarea pompei de sân doar după ce piesele curățate s-au răcit.**

## PREGĂTIRE PENTRU UTILIZARE

### **Curățare și dezinfectare**

Unitatea de antrenare, furtunul siliconic, capacul și adaptorul nu necesită curățare și dezinfecție, întrucât ele nu intră în contact cu laptele matern. Înaintea primei utilizări curățați și dezinfectați restul pieselor pompei de sân.

Curățați și dezinfectați aceste piese după fiecare utilizare următoare.

**Atenție! Niciodată nu cufundați unitatea de antrenare sau adaptorul în apă, nu le introduceți în mașina de spălat vase sau în aparat de dezinfecție, întrucât aceasta va provoca dateriorarea ireversibilă a acestora !**

1. Demontați complet pompa. Eliberați și supapa. Îndepărtați supapa cu atenție, fiți atenți la curățarea sa. La defectarea supapei, pompa de sân nu va funcționa în mod corespunzător. Pentru a îndepărta supapa, trageți cu atenție placa proeminentă pe partea laterală a supapei.

2. Curățați toate piesele, cu excepția unității de antrenare, fortunului siliconic, capacului și adaptorului, în mașina de spălat vase (doar pe raftul superior) sau cu apă fierbinte și o cantitate mică de detergent cu acțiune moderată, apoi spălați cu apă din abundență. Pentru a curăța supapa, frecați ușor între degete în apă caldă cu puțin detergent lichid. Nu introduceți obiecte în supapa întrucât astfel aceasta s-ar putea deteriora.

**Avertizare ! – Nu folosiți detergenți cu acțiune antibacteriană sau abrazivă.**

**Notă:** Asigurați-vă că ați curățat și dezinfectat piesele pompei de sân. Spălați-vă bine pe mâini înainte de a manipula piesele curățate !

**Avertizare! - Fiți atenți întrucât piesele curățate ar putea fi încinse. Începeți montarea pompei de sân doar după ce piesele curățate s-au răcit.**

## STICLA DE HRANĂ 180 ML

### Curățare și dezinfectare STICLA DE HRANĂ 180 ML

- Pentru a curăța supapa, aceasta trebuie frecată ușor între degete în apă caldă și detergent lichid. Nu introduceți obiecte în supapa, întrucât aceasta s-ar putea defecta.
  - Înaintea primei utilizări demontați și curățați produsul, apoi introduceți componentele în apă fierbinte pentru 5 minute. Astfel este asigurată igiena aparatului.
  - În timpul dezinfectării cu apă fierbinte nu permiteți atingerea pereților oalei de dezinfectare de sticla sau de alte piese ale aparatului. Aceasta ar putea provoca deformare ireversibilă a produsului, pentru care Lorelli nu este responsabilă.
  - Înaintea fiecărei utilizări următoare curățați foarte atent pentru a asigura igiena produsului.
  - Spălați toate piesele cu apă caldă și detergent delicat. Întotdeauna clătiți cu apă foarte atent toate piesele după fiecare spălare.
  - Spălați și clătiți cu apă curată toate piesele, inclusiv zonele, care nu se văd, dar care au fost în contact cu alimentele, pentru a îndepărta resturile de alimente. Asigurați-vă că în tetina nu a rămas lichid.
  - A nu se introduce în cuptor cu microunde. Nu încălziți produsul în cuptoarele tradiționale, pe plăci încălzite sau foc deschis.
  - Evitați utilizarea unor materiale ascuțite sau abrazive, întrucât acestea ar putea provoca defectarea produsului.
  - Nu curățați sau nu permiteți contactul produsului cu substanțe chimice agresive sau solvenți. Aceasta ar putea provoca defectarea produsului.
  - Dacă folosiți perii de sticlă, fiți atenți a nu defecta cele mai delicate piese ale produsului.
  - După curățarea produsului, uscați cu atenție toate piesele. Acesta trebuie păstrat în locuri curate și uscate, fără raze solare directe, departe de surse de căldură.
  - Nu lăsați tetina de alimentare sub acțiunea razelor solare directe sau căldurii, aceasta nu trebuie introdusă în substanțe dezinfectante („soluții de sterilizare“) pentru un timp mai îndelungat de timpul recomandat, întrucât aceasta ar putea defecta tetina.
- Observație: Asigurați-vă că ați curățat și dezinfectat piesele pompei de sân. Spălați-vă bine pe mâini înainte de a manipula piesele curățate !

## HRĂNIREA BEBELUȘULUI

- Verificați tetina de hrănire înainte de fiecare utilizare, trageți tetina de hrănire în toate direcțiile. Tetina trebuie eliminată la apariția primelor semne de defectare.
- Tetina nu trebuie cufundată niciodată în lichide dulci sau medicamente, întrucât aceasta ar putea provoca defectarea sa.
- A nu se introduce în cuptor cu microunde. Produsul nu trebuie încălzit în cuptoare tradiționale, pe plăci încălzite sau în foc deschis.

## PENTRU SIGURANȚA ȘI SĂNĂTATEA COPILULUI DVS.

### AVERTIZARE!

- Utilizați întotdeauna acest produs cu supraveghere de adult.S-au înregistrat incidente când bebelușii au fost lăsați singuri cu dispozitivul de băut datorate căderii bebelușului sau demontării produsului.
- Nu folosiți niciodată biberon de hrănire ca suzetă.
- Sugerea continuă și prelungită a lichidelor cauză degradarea dinților.Copii mici ar putea suferi de carii dentare chiar dacă sunt folosite lichide neîndulcite. Aceasta s-ar putea întâmpla dacă bebelușului îi este permis a folosi sticla pentru perioade îndelungate de timp în timpul zilei, dar în special noaptea, când fluxul de saliva este redus sau a se folosi ca o suzetă.
- Înainte de hrănire întotdeauna verificați temperatura alimentelor.
- Nu lăsați componentele înafară de uz la îndemâna copiilor.
- Aruncați-o la primele semne de deteriorare sau slăbire.
- Nu legați niciodată de corzi, panglici, șireturi sau părți de îmbrăcăminte volante. Copilul poate fi strangulat

## UTILIZARE

### Display și butoane ( Imagine 2 )

**A.** Buton PORNIT/ OPRIT ; **B.** Buton de regim ; **C.** Creșterea vidului ; **D.** Reducerea vidului ;  
**E.** Regim de masare; **F.** Regim de pompare; **G1.** Baterie complet încărcată;  
**G2.** Încărcarea medie a bateriei; **G3.** Semnal intermitent - baterie slabă; **H.** Timp de utilizare.

### MANIPULAREA BATERIEI ( Imagine 2 )

**ATENȚIE !!! Înaintea primei utilizări încărcăți complet bateria pentru 8 ore fără întrerupere !**

La pornirea inițială a pompei cifrele afișate pe display vor arăta timpul rămas pentru funcționarea bateriei până la epuizarea sa, după care se va afișa nivelul de vid selectat.

Dacă pe ecran se afișează bateria întregă și indicatorul (G1) al bateriei nu mai luminează, bateria este complet încărcată.

**G1.** Baterie complet încărcată;

**G2.** Încărcarea medie a bateriei;

**G3.** Semnal intermitent - baterie slabă;

**Important ! Bateria nu trebuie încărcată mai mult de 24 de ore.**

### MONTAREA POMPEI

1. Introduceți supapa albă în corpul pompei din partea inferioară. Apăsați supapa cât se poate mai bine. (Imagine 3)

2. Înșurubați corpul pompei pe sticla în sensul acelor de ceasornic, până la fixarea sa corespunzătoare. (Imagine 4)

3. Introduceți difragma siliconică în corpul pompei din partea superioară. Fixați-o de-a lungul marginii, apăsând în jos cu degetele, pentru a asigura o etanșare perfectă. (Imagine 5)

4. Așezați unitatea de antrenare pe diafragma și apăsați până la auzirea unui sunet de „înclchetare“. Asigurați-vă că unitatea de antrenare este fixată la corpul pompei ! (Imagine 6)

5. Introduceți suportul de masare în piesa cu formă de pâlnie din corpul pompei. Apăsați marginea interioară a suportului cât se poate mai bine spre interior, asigurați-vă că acesta a aderat perfect de-a lungul marginii corpului pompei. Avertizare ! Întotdeauna utilizați pompa de sân cu suportul. Conectați ștecărul adaptorului în priză, apoi conectați buca de pe cealaltă parte a unității de antrenare. (Imagine 7)

## SETĂRI



Apăsarea butonului PORNIT/ OPRIT – regimul de masare se porniește în mod automat.



Apăsarea butonului de regim – pornire Masaj; Pompare puternică.

▲ Apăsarea butonului + sau a butonului – , display-ul LCD afișează nivelul respectiv.

▲ Timpul de pompare implicit este 30 de minute, pompa se va opri automat după expirarea timpului. Aceasta va memoriza pomparea tipică pentru dvs. înainte de a se autoopri.

▲ Nivelul laptelui din sticla nu poate depăși nivelul supapei !

▲ Apăsați și mențineți apăsat butonul de regim pentru a selecta regimul mixt - masare + stoarcere serioasă. Ați putea regla nivelul de aspirație prin butoanele „+“ și „-“

● Regim masare – 9 niveluri

● Regim de pompare puternică – 9 niveluri

## CÂND AR FI BINE A POMPA LAPTELE MATERN

Dacă vă descurcați bine cu alăptarea, este de recomandat (dacă specialistul dvs. în domeniul sănătății / consilierul de alăptare nu a recomandat altceva) să așteptați până la stabilirea programului dvs. de alăptare și alăptarea (de obicei minim 2 până în 4 săptămâni după naștere), înainte de a începe cu pomparea.

### Excepții:

— Dacă la început vă confrunțați cu probleme cu alăptarea, pomparea regulată ar putea ajuta la formarea și menținerea cantității de lapte matern.

— Dacă pompați lapte matern pentru bebelușul dvs., cu care să fie hrănit la spital.

— Dacă aveți sânii foarte plini (dureroși sau umflați), ați putea pompa o cantitate mică de lapte matern înainte sau între alăptări, pentru a ușura durerea și a ajuta bebelușul dvs. a suga mai ușor.

— Dacă aveți mameloanele inflamate sau crăpate, ați putea pompa lapte matern până la vindecarea acestora.

— Dacă bebelușul temporar este separat de dvs, și doriți a continua alăptarea sa, când din nou este cu dvs., ar bine a pompa regulat pentru a stimula secreției de lapte matern.

Trebuie să descoperiți care este momentul cel mai potrivit pentru pompare, de exemplu înaintea sau după prima alăptare de dimineață, când aveți sânii plini, sau după alăptare, dacă bebelușul nu a consumat laptele întreg din ambii săni. Dacă v-ați întors la muncă, ar putea fi necesară pomparea laptelui în pauzele. Utilizarea pompei de săni necesită o experiență, ar putea fi necesare câteva încercări până la reușita acestora. Din fericire, pompa de săni electrică Lorelli se poate monta și utiliza cu ușurință, așa că vă veți obișnui repede cu utilizarea sa.

## UTILIZAREA POMPEI DE SÂN

1. Spălați-vă bine pe mâini, asigurați-vă că aveți sânii curați. Relaxați-vă într-un scaun comod.
  2. Apăsați corpul pompei asamblate spre sân. Asigurați-vă că aveți mamelonul centrat pentru a fi posibilă etanșarea ermetică de suportul de masare. Asigurați-vă că mamelonul se potrivește corect în suport.
  3. Apăsați butonul de pornire/ oprire. Pompa de sân se pornește automat în regim de masare (stimulare) , ați putea schimba nivelul de masare prin butoanele de intensificare și reducere.
  4. După ce laptele matern începe să curgă ați putea schimba regimul de la masare la pompare normală – prin butonul de regim și pentru a selecta nivelul cel mai potrivit.
- ATENȚIE:** Nu utilizați întotdeauna nivelul maxim de pompare, doar trebuie să selectați nivelul cel mai comod pentru dvs.
- Notă:** Nu vă faceți griji dacă laptele matern nu curge imediat. Relaxați-vă și continuați cu pomparea. La primele utilizări ale pompei de sân, ar putea fi necesar să programați un regim de pompare mai puternică, pentru a provoca curgerea laptelui matern.
5. În funcție de confortul dvs. v-ați hotărâ să folosiți un regim de pompare mai puternică. Întotdeauna ați putea reveni la un regim de pompare mai slabă.
  6. După finalizarea pompării, opriți pompa prin butonul PORNIT/ OPRIT, îndepărtați cu atenție corpul pompei de pe sân.
  7. Deșurubați sticla din corpul pompei. Hrăniți bebelușul dvs. sau păstrați laptele.
  8. Scoateți adaptorul din priză, pentru a deconecta aparatul din rețeaua de alimentare. Scoateți ștecărul unității de antrenare din adaptor. Îndepărtați unitatea de antrenare și diafragma siliconică.
  9. Curățați restul pieselor folosite ale pompei de sân în conformitate cu instrucțiunile din secțiunea „Curățare și dezinfectare“.

## PĂSTRAREA LAPTELUI MATERN

**Avertizare:** Păstrați numai laptele matern, care este pompat cu o pompă curățată și dezinfectată, pentru asigurarea igienei.

- Laptele de sân s-ar putea păstra în frigider (nu în ușa frigiderului) până în 48 ore. Laptele matern pompat trebuie introdus imediat în frigider. Dacă păstrați laptele în frigider și adăugați lapte în cursul zilei, adăugați numai lapte matern, care este pompat în sticlă dezinfectată.

- Laptele matern ar putea fi păstrat în congelator până în trei luni, dacă este în sticle dezinfectate cu inel filetat dezinfectat și disc de etanșare. Lipiți etichetă pe sticla, pe care trebuie să menționați clar data și ora pomparii laptelui, folosiți mai întâi laptele matern mai vechi.

- Dacă vă hrăniți bebelușul cu laptele matern pompat în 48 de ore, ați putea folosi sticlă montată pentru păstrarea laptelui în frigider.

### AVERTIZARE!

Întotdeauna introduceți imediat laptele matern în frigider sau în congelator.

Păstrați numai laptele matern, care este pompat cu o pompă de sân dezinfectată cu sticle dezinfectate.

Laptele matern o dată decongelat nu trebuie congelat din nou.

Niciodată nu adăugați lapte matern nou pompat la laptele congelat.

## ÎNDEPĂRTAREA DEFICIENȚELOR

**Problemă:** Simt durere la utilizarea pompei de sân.

**Soluție:** O cauză probabilă ar putea fi pomparea excesivă. Nu aveți nevoie de puterea totală a vidului generat de pompa. Inițial folosiți regimul „Masare,” pentru stimulare prin masare, după care ați putea comuta la regimul expres. Dacă durerile nu se reduc, opriți folosirea pompei de sân și consultați asistentul dvs. de alăptare. Dacă pompa nu se poate îndepărta cu ușurință de pe sân, ați putea întrerupe conectarea vid, prin introducerea unui deget între sân și suportul de masare.

**Problemă:** Pompa de sân nu funcționează.

**Soluție:** Mai întâi verificați dacă ați montat corect pompa de sân. Pentru a preveni interferențele reciproce țineți alte aparate electrice, precum telefoanele mobile sau laptop-uri departe de pompa de sân în timpul pomparii. Verificați bateria, iar dacă pompa electrică de sân este alimentată de la rețeaua electrică, asigurați-vă că folosiți adaptorul livrat împreună cu produsul.

**Problemă:** Nu simt aspirație.

**Soluție:** Verificați dacă ați montat corect pompa de sân, respectând pasurile din secțiunea „Pregătire pentru utilizare”. Asigurați-vă că supapa și diafragma sunt așezate corect și unitatea de antrenare este bine fixată pe diafragma carcusei pompei. Totodată, asigurați-vă că pompa este atașată corect sânelui pentru producerea vidului.

**Problemă:** Pompa aspiră prea puternic.

**Soluție:** Respectați instrucțiunile menționate mai jos dacă simțiți o aspirație prea puternică a pompei de sân:

Asigurați-vă că folosiți numai piesele recomandate de către producător.

Asigurați-vă că ați montat pompa de sân cu suportul de masare: neutilizarea suportului de masare ar putea provoca formarea vidului excesiv.

La prima utilizare a pompei de sân, la început ați putea simți o aspirație prea puternică. Exercițiile ar putea ajuta. Dacă problema persistă, consultați asistentul dvs. pentru alăptare.

**Problemă:** Se produce scurgerea laptelui matern în sens invers în timpul pomparii.

**Soluție:** Opriți imediat pompa, îndepărtați sticla cu laptele matern și unitatea de antrenare.

Verificați pentru existența unei cantități de lapte matern în supapa și diafragma, curățați și uscați. Dacă laptele matern nu a ajuns la unitatea de antrenare și diafragma nu este deteriorată, ați putea continua utilizarea pompei. Dacă diafragma este deteriorată, aceasta trebuie înlocuită. Vă rugăm să contactați producătorul dacă laptele matern a pătruns în unitatea de antrenare, nu continuați utilizarea pompei.

## CONDIȚII DE UTILIZARE ȘI PĂSTRARE

Feriți pompa de sân de razele solare directe, întrucât expunerea sa durabilă la soare ar putea provoca schimbarea culorii. Păstrați pompa de sân și accesoriile sale în loc sigur, curat și uscat. Dacă aparatul dvs. a fost păstrat în mediu fierbinte sau rece, acesta trebuie lăsat să stea în mediul în care va fi utilizat pentru a atinge temperatura care se încadrează în limitele de utilizare ( 10 °C până la 30 °C), înainte de a-l utiliza.

## SPECIFICAȚII TEHNICE

Putere de aspirație: 60 mmhg—380 mmhg

Nivelul zgomotului: <60dB

Timp fixat: 30 minute

Baterie de litiu 3.7V 1200 mAh

Clasă IP: IPX0

Condițiile mediului la utilizarea aparatului: Temperatura 10-30 °C, Umiditate relativă 15%-93%,

Presiune atmosferică 860-1060 hpa

Condițiile mediului la păstrarea aparatului : Temperatura -25-50 °C, Umiditate relativă 15%-93%,

Presiune atmosferică 860-1060 hPa

Adaptorul tensiunii de intrare: AC 100–240V; 50/60Hz 0.25A max

Tensiune de ieșire: DC 5.0V, 5W, 1.0A



**Ważna informacja o bezpieczeństwie**

Przed użyciem laktatora, uważnie przeczytaj instrukcję obsługi i zachowaj na przyszłość.

**Przeznaczenie**

Laktator elektryczny jest przeznaczony do odciągania i przechowywania pokarmu kobiet karmiących piersią. Urządzenie jest przeznaczone dla jednego użytkownika!

**PORADY O BEZPIECZEŃSTWIE****Przeciwwskazania**

**OSTRZEŻENIE!** Nigdy nie korzystaj z laktatora, w czasie ciąży, ponieważ odciąganie może spowodować poród.

Aby zapobiec urazom i uszkodzeniom, ważne wyjaśnienia są wyjaśnione za pomocą różnych symboli. Symbole i ich znaczenie są następujące:

**OSTRZEŻENIE!** – wskazuje potencjalne niebezpieczne sytuacje, których zlekceważenie może doprowadzić do śmierci lub poważnych obrażeń.

**UWAGA!** - wskazuje potencjalne niebezpieczne sytuacje, których zlekceważenie, może doprowadzić do drugorzędnych lub umiarkowanych obrażeń.

**OSTRZEŻENIE****Ostrzeżenia, aby uniknąć zadławienia, uduszenia i obrażenia:**

— Nie pozwalaj dzieciom lub zwierzętom bawić się jednostką napędową, zasilaczem lub akcesoriami

— Pilnuj dzieci, aby nie bawiły się urządzeniem.

— **Zawsze wyłączaj laktator z kontaktu, od razu po użyciu go.**

— Nie pozostawiaj laktatora bez nadzoru, dopóki jest włączony do kontaktu.

— Ten laktator nie jest przeznaczony dla osób (w tym dzieci) o ograniczonych zdolnościach fizycznych, sensorycznych lub umysłowych lub bez doświadczenia i wiedzy.

Takie osoby mogą korzystać z laktatora tylko wtedy, gdy znajdują się pod nadzorem lub zostały poinstruowane przez osobę odpowiedzialną za ich bezpieczeństwo odnośnie korzystania z urządzenia.

**Ostrzeżenia, aby uniknąć porażenia prądem i poparzeń:**

— Przed każdym użyciem sprawdź laktator, włącznie z zasilaczem, czy nie ma uszkodzeń. Nie korzystaj z laktatora, jeśli zasilacz lub wtyczka są uszkodzone, albo nie działają prawidłowo lub jeśli był upuszczony lub zanurzony w wodzie.

— Używaj tylko zalecanego zasilacza i określonego napięcia, aby zapobiec przegrzania zasilacza, uszkodzeniu lub awarii.

— Nie dotykaj zasilacza AC i laktatora w czasie burz z piorunami.

— Nie pozostawiaj laktatora /baterii / zasilacza AC na bezpośrednim świetle słonecznym lub deszczu, w pobliżu grzejników lub innych gorących urządzeń, w miejscach narażonych na ekstremalnie wysokie lub niskie temperatury, wysoką wilgotność lub kurz.

— Nie stawiaj ciężkich przedmiotów na laktatorze i nie uszkodzaj kabla lub wtyczki. Nie rozciągaj ani nie skręcaj zbyt mocno kabla. Zawsze trzymaj zasilacz AC podczas odłączania go. Upewnij się, że wtyczka jest dobrze podłączona. Nie używaj gniazdka, które jest poluzowane.

— Nie dopuszczaj do zamoczenia laktatora / baterii / zasilacza AC.

— Nie rozmontowuj ani nie modyfikuj laktatora / baterii/ zasilacza AC. Nie wrzucaj baterii do ognia ani nie wystawiaj jej na działanie ciepła.

— Natychmiast odłącz zasilacz AC, wyjmij baterie i przestań korzystać z laktatora, jeśli zauważysz nienaturalny zapach, ocieplenie, odbarwienie, deformację lub cokolwiek niezwykłego podczas używania lub przechowywania laktatora.

## PRZYGOTOWANIE DO UŻYCIA

### Czyszczenie i dezynfekcja

Jednostka napędowa i zasilacz nie wymagają czyszczenia i sterylizacji, ponieważ nie mają kontaktu z pokarmem matki. Przed pierwszym użyciem wyczyść i zdezynfekuj wszystkie pozostałe części laktatora. Wyczyść te części po każdym kolejnym użyciu i zdezynfekuj je przed każdym kolejnym użyciem.

**Uwaga! Nigdy nie zanurzaj jednostki napędowej lub zasilacza w wodzie, zmywacze do naczyń lub urządzeniu do dezynfekcji, ponieważ spowoduje to ich nieodwracalne uszkodzenie!**

1. Całkowicie zdemontować laktator. Wyjmij również zawór. Zachowaj ostrożność podczas wyjmowania i czyszczenia zaworu. Jeśli się zepsuje, laktator nie będzie działał poprawnie. Aby usunąć zawór, delikatnie pociągnij za wystającą płytkę z boku zaworu.

2. Wyczyść wszystkie części oprócz jednostki napędowej i zasilacza za pomocą zmywarki do naczyń (tylko na górnej półce) lub w gorącej wodzie z niewielką ilością łagodnego płynu do mycia naczyń, a następnie dokładnie opłucz. Aby wyczyścić zawór, delikatnie przetrzyj go między palcami ciepłą wodą z dodatkiem niewielkiej ilości detergentu w płynie. Nie wkładaj przedmiotów do zaworu, ponieważ może to spowodować jego uszkodzenie.

**Ostrzeżenie! - Nie należy stosować preparatów przeciwbakteryjnych ani ściernych do czyszczenia.**

**Uwaga:** Upewnij się, że wyczyściłaś i zdezynfekowałaś odpowiednie części laktatora. Dokładnie umyj ręce przed przystąpieniem do pracy z wyczyszczonymi częściami!

**Ostrzeżenie! - Zachowaj ostrożność, ponieważ wyczyszczone części mogą być jeszcze gorące. Zaczni montować laktator dopiero po ostygnięciu wyczyszczonych części.**

## UŻYTKOWANIE

### Wyświetlacz i przyciski (zdjęcie 2)

**A.** Przycisk WŁ/WYŁ (ON/OFF); **B.** Przycisk funkcji; **C.** Zwiększenie próżni; **D.** Redukcja próżni  
**E.** Tryb masażu; **F.** Tryb odciągania; **G1.** W pełni naładowana bateria;  
**G2.** Średnie ładowanie baterii; **G3.** Migający sygnał - słaba bateria; **H.** czas pracy.

### POSTĘPOWANIE Z BATERIA (zdjęcie 2)

**UWAGA !!! Przed pierwszym użyciem całkowicie naładuj baterie przez 8 godzin bez przerwy!**

Przy pierwszym uruchomieniu laktatora liczby na wyświetlaczu pokażą pozostały czas pracy baterii, aż do wyczerpania, po czym wyświetlony zostanie wybrany poziom próżni.

Gdy na ekranie jest wyświetlana cała bateria, i wskaźnik baterii (G1) przestaje migać, bateria jest w pełni naładowana.

**G1.** W pełni naładowana bateria;

**G2.** Średnie ładowanie baterii;

**G3.** Migający sygnał - słaba bateria;

**Ważne! Baterie nie można ładować dłużej niż 24 godziny.**

### MONTAŻ LAKTATORA

1. Włóż biały zawór do korpusu laktatora od spodu. Wciśnij zawór jak najgłębiej. (Zdjęcie 3)

2. Przykręć korpus laktatora do butelki zgodnie z ruchem wskazówek zegara, aż zablokuje się na swoim miejscu. (Zdjęcie 4)

3. Włóż silikonową membranę do korpusu laktatora od góry. Zabezpiecz ją szczelnie wzdłuż krawędzi, naciskając palcami w dół, aby zapewnić idealne uszczelnienie. (Zdjęcie 5)

4. Umieść jednostkę napędową na membranie i naciskaj, aż usłyszysz „kliknięcie”. Upewnij się, że jednostka napędowa jest bezpiecznie przymocowana do korpusu laktatora! (Zdjęcie 6)

5. Włóż poduszeczkę do masażu do lejkowej części korpusu laktatora. Wciśnij wewnętrzny koniec poduszeczki tak daleko, jak to możliwe i upewnij się, że przylega ściśle do całej krawędzi korpusu laktatora. Naciśnij między „płatkami”, aby uwolnić pozostałe w środku powietrze. **Ostrzeżenie!** Zawsze używaj laktatora z poduszeczką.

Podłącz zasilacz do gniazodka elektrycznego, a następnie podłącz drugą stronę do jednostki napędowej. (Zdjęcie 7)

### **Ostrzeżenia, aby uniknąć zatrucia, zakażenia i zapewnić higienę:**

- Ze względów higienicznych laktator jest przeznaczony do wielokrotnego użytku tylko przez jednego użytkownika.
- Przed każdym użyciem wyczyść, wypłucz i zdezynfekuj wszystkie części laktatora oprócz jednostki napędowej i zasilacza.
- Przechowuj tylko mleko, które zostało odciągnięte czystym i zdezynfekowanym laktatorem
- Nie używaj laktatora, jeśli silikonowa membrana wydaje się uszkodzona lub wadliwa.
- Nie czyść części laktatora środkami antybakteryjnymi lub ściernymi.

### **Ostrzeżenia, aby uniknąć problemów oraz bólu piersi i sutków:**

- Nie próbuj zdejmować korpusu laktatora, gdy jest on przyssany do piersi za pomocą próżni. Wyłącz urządzenie i odłącz połączenie próżniowe, kładąc palec między piersią a lejkiem laktatora. Następnie odstaw laktator od piersi.
- Nigdy nie używaj laktatora, gdy jesteś zaspana lub śpiąca, aby uniknąć nieostrożności podczas użytkowania.
- Zawsze wyłączaj laktator przed odłączeniem go od piersi, aby zwolnić wytworzoną próżnię
- Nigdy nie używaj akcesoriów ani części innych producentów lub takich, które nie są specjalnie zalecane przez producenta. Może to spowodować nieprawidłowe działanie urządzenia i może mieć wpływ na kompatybilność elektromagnetyczną (EMC). W przypadku korzystania z takich akcesoriów lub części gwarancja traci ważność.
- Nie pompuj dłużej niż 5 minut bez przerwy, jeśli mleko nie wypływa. Spróbuj odciągnąć o innej porze dnia.
- Jeśli proces stanie się bardzo nieprzyjemny lub bolesny, należy przerwać korzystanie z laktatora i skonsultować się z doradcą ds. karmienia piersią.
- Jeśli wytworzone ciśnienie powoduje dyskomfort lub ból, wyłącz urządzenie, odłącz połączenie próżniowe, umieszczając palec między piersią a korpusem laktatora i usuń laktatora z piersi.
- Nigdy nie upuszczaj ani nie wkładaj żadnych ciał obcych do otworów.

## **UWAGA**

### **Ostrzeżenia, aby zapobiec obrażeniom ciała, uszkodzeniu i wadliwemu działaniu produktu:**

- Nie wolno dopuszczać do kontaktu zasilacza i jednostki napędowej z wodą.
- Zasilacz i jednostkę napędową należy trzymać z dala od gorących powierzchni, aby uniknąć przegrzania i deformacji tych części.
- Nigdy nie umieszczaj jednostki napędowej lub zasilacza w wodzie, w zmywarce do naczyń lub w urządzeniu do dezynfekcji.
- Chociaż laktator jest zgodny z obowiązującymi dyrektywami dotyczącymi kompatybilności elektromagnetycznej, może być nadal wrażliwy na wyższe emisje i / lub powodować zakłócenia w pracy innych urządzeń. Może to spowodować wyłączenie laktatora lub przejście w tryb błędu. Aby zapobiec zakłóceniom, trzymaj inne urządzenia elektryczne z dala od laktatora podczas odciągania (patrz „Informacje techniczne”).
- W jednostce napędowej laktatora nie ma części, które mogłyby być serwisowane przez użytkownika. Modyfikacja urządzenia jest niedozwolona. W takim przypadku gwarancja traci ważność.
- Nie upuszczaj ani nie uderzaj laktatora / zasilacza AC. Nie naciskaj mocno wyświetlacza LCD.
- Jednostka napędowa i zasilacz nie wymagają czyszczenia i sterylizacji, ponieważ nie mają kontaktu z pokarmem matki.
- Nigdy nie używaj alkoholu ani innych rozpuszczalników organicznych do czyszczenia laktatora.
- Nie należy używać laktatora do celów innych niż opisane w instrukcji. Może to spowodować wypadki lub uszkodzenie laktatora.

## **CZĘŚCI**

### **Opis ogólny (Zdjęcie 1)**

1. Pokrywka - 1 szt.;
2. Poduszczerka masująca - 1 szt.;
3. Korpus laktatora - 1 szt.;
4. Silikonowa membrana - 1 szt.;
5. Zawór - 1 szt.;
6. Butelka - 1 szt.;
7. Smoczek - 1 szt.;
8. Pierścień - 1 szt.;
9. Przykrywka - 1 szt.;
10. Jednostka napędowa - 1 szt.;
11. Zasilacz - 1 szt.;

## PRZYGOTOWANIE DO UŻYCIA

### Czyszczenie i dezynfekcja

Jednostka napędowa, rurka silikonowa, przykrywka i zasilacz nie wymagają czyszczenia i dezynfekcji, ponieważ nie mają kontaktu z mlekiem matki. Przed pierwszym użyciem wyczyść i zdezynfekuj wszystkie pozostałe części laktatora. Wyczyść te części po każdym kolejnym użyciu i zdezynfekuj je przed każdym kolejnym użyciem.

**Uwaga! Nigdy nie zanurzaj jednostki napędowej lub zasilacza w wodzie, zmywarce do naczyń lub urządzeniu do dezynfekcji, ponieważ spowoduje to ich nieodwracalne uszkodzenie!**

1. Całkowicie zdemontować laktator. Wyjmij również zawór. Zachowaj ostrożność podczas wyjmowania i czyszczenia zaworu. Jeśli się zepsuje, laktator nie będzie działał poprawnie. Aby usunąć zawór, delikatnie pociągnij za wystającą płytkę z boku zaworu.

2. Wyczyść wszystkie części oprócz jednostki napędowej, rurki silikonowej, przykrywki i zasilacza za pomocą zmywarki do naczyń (tylko na górnej półce) lub w gorącej wodzie z niewielką ilością łagodnego płynu do mycia naczyń, a następnie dokładnie opłucz. Aby wyczyścić zawór, delikatnie przetrzyj go między palcami ciepłą wodą z dodatkiem niewielkiej ilości detergentu w płynie. Nie wkładaj przedmiotów do zaworu, ponieważ może to spowodować jego uszkodzenie.

**Ostrzeżenie! - Nie należy stosować preparatów przeciwbakteryjnych ani ściernych do czyszczenia.**

**Uwaga:** Upewnij się, że wyczyściłaś i zdezynfekowałaś odpowiednie części laktatora. Dokładnie umyj ręce przed przystąpieniem do pracy z wyczyszczonymi częściami!

**Ostrzeżenie! - Zachowaj ostrożność, ponieważ wyczyszczone części mogą być jeszcze gorące. Zacznij montować laktator dopiero po ostygnięciu wyczyszczonych części.**

## BUTELKA DO KARMIENIA 180 ML

### Czyszczenie i dezynfekcja BUTELKA DO KARMIENIA 180 ML

- Przed pierwszym użyciem rozebrać i wyczyścić produkt, a następnie włożyć elementy do wrzącej wody na 5 minut. Zapewnia to higienę.

- Podczas dezynfekcji wrzątkiem nie wolno dopuścić, aby butelka lub inne części dotykały boku garnka. Może to spowodować nieodwracalne odkształcenie lub uszkodzenie produktu, za które Lorelli nie ponosi odpowiedzialności.

- Dokładnie wyczyść przed każdym kolejnym użyciem, aby zapewnić higienę.

- Umyj wszystkie części ciepłą wodą i delikatnym detergentem. Zawsze dokładnie wypłucz wszystkie części po każdym praniu.

- Dokładnie umyć i wypłukać wszystkie części czystą wodą, w tym obszary, które mogą nie być widoczne, ale przez które przeszła żywność, aby usunąć resztki jedzenia. Upewnij się, że w smoczku nie pozostał płyn.

- Nie wkładaj do kuchenki mikrofalowej. Nie podgrzewaj produktu w tradycyjnych piekarnikach, na płytach grzejnych lub na otwartym ogniu.

- Unikaj używania ostrych lub ściernych materiałów, ponieważ może to spowodować uszkodzenie produktu.

- Nie czyścić ani nie dopuszczać do kontaktu produktu z rozpuszczalnikami lub agresywnymi chemikaliami. Może to spowodować uszkodzenie produktu.

- Jeśli używasz szczołek do butelek, uważaj, aby nie uszkodzić najdelikatniejszych części produktu.

- Po wyczyszczeniu produktu dokładnie wysusz wszystkie części i przechowuj w czystym i suchym miejscu bez bezpośredniego światła słonecznego i z dala od źródła ciepła.

- Nie pozostawiaj smoczka na słońcu lub w wysokiej temperaturze ani nie pozostawiaj go w środku dezynfekującym („roztworze sterylizującym”) dłużej niż jest to zalecane, ponieważ może to uszkodzić smoczek. Uwaga: Pamiętaj o wyczyszczeniu i zdezynfekowaniu odpowiednich części laktatora. Przed przystąpieniem do pracy przy czystych częściach dokładnie umyć ręce!

## ODŻYWIANIE NOWORODKA

-Sprawdź smoczek przed każdym użyciem i pociągnij go we wszystkich kierunkach. Wyeliminuj go przy pierwszych oznakach uszkodzenia lub wady.

-Nigdy nie zanurzaj smoczka w słodkich lub leczniczych płynach, ponieważ może to spowodować próchnicę u dziecka.

-Nie wkładaj do kuchenki mikrofalowej. Nie podgrzewaj produktu w tradycyjnych piekarnikach, na rozgrzanych płytach lub otwartym ogniu.

## DLA BEZPIECZEŃSTWA I ZDROWIA TWOJEGO DZIECKA

### OSTRZEŻENIE!

-Zawsze używać wyrobu pod nadzorem dorosłych. Zdarzały się przypadki, gdy dzieci były zostawiane same z urządzeniem do picia z powodu upadku lub demontażu produktu przez dziecko.

-Nigdy nie używać smoczków na butelki jako smoczków do uspokajania.

-Ciągłe i przedłużone ssanie płynów może powodować próchnicę. Małe dzieci mogą cierpieć na próchnicę nawet przy stosowaniu niesłodzonych płynów. Może się tak zdarzyć, jeśli dziecko może używać butelki przez dłuższy czas w ciągu dnia, ale zwłaszcza w nocy, kiedy ślina jest zmniejszona lub używana jako smoczek.

-Zawsze sprawdzać temperaturę pokarmu przed karmieniem.

-Nieużywane części przechowywać w miejscu niedostępnym dla dzieci.

-Wyrzucić przy pierwszych oznakach uszkodzenia lub zużycia.

-Nigdy nie przypinać do sznurków, wstążek, koronek ani luźnych części ubranka. Dziecko może się udusić.

## PRZECHOWYWANIE POKARMU

**Ostrzeżenie:** Aby zapewnić higienę, przechowuj tylko mleko odciągnięte za pomocą oczyszczonego i zdezynfekowanego laktatora.

- Pokarm można przechowywać w lodówce (nie na drzwiczkach) do 48 godzin. Odciągnięte mleko należy natychmiast umieścić w lodówce. Jeśli przechowujesz mleko w lodówce i dodajesz do niego w ciągu dnia, dodaj tylko mleko, które zostało odciągnięte w zdezynfekowanej butelce.

- Mleko matki może być przechowywane w zamrażarce przez okres do trzech miesięcy, jeśli znajduje się w zdezynfekowanych butelkach z dezynfekowanym pierścieniem gwintowanym i tarczą uszczelniającą. Na butelce naklej etykietę, na której jest napisana data i godzina odciągnięcia, i wykorzystaj najpierw wcześniejszy pokarm.

- Jeśli masz zamiar nakarmić swoje dziecko odciągniętym pokarmem w ciągu 48 godzin, możesz przechowywać je w lodówce w butelce.

### **OSTRZEŻENIE!**

Zawsze wkładaj mleko do lodówki lub zamrażarki natychmiast po odciągnięciu.

Przechowuj mleko matki, wyłącznie takie, które zostało odciągnięte za pomocą zdezynfekowanego laktatora w zdezynfekowanych butelkach.

Nigdy nie zamrażaj już raz rozmrożonego mleka.

Nigdy nie dodawaj nowego mleka do już zamrożonego mleka.

## ROZWIĄZYWANIE PROBLEMÓW

**Problem:** Odczuwam ból podczas korzystania z laktatora

**Rozwiązanie:** Możliwą przyczyną jest nadmierne zassanie. Nie potrzebujesz pełnej siły próżni wytwarzanej przez laktator. Najpierw użyj trybu „Masaż” do masażu stymulującego, a następnie możesz przejść do trybu ekspresowego. Jeśli ból nie ustępuje, przestań używać laktatora i skonsultuj się z doradcą ds. karmienia piersią. Jeśli laktatora nie można zdjąć łatwo z piersi, możesz przerwać połączenie próżniowe, umieszczając palec między piersią a poduszczką masującą.

**Problem:** Laktator nie działa

**Rozwiązanie:** Najpierw sprawdź, czy prawidłowo złożyłaś laktator. Aby uniknąć wzajemnych zakłóceń, trzymaj inne urządzenia elektryczne, takie jak telefon komórkowy lub laptop, z dala od laktatora podczas odciągania. Sprawdź baterię, a jeśli elektryczny laktator jest zasilany z sieci, upewnij się, czy używasz zasilacza dostarczonego wraz z produktem.

**Problem:** Nie czuje żadnego ssania.

**Rozwiązanie:** Sprawdź, czy prawidłowo złożyłaś laktator, wykonując czynności opisane w rozdziale „Przygotowanie do użycia”. Upewnij się, że zawór i membrana są prawidłowo ustawione i że jednostka napędowa jest mocno przymocowana na membranie do obudowy laktatora. Upewnij się również, czy laktator jest prawidłowo umieszczony na piersi, aby wytworzyć próżnię.

**Problem:** Laktator zasysa zbyt mocno.

**Rozwiązanie:** Postępuj zgodnie z poniższymi instrukcjami, jeśli odczuwasz zbyt duże ssanie z laktatora:

Upewnij się, czy używasz tylko części zalecanych przez producenta.

Upewnij się, czy laktator jest zmontowany z poduszczką do masażu: nieużywanie poduszcзки do masażu może doprowadzić do wytworzenia się zbyt dużej próżni.

Podczas pierwszego użycia laktatora możesz na początku poczuć zbyt silne ssanie. Ćwiczenia mogą pomóc. Jeśli problem będzie się powtarzał, skonsultuj się z doradcą ds. Karmienia piersią.

**Problem:** Podczas odciągania nastąpił wyciek mleka w przeciwnym kierunku

**Rozwiązanie:** Natychmiast zatrzymaj laktator, wyjmij butelkę z mlekiem i jednostkę napędową. Sprawdź, czy jest pokarm w zaworze i membranie, wyczyść i osusz. Jeśli pokarm nie dotarł do jednostki napędowej, i membrana jest nieuszkodzona, możesz nadal korzystać z laktatora. Jeśli membrana jest uszkodzona, musisz ją wymienić. Skontaktuj się z producentem, jeśli mleko dostało się do zespołu napędowego i nie używaj go dalej.

IT

## TIRALATTE ELETTRICO SAVE YOUR TIME

### Informazioni importanti sulla sicurezza

Prima di utilizzare il tiralatte, leggere attentamente questo manuale per l'utente e conservarlo per riferimenti futuri.

#### Predisposizione

Il tiralatte elettrico è previsto per esprimere e raccogliere il latte materno da donne che allattano. Il dispositivo è previsto per unico utente!



### CONSIGLI DI SICUREZZA

#### Controindicazioni

**AVVERTENZA!** Non usare mai il tiralatte durante la gravidanza, poiché il pompaggio può causare il parto. Per prevenire lesioni e danni, i chiarimenti importanti sono spiegati usando vari simboli. I simboli ed i loro significati sono i seguenti:

**AVVERTENZA !** – indica situazioni potenzialmente pericolose che, se non evitate, potrebbero provocare morte o lesioni gravi.

**ATTENZIONE!** - indica situazioni potenzialmente pericolose che, se non evitate, potrebbero provocare lesioni lievi o moderate.

### AVVERTENZA

#### Avvertenze per evitare asfissia, soffocamento e lesioni:

- Non consentire a bambini o animali domestici di giocare con l'unità di trasmissione, l'adattatore o gli accessori.
- Controllare i bambini in modo che non giochino con l'apparecchio.
- **Scollegare sempre il tiralatte dalla presa immediatamente dopo l'uso.**
- Non lasciare incustodito il tiralatte mentre lo stesso è collegato alla presa.
- Questo tiralatte non è destinato all'uso da parte di persone (compresi i bambini) con ridotte capacità fisiche, sensoriali o mentali o persone senza esperienza o conoscenze. Tali persone possono utilizzare questo tiralatte solo se sono sotto la supervisione o se sono state istruite da una persona responsabile della loro sicurezza sull'uso del dispositivo.

#### Avvertenze per evitare scosse elettriche e ustioni:

- Prima di ogni utilizzo, controllare il tiralatte, incluso l'adattatore per eventuali segni di danneggiamento. Non utilizzare il tiralatte se l'adattatore o la spina sono danneggiati, se non funziona correttamente o se è caduto o immerso in acqua.
- Utilizzare solo l'adattatore raccomandato e la tensione specificata per evitare il surriscaldamento dell'adattatore, eventuali danni o inconvenienze.
- Non toccare l'adattatore AC ed il tiralatte durante i fulmini.
- Non posizionare il tiralatte/batteria/adattatore AC sotto la luce diretta del sole o alla pioggia, vicino a resistenze elettriche o altri apparecchi caldi, in luoghi esposti a temperature estremamente alte o basse, umidità elevata o polvere.
- Non posizionare oggetti pesanti sul tiralatte e non danneggiare il cavo o la spina. Non tirare o attorcigliare troppo il cavo. Tenere sempre l'adattatore AC allo scollegamento dalla presa. Accertarsi che la spina sia inserita correttamente nella presa. Non utilizzare una presa allentata.
- Evitare che il tiralatte/la batteria/ l'adattatore AC si bagnino.
- Non smontare o modificare il tiralatte/la batteria/ l'adattatore AC. Non gettare la batteria nel fuoco e non esporla al calore.
- Scollegare immediatamente l'adattatore AC e rimuovere la batteria e smettere di usare il tiralatte se sentito un odore innaturale, riscaldamento, scolorimento, deformazione o qualcosa di insolito durante l'utilizzo o la conservazione del tiralatte.

## BUTELKA DO KARMIENTA 180 ML

Wyczyść produkt przed pierwszym użyciem. Włóż do wrzącej wody na 5 minut. Zapewnia to higienę. Dokładnie umyj przed i po każdym użyciu za pomocą szczotki do butelek i odpowiednich detergentów i spłukuj czystą wodą. Sterylizuj za pomocą sterylizatorów lub gotując nie dłużej niż 3-5 minut. Unikaj używania silnych lub szorstkich materiałów, ponieważ mogą one uszkodzić smoczek i zagrozić dziecku.

## DLA BEZPIECZEŃSTWA I ZDROWIA TWOJEGO DZIECKA

### UWAGA!

**ZAWSZE UŻYWAJ TEGO PRODUKTU POD NADZOREM DOROSŁYCH.** Zdarzały się wypadki, w których dziecko zostało pozostawione same z produktem, i nastąpił upadek dziecka lub produkt się rozmontował.

Nigdy nie używaj zamiast smoczków do karmienia smoczków - gryzaczeków.

Ciągłe i długotrwałe ssanie płynów może spowodować próchnicę zębów. Próchnica zębów u małych dzieci może wystąpić nawet wtedy, gdy stosowane są niesłodzone płyny. Może się to zdarzyć, jeśli dziecku pozwolimy używać butelki przez długi czas w ciągu dnia, a zwłaszcza w nocy, gdy przepływ śliny jest zmniejszony lub gdy jest stosowany jako smoczek-gryzaczek.

Zawsze sprawdzaj temperaturę jedzenia przed jedzeniem. Ogrzewanie mikrofalowe może powodować zlokalizowane wysokie temperatury.

Wszystkie nieużywane części przechowuj w miejscu niedostępnym dla dzieci.

Przed i po każdym użyciu sprawdź i pociągnij smoczek we wszystkich kierunkach. Jeśli występują oznaki uszkodzenia lub zużycia, należy wyrzucić smoczek i wymienić go na nowy.

Nie pozostawiaj smoczka w bezpośrednim świetle słonecznym lub ciepłe, ani w środku dezynfekującym na dłużej niż zalecane, ponieważ może to spowodować uszkodzenie smoczka.

Chociaż nie jest to zalecane, jeśli chcesz podgrzać jedzenie w kuchence mikrofalowej, przed podgrzaniem wyjmij dysk, smoczek i pokrywkę.

Nie umieszczaj w rozgrzanym piekarniku.

Podczas podgrzewania w kuchence mikrofalowej należy zachować szczególną ostrożność. Zawsze mieszaj podgrzane jedzenie, aby zapewnić równomierne rozprrowadzenie ciepła i przed karmieniem sprawdź temperaturę jedzenia.

Jeśli używasz mrożonego pokarmu, pozwól mu całkowicie się rozmrozić przed podgrzaniem.

Uwaga: W nagłych przypadkach można rozmrozić pokarm w misce z gorącą wodą.

Ogrzej butelkę z rozmrożonym lub wyjętym z lodówki pokarmem w misce z gorącą wodą lub w podgrzewaczu do butelek.

## WARUNKI UŻYTKOWANIA I PRZECHOWYWANIA

Chroń laktator przed bezpośrednim działaniem promieni słonecznych, ponieważ długotrwałe pozostawienie na słońcu może spowodować przebarwienia. Laktator i jego akcesoria przechowuj w bezpiecznym, czystym i suchym miejscu.

Jeśli urządzenie było przechowywane w gorącym lub zimnym otoczeniu, umieść je w środowisku użytkowania i pozwól mu osiągnąć temperaturę w granicach warunków użytkowania (od 10 ° C do 30 ° C) przed rozpoczęciem pracy z nim.

## SPECYFIKACJA TECHNICZNA

Moc ssania: 60 mmHg - 380 mmHg

Poziom hałas: <60dB

Ustalony czas : 30 minut

Bateria litowa 3,7 V 1200 mAh

Klasa IP: IPX0

Warunki otoczenia w czasie pracy Temperatura 10-30 ° C, Wilgotność względna 15% -93%,

Ciśnienie atmosferyczne 860-1060hpa

Warunki otoczenia przy przechowywaniu: Temperatura -25-50 ° C, Wilgotność względna 15% - 93%, Ciśnienie atmosferyczne 860-1060hPa

Zasilacz napięcia wejściowego: 100-240 V AC; 50/60 Hz maks. 0,25 A

Napięcie wyjściowe: DC 5.0V, 5W, 1.0A

### **Avvertenze per evitare intossicazione, contaminazione e per garantire l'igiene:**

- Per motivi igienici, il tiralatte è destinato all'uso multiplo da parte di un unico utente.
- Prima di ogni utilizzo, pulire, risciacquare e disinfettare tutte le parti del tiralatte tranne l'attuatore e l'adattatore.
- Conservare solo il latte materno che è stato espresso con un tiralatte pulito e disinfettato.
- Non utilizzare il tiralatte se il diaframma in silicone appare danneggiato o difettoso.
- Non pulire le parti del tiralatte con detergenti antibatterici o abrasivi.

### **Avvertenze per evitare problemi e dolore legati al seno e ai capezzoli:**

- Non tentare di rimuovere il corpo del tiralatte mentre è attaccato al seno con la ventosa. Spegnerlo il dispositivo e interrompere il vuoto posizionando un dito tra il seno e l'imbuto del tiralatte. Poi rimuovere il tiralatte dal seno.
- Non usare mai il tiralatte se assonnati o sonnolenti per evitare disattenzione durante l'uso.
- Spegnerlo sempre il tiralatte prima di rimuoverlo dal seno per liberare il vuoto.
- Non utilizzare mai accessori o ricambi di altri produttori o tali che non specificamente consigliati dal produttore. Ciò potrebbe causare malfunzionamenti del dispositivo e potrebbe influire sulla compatibilità elettromagnetica (EMC). Se verranno utilizzati tali accessori o ricambi, la garanzia decade.
- Non esprimere latte per più di 5 minuti senza interruzione se il latte non fuoriesca. Prova a esprimere in un altro momento della giornata.
- Se il processo diventa molto spiacevole o doloroso, smettere di usare il tiralatte e consultare il proprio consulente d'allattamento.
- Se la pressione creata provoca disagio o dolore, spegnere il dispositivo, interrompere il vuoto posizionando un dito tra il seno e il corpo del tiralatte e rimuovere il tiralatte dal seno.
- Non lasciarlo mai cadere o non inserire corpi estranei nelle aperture.

## **ATTENZIONE**

### **Avvertenze per prevenire lesioni personali, danni e malfunzionamento del prodotto:**

- Evitare che l'adattatore e l'attuatore entrino in contatto con l'acqua.
- Tenere l'adattatore e l'attuatore lontano dalle superfici calde per evitare il surriscaldamento e la deformazione di queste parti.
- Non posizionare mai l'attuatore o l'adattatore in acqua, in lavastoviglie o in un dispositivo per disinfezione.
- Sebbene il tiralatte sia conforme alle direttive relative alla compatibilità elettromagnetica applicabili, può comunque essere sensibile alle emissioni più elevate e/o causare interferenze con altre apparecchiature. Ciò potrebbe causare lo spegnimento del tiralatte o l'attivazione della modalità errore. Per evitare interferenze reciproche, tenere le altre apparecchiature elettriche lontano dal tiralatte durante l'espressione (vedi Informazioni tecniche).
- Nell'unità attuatore del tiralatte non ci sono dei parti che possono essere mantenute dall'utente. Le modificazioni dell'attrezzatura non sono consentite. Se realizzata tale modificazione, la garanzia decade.
- Non lasciarlo cadere e non colpire il tiralatte/l'adattatore AC. Non premere con forza sul display LCD.
- L'attuatore e l'adattatore non richiedono pulizia e sterilizzazione, poiché non vengono a contatto con il latte materno.
- Non utilizzare mai alcol o altri solventi organici per pulire il tiralatte.
- Non utilizzare il tiralatte in un modo o per scopi diversi da quelli descritti nelle istruzioni. Ciò potrebbe provocare incidenti o danni al tiralatte.

### **Descrizione generale (Foto 1)**

## **PARTI**

1. Coperchio - 1 pz.;
2. Cuscino per massaggio - 1 pz.;
3. Corpo tiralatte - 1 pz.;
4. Membrana in silicone - 1 pz.;
5. Valvola - 1 pz.;
6. Poppatoio - 1 pz.;
7. tettarella - 1 pz.;
8. Anello - 1 pz.;
9. Tappo - 1 pz.;
10. Attuatore - 1 pz.;
11. Adattatore - 1 pz.;



## PREPARAZIONE PER L'USO

### **Pulizia e disinfezione**

L'attuatore, il tubo flessibile in silicone, il tappo e l'adattatore non richiedono pulizia e disinfezione in quanto non entrano in contatto con il latte materno. Prima del primo utilizzo, pulire e disinfettare tutte le altre parti del tiralatte. Pulire queste parti dopo ogni utilizzo successivo e disinfettarle prima di ogni utilizzo successivo.

**Attenzione! Non immergere mai l'attuatore o l'adattatore in acqua, in lavastoviglie o in un dispositivo per disinfezione poiché ciò li danneggerebbe irreversibilmente!**

1. Smontare completamente il tiralatte. Rimuovere anche la valvola. Stare attenti quando si rimuove la valvola e si fa la pulizia. Se viene danneggiata, il tiralatte non funzionerà correttamente. Per rimuovere la valvola tirare attentamente la piastra sporgente sul lato della valvola.
2. Pulire tutte le parti tranne l'attuatore, il tubo flessibile in silicone, il tappo e l'adattatore utilizzando la lavastoviglie (solo sul ripiano superiore) o in acqua calda con un po' di detersivo per piatti delicato quindi risciacquare abbondantemente. Per pulire la valvola, strofinarla attentamente tra le dita in acqua calda con un po' di detergente liquido. Non inserire oggetti nella valvola in quanto potrebbero danneggiarlo.

**Avvertenza! - Non utilizzare preparati antibatterici o abrasivi per la pulizia.**

**Nota:** Assicurarsi di aver pulito e disinfettato le parti pertinenti del tiralatte. Lavarsi accuratamente le mani prima di lavorare sulle parti pulite!  
**Avvertenza! - Prestare attenzione poiché le parti pulite potrebbero essere ancora calde. Iniziare ad assemblare il tiralatte solo quando le parti pulite sono raffreddate.**

### **Pulizia e disinfezione POPPATOIO 180 ML**

## POPPATOIO 180 ML

- Per pulire la valvola, strofinarla attentamente tra le dita in acqua calda con un po' di detergente liquido. Non inserire oggetti nella valvola in quanto potrebbero danneggiarlo.
  - Prima del primo utilizzo, smontare e pulire il prodotto e quindi mettere i componenti in acqua bollente per 5 minuti. Questo garantisce l'igiene.
  - Durante la disinfezione con acqua bollente, non lasciare che la bottiglia o altre parti tocchino la pentola. Ciò può causare deformazioni irreparabili o danni al prodotto di cui Lorelli non è responsabile.
  - Prima di ogni uso successivo, pulire accuratamente per garantire l'igiene.
  - Lavare tutte le parti con acqua tiepida e detergente delicato. Risciacquare sempre accuratamente tutte le parti dopo ogni lavaggio.
  - Per rimuovere eventuali residui di latte, lavare accuratamente e risciacquare con acqua pulita tutte le parti, comprese le zone che potrebbero non essere visibili, ma attraverso le quali è passato il latte. Assicurarsi che non sia rimasto liquido nella bottiglia.
  - Non mettere in forno a microonde. Non riscaldare il prodotto in forni tradizionali, su piastre riscaldate o fiamme libere.
  - Evitare l'uso di materiali taglienti o abrasivi in quanto ciò potrebbe danneggiare il prodotto.
  - Non pulire o lasciare che il prodotto entri in contatto con solventi o sostanze chimiche aggressive. Ciò può causare danni al prodotto.
  - Se utilizzate spazzole per bottiglie, far attenzione a non danneggiare le parti più delicate del prodotto.
  - Dopo aver pulito il prodotto, asciugare accuratamente tutte le parti e conservarlo in un luogo pulito e asciutto, lontano dalla luce diretta del sole e da fonti di calore.
  - Non lasciare la tettarella alla luce diretta del sole o al calore o non lasciarla in un disinfettante (soluzione sterilizzante) per un periodo più lungo di quello raccomandato poiché ciò potrebbe danneggiare la tettarella.
- Nota:** Assicurarsi di aver pulito e disinfettato le parti pertinenti del tiralatte. Lavarsi accuratamente le mani prima di lavorare sulle parti pulite!

## NUTRIZIONE DEL NEONATO

- Controllare la tettarella prima di ogni uso e tirarla in tutte le direzioni. Eliminarla ai primi segni di danno o difetto.
- Non immergere mai la tettarella in liquidi dolci o medicinali, potrebbe causare carie al tuo bambino.
- Non mettere in forno a microonde. Non riscaldare il prodotto in forni tradizionali, su piastre riscaldate o fiamme libere.

## PER LA SICUREZZA E LA SALUTE DEL TUO BAMBINO

### **AVVERTENZA!**

- Utilizzare sempre questo prodotto sotto la sorveglianza di un adulto.-Si sono verificati degli incidenti quando i bambini sono stati lasciati soli con il dispositivo per bere a causa della caduta del bambino o se il prodotto è stato smontato.
- Non utilizzare mai le tettarelle da biberon come un succhietto
- Il continuo e prolungato succhiare di liquidi può causare carie.I bambini piccoli possono avere la carie dentale anche quando vengono utilizzati liquidi non zuccherati. Ciò può succedere se al bambino è consentito utilizzare la bottiglia per lunghi periodi durante il giorno e soprattutto la notte quando il flusso di saliva è ridotto o se viene utilizzata come ciuccio.
- Controllare sempre la temperatura dell'alimento prima di alimentare il bambino
- Tenere tutti i componenti non utilizzati fuori dalla portata dei bambini
- Sostituire al primo segno di usura o danneggiamento.
- Non attaccare mai a corde, nastri, lacci o estremità libere dei vestiti. Il bambino potrebbe strangolarsi

## USO

### Display e pulsanti (Foto 2)

**A.** Pulsante ON/OFF; **B.** Pulsante modalità; **C.** Aumento del vuoto; **D.** Riduzione del vuoto; **E.** Modalità massaggio; **F.** Modalità di espressione; **G1.** Batteria completamente caricata; **G2.** Batteria carica media; **G3.** Segnale lampeggiante - batteria scaricata; **H.** Tempo di funzionamento.

### FUNZIONAMENTO CON BATTERIA (Foto 2)

**ATTENZIONE!!! Prima del primo utilizzo, caricare completamente la batteria per 8 ore senza interruzione!** ! Quando si attiva il tiralatte per la prima volta, i numeri sul display mostreranno il tempo di funzionamento rimanente della batteria fino alla sua scarica dopodiché verrà visualizzato il livello di vuoto selezionato. Quando sul display viene visualizzata l'intera batteria e l'indicatore della batteria (G1) smette di lampeggiare, la batteria è completamente caricata.

**G1.** Batteria completamente caricata;

**G2.** Batteria carica media;

**G3.** Segnale lampeggiante - batteria scaricata;

**Importante! La batteria non può essere caricata per più di 24 ore.**

### ASSEMBLAGGIO DEL TIRALATTE

1. Inserire la valvola bianca nel corpo del tiralatte dal lato inferiore. Spingere la valvola il più possibile in avanti. (Foto 3)
  2. Avvitare il corpo del tiralatte in senso orario sul poppatoio finché non si blocca in posizione. (Foto 4)
  3. Inserire il diaframma in silicone nel corpo del tiralatte dalla parte superiore. Fissarlo saldamente sul bordo premendo con le dita per garantire una tenuta perfetta. (Foto 5)
  4. Posizionare l'attuatore sul diaframma e premere fino a quando si sente "Clic". Accertarsi che l'attuatore sia saldamente fissato al corpo del tiralatte! (Foto 6)
  5. Inserire il cuscino massaggiante nella parte a forma di imbuto del corpo del tiralatte. Spingere l'estremità interna del cuscino il più possibile e accertarsi che si aderisce perfettamente all'intero bordo del corpo del tiralatte. Premere tra i "petali" per rilasciare l'aria rimasta all'interno.
- Avvertenza!** Utilizzare sempre il tiralatte con il cuscino.  
Collegare la spina dell'adattatore a una presa elettrica e quindi inserire il connettore dall'altro lato nell'attuatore. (Foto 7)

## IMPOSTAZIONI



Pressione sul pulsante ON/OFF - la modalità massaggio si avvia automaticamente.



Pressione sul pulsante modalità - attiva Massaggio; Espressione profonda.

- ▲ Pressione sul pulsante + o -, il display LCD indica il livello corrispondente.
- ▲ Il tempo di espressione predefinito è 30 minuti, scaduto il tempo il tiralatte si spegnerà automaticamente. Il tiralatte memorizza l'espressione tipica per l'utente prima di spegnersi.
- ▲ Il livello del latte nella bottiglia non può superare il livello della valvola!
- ▲ Pressione prolungata del pulsante modalità per selezionare la modalità mista - massaggio + espressione profonda. È possibile regolare il livello di aspirazione con i pulsanti „+“ e „-“
- Modalità di massaggio - 9 livelli
- Modalità di espressione profonda - 9 livelli

## QUANDO ESPRIMERE IL LATTE

Se sta allattando bene, si raccomanda (a meno che il medico curante/il consulente d'allattamento non consigli diversamente) di attendere fino a quando viene stabilito il periodo di produzione del latte materno ed il piano di allattamento (di solito almeno 2-4 settimane dopo il parto) prima di iniziare l'espressione.

### **Eccezioni:**

- Se all'inizio hai problemi con l'allattamento, l'espressione regolare può aiutare a produrre e mantenere la quantità di latte.
- Se sta esprimendo il latte materno per consentire la nutrizione del bambino in ospedale.
- Se il seno è pieno (doloroso o gonfio), puoi esprimere un po' di latte prima o tra le poppate per alleviare il dolore e aiutare il bambino ad attaccarsi al seno più facilmente.
- Se i tuoi capezzoli sono infiammati o screpolati, puoi decidere di esprimere il latte materno fino alla loro guarigione.
- Se il tuo bambino è temporaneamente allontanato da te e vuoi continuare ad allattare quando è di nuovo con te, è buona idea esprimersi regolarmente per stimolare la produzione del latte materno.

È necessario trovare il momento migliore della giornata per esprimere, ad esempio appena prima o dopo il primo allattamento al seno al mattino quando il seno è pieno o dopo l'allattamento se il bambino non ha consumato tutto il latte. Se sei tornata al lavoro, potrebbe essere necessario di esprimere durante le pause. L'uso di un tiralatte richiede pratica e potrebbero essere necessari diversi tentativi per avere successo. Fortunatamente, il tiralatte elettrico per latte materno Lorelli è facile da assemblare e da usare, quindi ti abituerai presto ad utilizzarlo.

## USO DEL TIRALATTE

1. Lavare accuratamente le mani e assicurarsi che il seno sia pulito. Rilassare su una sedia comoda.
2. Premere il corpo del tiralatte assemblato al seno. Assicurarsi che il capezzolo sia centrato in modo che il cuscino massaggiante possa creare una tenuta ermetica. Assicurarsi che il capezzolo si adatti correttamente al cuscino.
3. Premere il pulsante ON/OFF. Il tiralatte si avvia automaticamente in modalità massaggio (stimolazione) ed è possibile modificare il livello di massaggio utilizzando i pulsanti di aumento e riduzione del livello.
4. Quando il latte scorre, è possibile cambiare la modalità di massaggio a espressione normale - utilizzando il pulsante di modalità e selezionando il livello più conveniente.

**ATTENZIONE:** Non utilizzare sempre il massimo livello di espressione, basta scegliere quello più confortevole per te.

**Nota:** Non preoccuparsi se il latte non scorre immediatamente. Calmarsi e continuare. Le prime volte che si utilizza il tiralatte, potrebbe essere necessario impostare una modalità di aspirazione più elevata per consentire al latte materno di iniziare a scorrere.

**Problema:** Durante l'espressione si è verificata una perdita di latte nella direzione opposta.

**Rimedio:** Arrestare immediatamente il tiralatte, rimuovere la bottiglia con il latte e l'attuatore. Verificare la presenza di latte materno nella valvola e nel diaframma, pulire e asciugare. Se il latte non ha raggiunto l'attuatore e il diaframma è integro, è possibile continuare a utilizzare il tiralatte. Se il diaframma è danneggiato, è necessario sostituirlo. Se il diaframma è danneggiato, è necessario sostituirlo. Per favore contattare il produttore se il latte materno è entrato nell'attuatore e non continuare a utilizzarlo.

## PER LA SICUREZZA E LA SALUTE DEL TUO BAMBINO

**ATTENZIONE! UTILIZZARE SEMPRE QUESTO PRODOTTO SOTTO CONTROLLO DI ADULTO.** Ci sono stati casi di incidenti in cui il bambino è stato lasciato solo con il prodotto ed il bambino è caduto o il prodotto è stato smontato. Non usare mai le tettarelle come ciucci. L'aspirazione continua e prolungata di liquidi può causare carie dentale. La carie dentale nei bambini piccoli può verificarsi anche quando si usano liquidi non zuccherati. Ciò può accadere se al bambino è consentito utilizzare il poppatoio per lunghi periodi durante il giorno e soprattutto di notte quando il flusso di saliva è ridotto o se viene utilizzato come ciuccio.

Controlla sempre la temperatura della poppa prima di nutrire il bambino. Il riscaldamento a microonde può causare alte temperature localizzate. Tenere tutte le parti inutilizzate fuori dalla portata dei bambini.

Prima e dopo ogni utilizzo, ispezionare e tirare la tettarella in tutte le direzioni. Se ci sono segni di danni o usura, smaltire la tettarella e sostituirla con una nuova. Non lasciare la tettarella alla luce diretta del sole o al calore, o in un disinfettante per un periodo più lungo di quello raccomandato, poiché ciò potrebbe danneggiare la tettarella.

Sebbene non sia raccomandato se si desidera riscaldare la poppa nel microonde, rimuovere il disco, la tettarella e il coperchio prima del riscaldamento.

Non mettere in forno preriscaldato.

Se il riscaldamento viene effettuato in un forno a microonde, prestare molta attenzione. Mescolare sempre la poppa riscaldata per garantire una distribuzione uniforme del calore e testare la temperatura della poppa prima di nutrire il bambino.

Se viene utilizzato latte congelato, lasciarlo scongelare completamente prima di scaldarlo.

**Nota:** In caso di emergenza, è possibile scongelare il latte in una ciotola con acqua calda.

Scalda il poppatoio con latte scongelato o preso dal frigorifero in una ciotola con acqua calda o in uno scaldabiberon.

## CONDIZIONI D'USO E CONSERVAZIONE

Proteggere il tiralatte dalla luce solare diretta, poiché un'esposizione prolungata al sole può causare scolorimento. Conservare il tiralatte e i suoi accessori in un luogo sicuro, pulito e asciutto.

Se l'apparecchio è stato conservato in un ambiente caldo o freddo, posizionarlo nell'ambiente in cui verrà usato e lasciarlo raggiungere una temperatura nei limiti delle condizioni operative (da 10 °C a 30 °C) prima di metterlo in funzione.

## SPECIFICHE TECNICHE

Forza di aspirazione: 60mmhg--380mmhg

Livello di rumore: <60dB

Tempo fisso : 30 minuti

Batteria al litio 3,7 V 1200 mAh

Classe IP: IPX0

Ambiente operativo: Temperatura 10-30 °C, Umidità relativa 15%-93%, Pressione atmosferica 860-1060hpa

Condizioni ambientali di conservazione: Temperatura -25-50 °C, Umidità relativa 15%-93%, Pressione atmosferica 860-1060hPa

Adattatore tensione di ingresso rete: AC 100-240 V; 50/60Hz 0,25A max

Tensione di uscita: DC 5.0V, 5W, 1.0A

## Σημαντικές πληροφορίες ασφαλείας

Πριν χρησιμοποιήσετε το θήλαστρο, διαβάστε προσεκτικά αυτό το εγχειρίδιο χρήστη και κρατήστε το για μελλοντικό έλεγχο.



### Προορισμός

Το ηλεκτρικό θήλαστρο προορίζεται για άντληση και συλλογή γάλακτος από τα στήθη θηλαζουσών γυναικών. Η συσκευή προορίζεται για ένα χρήστη.

### ΣΥΜΒΟΥΛΕΣ ΑΣΦΑΛΟΥΣ ΧΡΗΣΗΣ

### Αντενδείξεις

**ΠΡΟΕΙΔΟΠΟΙΗΣΗ!** Ποτέ μην χρησιμοποιείτε το θήλαστρο όσο είστε έγκυος, επειδή η άντληση μπορεί να προκαλέσει γέννα.

Για να αποφύγετε τραυματισμούς και βλάβες, οι σημαντικότερες διευκρινήσεις εξηγήθηκαν με την χρήση διαφορετικών συμβόλων. Τα σύμβολα και οι σημασίες τους είναι ως εξής:

**ΠΡΟΕΙΔΟΠΟΙΗΣΗ!** – Δείχνει δυνητικές επικίνδυνες καταστάσεις, οι οποίες εάν δεν αποφευχθούν, μπορούν να οδηγήσουν σε θάνατο ή σε επικίνδυνους τραυματισμούς.

**ΠΡΟΣΟΧΗ!** - Δείχνει δυνητικές επικίνδυνες καταστάσεις, οι οποίες εάν δεν αποφευχθούν, μπορούν να οδηγήσουν σε δευτερογενείς ή μέτριους τραυματισμούς.

### ΠΡΟΕΙΔΟΠΟΙΗΣΗ

#### Προειδοποιήσεις για να αποφευχθεί μπουκωμα, πνιγμός ή τραυματισμός:

— Μην αφήνετε παιδιά ή κατοικίδια ζώα να παίζουν με το μπλοκ ενεργοποίησης, με τον προσαρμογέα και τα εξαρτήματα.

— Προσέχετε τα παιδιά για να μην παίζουν με την συσκευή.

— **Πάντα πρέπει να απενεργοποιείτε την αντλία από την πρίζα αμέσως μετά την χρήση.**

— Μην αφήνετε το θήλαστρο χωρίς επίβλεψη, όσο είναι συνδεδεμένο στην πρίζα.

— Αυτό το θήλαστρο δεν προορίζεται για χρήση από ανθρώπους (συμπεριλαμβανομένων παιδιών) με μειωμένες φυσικές, αισθητηριακές ή νοητικές ικανότητες ή χωρίς πείρα και γνώσεις. Τέτοια πρόσωπα μπορούν να χρησιμοποιούν αυτό το θήλαστρο μόνο εάν βρίσκονται υπό παρακολούθηση ή εάν στα ίδια χορηγήθηκαν οδηγίες εκ μέρους του προσώπου υπεύθυνου για την ασφάλειά τους σε σχέση με τον τρόπο χρήσης της συσκευής.

#### Προειδοποιήσεις αποφυγής ηλεκτροπληξίας και εγκαυμάτων:

— Πριν από κάθε χρήση ελέγχετε το θήλαστρο, συμπεριλαμβανομένου του προσαρμογέα, για σημάδια βλάβης. Μην χρησιμοποιείτε το θήλαστρο εάν ο προσαρμογέας ή ο ρευματολήπτης παρουσιάζουν βλάβη, εάν δεν λειτουργεί σωστά ή εάν έπεσε ή βυθίστηκε σε νερό.

— Χρησιμοποιήστε μόνο τον συνιστώμενο προσαρμογέα και τα αναφερόμενα βολτ, προκειμένου να αποφύγετε υπερθέρμανση του προσαρμογέα, βλάβες και δυσλειτουργίες.

— Μην αγγίζετε τον AC προσαρμογέα και το θήλαστρο κατά την διάρκεια θυελλών με βροντές.

— Μην αφήνετε το θήλαστρο / την μπαταρία / τον AC προσαρμογέα σε άμεση ηλιακή ακτινοβολία ή σε βροχή, κοντά σε πηγές θερμότητας ή άλλες ζεστές συσκευές, σε θέσεις, εκτεθειμένες σε εξαιρετικά υψηλές ή χαμηλές θερμοκρασίες, υψηλή υγρασία ή σκόνη.

— Μην αφήνετε βαριά αντικείμενα πάνω στο θήλαστρο και μην προκαλείτε βλάβη του καλωδίου ή του ρευματολήπτη. Μην τεντώνετε και μην τυλίγετε πολύ το καλώδιο. Πάντα πρέπει να κρατάτε τον AC προσαρμογέα, όταν τον απενεργοποιείτε από την πρίζα. Βεβαιωθείτε, ότι ο ρευματολήπτης εφάπτεται σφικτά στην πρίζα. Μην χρησιμοποιείτε πρίζα, η οποία είναι χαλαρή.

5. A seconda del comfort personale, è possibile decidere di utilizzare una modalità di aspirazione più elevata. È sempre possibile tornare a una modalità di aspirazione meno intensa.
6. Al termine dell'espressione, spegnere il tiralatte con il pulsante ON/OFF e rimuovere attentamente il corpo del tiralatte dal seno.
7. Svitare la bottiglia dal corpo del tiralatte. Dare il latte materno al tuo bambino o conservare il latte.
8. Estrarre l'adattatore dalla presa per scollegare il dispositivo dall'alimentazione elettrica. Estrarre la spina dell'attuatore dall'adattatore. Estrarre l'attuatore ed il diaframma in silicone.
9. Pulire le altre parti utilizzate del tiralatte secondo le istruzioni nella sezione "Pulizia e disinfezione".

## CONSERVAZIONE DEL LATTE MATERNO

**Avvertenza:** Conservare solo il latte materno che è stato espresso con una pompa pulita e disinfettata per garantire l'igiene.

- Il latte materno può essere conservato in frigorifero (non sulla porta) per un massimo di 48 ore. Il latte espresso deve essere messo immediatamente in frigorifero. Se conservi il latte materno in frigorifero e allo stesso viene aggiunto altro latte durante il giorno, aggiungi solo il latte materno che è stato espresso in una bottiglia disinfettata.

- Il latte materno può essere conservato nel congelatore per un massimo di tre mesi se in bottiglie disinfettate con un anello a vite disinfettato e un disco sigillante. Etichettare la bottiglia con la data e l'ora di espressione chiaramente contrassegnate e utilizzare prima il latte più vecchio.

- Se hai intenzione di nutrire il tuo bambino con il latte espresso entro 48 ore, puoi conservarlo in frigorifero in una bottiglia assemblata.

### AVVERTENZA!

Mettere sempre il latte espresso in frigorifero o nel congelatore immediatamente.

Conservare solo il latte materno che è stato espresso con un tiralatte disinfettato in bottiglie disinfettate.

Non congelare mai il latte già scongelato una volta.

Non aggiungere mai nuovo latte al latte già congelato.

## ELIMINAZIONE DI GUASTI

**Problema:** Provo dolore quando uso il tiralatte.

**Rimedio:** La possibile causa è un'aspirazione eccessiva. Non è necessaria la piena forza del vuoto prodotto dal tiralatte. All'inizio utilizzare la modalità "Massaggio" per la stimolazione con massaggio e quindi è possibile passare alla modalità Espresso. Se il dolore non si attenua, interrompere l'uso del tiralatte e consultare il proprio consulente per l'allattamento. Se il tiralatte non si stacca facilmente dal seno, è possibile interrompere il vuoto posizionando il dito tra il seno e il cuscinetto massaggiante.

**Problema:** Il tiralatte non funziona.

**Rimedio:** Innanzitutto verificare se il tiralatte sia assemblato correttamente. Per evitare interferenze reciproche, tenere le altre apparecchiature elettriche come cellulare o notebook lontano dal tiralatte durante l'espressione. Controllare la batteria e se il tiralatte elettrico è alimentato dalla rete, assicurarsi di utilizzare l'adattatore fornito insieme al prodotto.

**Problema:** Non sento alcuna aspirazione.

**Rimedio:** Verificare se il tiralatte è stato assemblato correttamente seguendo i passi nella sezione "Preparazione all'uso". Assicurarsi che la valvola e il diaframma siano posizionati correttamente e che l'attuatore sia saldamente fissato al diaframma nel corpo del tiralatte. Assicurarsi inoltre che il tiralatte sia posizionata correttamente sul seno per creare il vuoto.

**Problema:** Il tiralatte aspira troppo forte.

**Rimedio:** Seguire le istruzioni seguenti se si sente troppa aspirazione dal tiralatte:

Assicurarsi di utilizzare solo le parti consigliate dal produttore.

Assicurarsi che il tiralatte e assemblato insieme al cuscino massaggiante: il mancato utilizzo del cuscino massaggiante può provocare la formazione di troppo vuoto.

Quando il tiralatte è utilizzato per la prima volta, all'inizio è possibile sentire un'aspirazione troppo forte.

L'esercizio può aiutare. Se il problema persiste, consultare il proprio consulente per l'allattamento.

- Μην αφήνετε το θήλαστρο / την μπαταρία / τον AC προσαρμογέα να βραχούν.
  - Μην αποσυναρμολογείτε ή τροποποιείτε το θήλαστρο / την μπαταρία / τον AC προσαρμογέα.
- Μην απορρίπτετε την μπαταρία σε φλόγα και μην την εκθέτετε σε ζέστη.
- Αμέσως απενεργοποιήστε (βγάλτε από την πρίζα) τον AC προσαρμογέα και βγάλτε την μπαταρία και σταματήστε την χρήση του θήλαστρου, εάν παρατηρήσετε παράξενη μυρωδιά, θέρμανση, αποχρωματισμό, παραμόρφωση ή κάτι ασυνήθιστο όσο χρησιμοποιείτε και διατηρείτε το θήλαστρο.

### **Προειδοποιήσεις για την αποφυγή δηλητηριάσεων, μόλυνσης και για την εξασφάλιση υγιεινής:**

- Για λόγους υγιεινής το θήλαστρο προορίζεται για πολλαπλή χρήση μόνο από έναν χρήστη.
- Πριν από κάθε χρήση καθαρίζετε, ξεπλύνετε και απολυμαίνετε όλα τα μέρη του θήλαστρου, πλην του μπλοκ ενεργοποίησης και του προσαρμογέα.
- Αποθηκεύετε μόνο το γάλα, το οποίο αντλήθηκε με καθαρό και απολυμασμένο θήλαστρο.
- Μην χρησιμοποιείτε το θήλαστρο, εάν το διάφραγμα σιλικόνης φαίνεται να έχει βλάβες ή ελαττώματα.
- Μην καθαρίζετε τα εξαρτήματα του θήλαστρου με αντιβακτηριδιακά καθαριστικά ή με καθαριστικά με σωματίδια απόξεσης.

### **Προειδοποιήσεις για την αποφυγή πόνου στα στήθη και στις θηλές:**

- Μην προσπαθείτε να αφαιρέσετε το σώμα του θήλαστρου, όσο εφάπτεται με το στήθος με κενό αέρα. Απενεργοποιήστε την συσκευή και διακόψτε την σύνδεση κενού αέρος, τοποθετώντας δάκτυλο μεταξύ του στήθους σας και της χοάνης της αντλίας. Στην συνέχεια αφαιρέστε το θήλαστρο από το στήθος.
- Ποτέ μην χρησιμοποιείτε το θήλαστρο, όσο έχετε υπνηλία ή όσο ακόμη θέλετε να κοιμηθείτε, για να αποφύγετε απουσία προσοχής κατά την διάρκεια της χρήσης.
- Πάντα απενεργοποιείτε το θήλαστρο, πριν το αφαιρέσετε από το στήθος, για να βγει το κενό αέρος.
- Ποτέ μην χρησιμοποιείτε εξαρτήματα ή στοιχεία άλλων κατασκευαστών ή εξαρτήματα και στοιχεία, τα οποία δεν συστήνονται ειδικά από τον κατασκευαστή. Αυτό θα μπορούσε να οδηγήσει σε δυσλειτουργία της συσκευής και μπορεί να επηρεάσει την ηλεκτρομαγνητική συμβατότητα. Σε περίπτωση χρήσης τέτοιων εξαρτημάτων ή στοιχείων η δική σας εγγύηση καθίσταται άκυρη.
- Μην αντλείτε περισσότερα από 5 λεπτά χωρίς διακοπή, εάν δεν βγει γάλα. Προσπαθήστε να αντλήσετε κατά την διάρκεια άλλης ώρας της ημέρας.
- Εάν η διαδικασία γίνει πολύ δυσάρεστη ή επώδυνη, σταματήστε την χρήση του θήλαστρου και συμβουλευτείτε τον σύμβουλό σας που σας παρέχει συμβουλές για το θήλασμα.
- Εάν η πίεση που δημιουργείται σας προκαλεί ενοχλήσεις ή πόνο, απενεργοποιήστε την συσκευή, διακόψτε την σύνδεση κενού αέρος, αφού τοποθετήσετε δάκτυλο μεταξύ του στήθους και του σώματος του θήλαστρου και αφαιρέστε το θήλαστρο από το στήθος σας.
- Ποτέ μην πετάτε και μην τοποθετείτε οποιαδήποτε ξένα αντικείμενα στις σπές.

## **ΠΡΟΣΟΧΗ**

### **Προειδοποιήσεις για την αποφυγή σωματικών τραυματισμών, βλαβών και δυσλειτουργιών του προϊόντος:**

- Μην αφήνετε τον προσαρμογέα και το μπλοκ ενεργοποίησης να έρχονται σε επαφή με νερό.
- Κρατήστε τον προσαρμογέα και το μπλοκ ενεργοποίησης μακριά από ζεστές επιφάνειες, για να αποφύγετε υπερθέρμανση και παραμόρφωση αυτών των μερών.
- Ποτέ μην αφήνετε το μπλοκ ενεργοποίησης και τον προσαρμογέα σε νερό, σε πλυνητήριο πιάτων ή σε συσκευή απολύμανσης.
- Παρόλο που το θήλαστρο ανταποκρίνεται στους εφαρμοστέους κανονισμούς για την ηλεκτρομαγνητική συμβατότητα, ωστόσο το ίδιο μπορεί να είναι ευαίσθητο σε δυνατότερες εκπομπές και/ή να προκαλεί παρεμβολές στη λειτουργία άλλου εξοπλισμού. Αυτό μπορεί να οδηγήσει σε απενεργοποίηση του θήλαστρου ή σε ενεργοποίηση εσφαλμένης λειτουργίας. Για να προστατέψετε από αλληλεπιδράσεις κρατήστε τον άλλο ηλεκτρικό εξοπλισμό σε απόσταση από το θήλαστρο κατά την διάρκεια της άντλησης (Βλέπετε «Τεχνικές πληροφορίες»).
- Στο μπλοκ ενεργοποίησης του θήλαστρου δεν υπάρχουν εξαρτήματα, για τα οποία ο χρήστης μπορεί να προσφέρει ανάλογη εξυπηρέτηση. Δεν επιτρέπεται η τροποποίηση του εξοπλισμού. Σε περίπτωση που προβαίνετε σε τέτοια τροποποίηση, η δική σας εγγύηση καθίσταται άκυρη.

- Μην αφήνετε να πέσει και μην χτυπάτε το θήλαστρο / τον AC προσαρμογέα. Μην πατάτε δυνατά την LED οθόνη.
- Το μπλοκ ενεργοποίησης και ο προσαρμογέας δεν απαιτούν καθαρισμό και αποστείρωση, επειδή τα ίδια δεν έρχονται σε επαφή με το γάλα.
- Ποτέ μην χρησιμοποιείτε αλκοόλ ή άλλους οργανικούς διαλυτές για καθαρισμό του θήλαστρου.
- Μην χρησιμοποιείτε το θήλαστρο με τρόπο ή για σκοπούς που διαφέρουν από αυτούς που περιγράφονται στο εγχειρίδιο. Σε περίπτωση που δεν τηρήσετε αυτή την απαίτηση, μπορούν να δημιουργηθούν ατυχήματα ή βλάβες του θήλαστρου.

## ΜΕΡΗ

### Γενική περιγραφή (Φωτογραφία 1)

1. Καπάκι - 1 τεμ.;
2. Μαξιλαράκι για μασάζ - 1 τεμ.;
3. Σώμα του θήλαστρου - 1 τεμ.;
4. Διάφραγμα σιλικόνης - 1 τεμ.;
5. Βαλβίδα - 1 τεμ.;
6. Φιάλη - 1 τεμ.;
7. Μπιμπερό - 1 τεμ.;
8. Δακτυλίδι - 1 τεμ.;
9. Καπάκι - 1 τεμ.;
10. Μπλοκ ενεργοποίησης - 1 τεμ.;
11. Προσαρμογέας - 1 τεμ.

## ΠΡΟΕΤΟΙΜΑΣΙΑ ΓΙΑ ΧΡΗΣΗ

### Καθαρισμός και απολύμανση

Το μπλοκ ενεργοποίησης, ο σωλήνας σιλικόνης, το καπάκι και ο προσαρμογέας δεν χρειάζονται καθαρισμό και απολύμανση, επειδή δεν έρχονται σε άμεση επαφή με το γάλα. Πριν την πρώτη χρήση καθαρίστε και απολυμάνετε όλα τα υπόλοιπα εξαρτήματα του θήλαστρου. Καθαρίζετε αυτά τα εξαρτήματα μετά από κάθε ακόλουθη χρήση και απολυμάνετε πριν από κάθε ακόλουθη χρήση.

**Προσοχή! Ποτέ μην βουτάτε το μπλοκ ενεργοποίησης ή τον προσαρμογέα σε νερό, σε πλυντήριο πιάτων ή σε συσκευή απολύμανσης, επειδή αυτό θα προκαλέσει βλάβη, η οποία δεν θα μπορούσε να αποκατασταθεί!**

1. Αποσυρμολογήστε εντελώς το θήλαστρο. Αφαιρέστε την βαλβίδα. Προσέχετε όταν αφαιρείτε την βαλβίδα και όταν την καθαρίζετε. Σε περίπτωση που η ίδια παρουσιάζει βλάβη, το θήλαστρο σας δεν θα λειτουργεί σωστά. Για να αφαιρέσετε την βαλβίδα, τραβήξτε με προσοχή το έλασμα που προεξέχει πλάγια της βαλβίδας.

2. Καθαρίστε όλα τα εξαρτήματα, με εξαιρετική προσοχή, του μπλοκ ενεργοποίησης, του σωλήνα σιλικόνης, του καπακιού και του προσαρμογέα, χρησιμοποιώντας πλυντήριο πιάτων (μόνο στο πάνω ράφι) ή σε ζεστό νερό με λίγο απαλό υγρό πιάτων και στην συνέχεια ξεπλύνετε με άφθονο νερό. Για να καθαρίσετε την βαλβίδα, τρίψτε προσεκτικά με τα δάκτυλά σας σε ζεστό νερό με λίγη ποσότητα υγρού καθαριστικού. Μην τοποθετείτε αντικείμενα στην βαλβίδα, επειδή αυτό θα μπορούσε να δημιουργήσει βλάβη στην ίδια. **Προειδοποίηση! Μην χρησιμοποιείτε αντιβακτηριδιακά καθαριστικά ή καθαριστικά με σωματίδια απόξεσης. Παρατήρηση: Βεβαιωθείτε, ότι καθαρίσατε και απολυμάνετε τα ανάλογα εξαρτήματα του θήλαστρου. Πλύνετε καλά τα χέρια σας, πριν αρχίσετε να χρησιμοποιείτε τα καθαρά εξαρτήματα. Προειδοποίηση! Προσέχετε, επειδή τα καθαρά εξαρτήματα μπορεί να είναι ακόμη ζεστά.** Ξεκινήστε να συρμολογείτε το θήλαστρο μόλις τα καθαρά εξαρτήματα κρυσώσουν.

## ΦΙΑΛΗ ΓΙΑ ΤΡΟΦΗ 180 ML

### Καθαρισμός και απολύμανση ΦΙΑΛΗ ΓΙΑ ΤΡΟΦΗ 180 ML

- Για να καθαρίσετε την βαλβίδα, τρίψτε προσεκτικά ανάμεσα στα δάκτυλά σας σε ζεστό νερό με λίγο υγρό απορρυπαντικό. Μην τοποθετείτε αντικείμενα στην βαλβίδα, επειδή αυτό μπορεί να προκαλέσει βλάβη της βαλβίδας.
- Πριν την πρώτη χρήση, αποσυρμολογήστε και καθαρίστε το προϊόν και στην συνέχεια τοποθετήστε τα εξαρτήματα σε νερό που βράζει για 5 λεπτά. Αυτό εξασφαλίζει υγιεινή.
- Κατά την διάρκεια της απολύμανσης με βραστό νερό μην αφήνετε την φιάλη ή λοιπά μέρη να έρθουν σε επαφή με την επιφάνεια της κατασράλας. Αυτό μπορεί να οδηγήσει σε ανεπιθύμητη παραμόρφωση ή σε βλάβη του προϊόντος, για τα οποία η Lorell δεν φέρει την ευθύνη.
- Πριν από κάθε ακόλουθη χρήση καθαρίζετε προσεκτικά, για να εξασφαλίσετε υγιεινή.
- Καθαρίζετε όλα τα μέρη με ζεστό νερό και απαλό απορρυπαντικό. Πάντα ξεπλύνετε προσεκτικά όλα τα μέρη μετά από κάθε πλύσιμο.
- Καθαρίστε προσεκτικά και ξεπλύνετε με καθαρό νερό όλα τα μέρη, συμπεριλαμβανομένων των ζωνών, οι οποίες είναι πιθανόν να μην φαίνονται, όμως από τις ίδιες ζώνες έχει περάσει η τροφή, για να καθαρίσετε τα υπολείμματα τροφής. Βεβαιωθείτε ότι, δεν έμεινε υγρό στο μπιμπερό.\*\*
- \*\* - Μην τοποθετείτε σε φούρνο μικροκυμάτων. Μην ζεσταίνετε το προϊόν σε κοινούς φούρνους, πάνω σε θερμαινόμενες πλάκες ή σε ανοιχτή φλόγα.
- Αποφύγετε την χρήση αιχμηρών υλικών ή υλικών απόξεσης, επειδή αυτό μπορεί να οδηγήσει σε βλάβη του προϊόντος.
- Μην καθαρίζετε ή μην αφήνετε το προϊόν να έρχεται σε επαφή με διαλυτικά ή έντονα καθαριστικά. Αυτό μπορεί να οδηγήσει σε βλάβη του προϊόντος.
- Σε περίπτωση που χρησιμοποιείτε βούρτσα για φιάλες, προσέχετε να μην προκαλέσετε βλάβη στα πιο ευαίσθητα μέρη του προϊόντος.
- Αφού καθαρίσετε το προϊόν, στεγνώστε προσεκτικά όλα τα μέρη και αποθηκεύετε σε καθαρό και στεγνό μέρος χωρίς άμεση ηλιακή ακτινοβολία, μακριά από πηγές θερμότητας.
- Μην αφήνετε το μπιμπερό τροφής σε άμεση ηλιακή ακτινοβολία και θερμότητα ή μην αφήνετε σε απολυμαντικό («διάλυμα αποστείρωσης») για μεγαλύτερο από τον συσταμένο χρόνο, επειδή αυτό μπορεί να προκαλέσει βλάβη του μπιμπερό.
- Παρατήρηση: Βεβαιωθείτε, ότι καθαρίσατε και απολυμάνετε τα ανάλογα μέρη της αντλίας γάλακτος. Πλύνετε καλά τα χέρια σας, πριν ξεκινήσετε να χρησιμοποιείτε τα καθαρισμένα μέρη!

## ΠΩΣ ΝΑ ΤΡΕΦΕΤΕ ΤΟ ΜΩΡΟ ΣΑΣ

- Ελέγχετε το μπιμπερό, το οποίο προορίζεται για τσίγμα πριν από κάθε χρήση και τραβήξτε το μπιμπερό σε όλες τις κατευθύνσεις. Απορρίψτε σε περίπτωση πρώτων ενδείξεων βλάβης ή ελαττώματος.
- Ποτέ μην βουτάτε το μπιμπερό σε γλυκά υγρά ή σε φάρμακα, επειδή το παιδί σας μπορεί να εμφανίσει τερηδόνα.
- Να μην τοποθετείται σε φούρνο μικροκυμάτων. Μη ζεσταίνετε το προϊόν σε κοινούς φούρνους, πάνω σε θερμές πλάκες ή σε ανοιχτή φλόγα.



## ΓΙΑ ΤΗΝ ΑΣΦΑΛΕΙΑ ΚΑΙ ΤΗΝ ΥΓΕΙΑ ΤΟΥ ΠΑΙΔΙΟΥ ΣΑΣ

### ΠΡΟΕΙΔΟΠΟΙΗΣΗ!

- Το προϊόν αυτό πρέπει να χρησιμοποιείται πάντα με την επίβλεψη ενήλικα. Έχουν επέλθει ατυχήματα, όταν τα μωρά αφέθηκαν μόνα τους με το προσάρτημα, το οποίο προορίζεται για να πιούν λόγω πτώσης του μωρού ή σε περίπτωση που το προϊόν ήταν αποσυναρμολογημένο.
- Μη χρησιμοποιείτε τις θηλές ταΐσματος ως πιπίλα.
- Συνεχές και παρατεταμένο πιπίλισμα ροφημάτων θα προκαλέσει τερηδόνα. Τα μικρά παιδιά μπορούν να αποκτήσουν τερηδόνα, ακόμη και στην περίπτωση που δεν χρησιμοποιούνται υγρά με γλυκές ουσίες. Αυτό μπορεί να προκύψει, σε περίπτωση που αφήσατε το μωρό να χρησιμοποιεί την φιάλη για μεγάλα χρονικά διαστήματα κατά την διάρκεια της ημέρας και ειδικά κατά την διάρκεια της νύκτας, όταν η ροή σάλιου είναι μειωμένη ή όταν χρησιμοποιείται ως μπιμπερό-πιπίλα.
- Ελέγχετε πάντα τη θερμοκρασία της τροφής πριν το τάισμα.
- Φυλάσσετε τα εξαρτήματα που δεν χρησιμοποιούνται μακριά από παιδιά.
- Πετάξτε το προϊόν με τα πρώτα σημάδια φθοράς ή αδυναμίας.
- Μη συνδέετε το προϊόν με σχοινιά, κορδέλες, κορδόνια ή λυτά μέρη υφάσματος. Το παιδί ενδέχεται να στραγγαλιστεί.

### ΧΡΗΣΗ

#### Θόνη και κουμπιά (Φωτογραφία 2)

- A.** Κουμπί ΕΝΕΡΓΟΠΟΙΗΣΗ/ΑΠΕΝΕΡΓΟΠΟΙΗΣΗ ; **B.** Κουμπί για την ανάλογη λειτουργία  
**C.** Αύξηση του κενού αέρος; **D.** Μείωση του κενού αέρος ; **E.** Λειτουργία μασάζ;  
**F.** Λειτουργία άντλησης; **G1.** Πλήρως φορτισμένη μπαταρία; **G2.** Μεσαία φορτισμένη μπαταρία;  
**G3.** Σήμα που αναβοσβήνει – χαμηλή μπαταρία; **H.** Χρόνος χρήσης.

#### ΧΡΗΣΗ ΤΗΣ ΜΠΑΤΑΡΙΑΣ (Φωτογραφία 2)

- ΠΡΟΣΟΧΗ!!!** Πριν την πρώτη χρήση φορτίστε εξ ολοκλήρου την μπαταρία για 8 ώρες χωρίς διακοπή! Με την πρώτη εκκίνηση του θήλαστρου, οι αριθμοί στην οθόνη θα δείξουν τον υπόλοιπο χρόνο λειτουργίας της μπαταρίας μέχρι την εξάντλησή της, μετά το οποίο θα εμφανιστεί το επιλεγμένο επίπεδο κενού αέρος. Όταν στην οθόνη εμφανιστεί όλη η μπαταρία και η ένδειξη (G1) της μπαταρίας δεν αναβοσβήνει, η μπαταρία φορτίστηκε πλήρως. **G1.** Πλήρως φορτισμένη μπαταρία; **G2.** Μεσαία φορτισμένη μπαταρία; **G3.** Σήμα που αναβοσβήνει – χαμηλή μπαταρία;  
**Προσοχή! Η μπαταρία δεν μπορεί να φορτίζεται περισσότερο από 24 ώρες.**

#### ΣΥΝΑΡΜΟΛΟΓΗΣΗ ΤΟΥ ΘΗΛΑΣΤΡΟΥ

1. Περάστε την λευκή βαλβίδα στο σώμα του θήλαστρου από κάτω. Πατήστε την βαλβίδα όσο είναι δυνατόν πιο βαθιά. (Φωτογραφία 3)
2. Σφίξτε το σώμα του θήλαστρου πάνω στην φιάλη με κατεύθυνση ίδια με την κατεύθυνση του δείκτη του ρολογιού, μέχρι να σταθεροποιηθεί καλά. (Φωτογραφία 4).
3. Περάστε το διάφραγμα σιλικόνης στο σώμα του θήλαστρου από πάνω. Σταθεροποιήστε σφιχτά στην γωνία, πατώντας προς τα κάτω με τα δάκτυλα, για να εξασφαλίσετε άριστο σφράγισμα. (Φωτογραφία 5).
4. Τοποθετήστε το μπλοκ ενεργοποίησης πάνω στο διάφραγμα και πατήστε μέχρι να ακούσετε τον ήχο «Κλικ». Βεβαιωθείτε, ότι το μπλοκ ενεργοποίησης σταθεροποιήθηκε καλά στο σώμα του θήλαστρου. (Φωτογραφία 6)
5. Περάστε το μαξιλαράκι, το οποίο προορίζεται για μασάζ στο εξάρτημα υπό τη μορφή χοάνης του σώματος του θήλαστρου. Πατήστε την εσωτερική άκρη του μαξιλαριού όσο γίνεται πιο βαθιά και βεβαιωθείτε, ότι εφάπτεται ιδανικά σε όλη την γωνία του σώματος του θήλαστρου. Πατήστε μεταξύ των «πέταλων» για να βγει ο υπόλοιπος αέρας. **Προειδοποίηση!** Πάντα χρησιμοποιείτε το θήλαστρο με μαξιλαράκι. Συνδέστε τον ρευματολήπτη του προσαρμογέα στην πρίζα και στην συνέχεια συνδέστε τον υποδοχέα βύσματος από την άλλη πλευρά στο μπλοκ ενεργοποίησης. (Φωτογραφία 7)

## ΡΥΘΜΙΣΕΙΣ



Πάτημα του πλήκτρου ΕΝΕΡΓΟΠΟΙΗΣΗ/ΑΠΕΝΕΡΓΟΠΟΙΗΣΗ – η λειτουργία για μασάζ ξεκινάει αυτόματα.



Πάτημα του πλήκτρου για λειτουργία ενεργοποίησης του μασάζ. Βαθιά άντληση.

⚠ Πάτημα του πλήκτρου + ή -, η LCD οθόνη εμφανίζει το ανάλογο επίπεδο.

⚠ Ο προεπιλεγμένος χρόνος άντλησης είναι 30 λεπτά, όπως το θήλαστρο θα απενεργοποιηθεί αυτόματα μετά τη λήξη του χρόνου. Το θήλαστρο θα αποθηκεύσει τα χαρακτηριστικά της άντλησης πριν την αυτόματη απενεργοποίησή του.

⚠ Το επίπεδο του γάλακτος στην φιάλη δεν μπορεί να υπερβεί το επίπεδο της βαλβίδας!

⚠ Παρατεταμένο πάτημα του πλήκτρου για λειτουργία για να επιλέξετε μεικτή λειτουργία - μασάζ + βαθιά άντληση. Μπορείτε να ρυθμίσετε το επίπεδο άντλησης με τα κουμπιά „+“ και „-“.

● Λειτουργία μασάζ – 9 επίπεδα

● Λειτουργία βαθιάς άντλησης – 9 επίπεδα

## ΠΟΤΕ ΝΑ ΑΝΤΛΕΙΤΕ ΓΑΛΑ

Εάν τα καταφέρνετε καλά με το θήλασμα, συστήνεται (εκτός της περίπτωσης που ο δικός σας ειδικός σε θέματα υγείας / σύμβουλος δεν σας έχει συστήσει κάτι διαφορετικό) να περιμένετε, μέχρι να διαπιστωθεί το δικό σας χρονοδιάγραμμα έκκρισης γάλακτος και θηλάσματος (συνήθως 2 έως 4 εβδομάδες μετά την γέννα) πριν ξεκινήσετε την άντληση.

### Εξαιρέσεις:

— Εάν στην αρχή έχετε πρόβλημα με το θήλασμα, η τακτική άντληση μπορεί να βοηθήσει την δημιουργία και την διατήρηση της ποσότητας γάλακτος.

— Εάν αντλείτε γάλα για το μωρό σας, με το οποίο να το τρέφουν στο νοσοκομείο.

— Εάν τα στήθη σας είναι υπερβολικά γεμάτα (επώδυνα και πρησμένα), μπορείτε να αντλήσετε λίγο γάλα πριν ή μεταξύ των θηλασμάτων, για να καταπραΰνετε τον πόνο και να βοηθήσετε το μωρό να θηλάσει ευκολότερα.

— Εάν οι θηλές σας έχουν φλεγμονή ή σκάσιμο, μπορείτε να λάβετε απόφαση να αντλείτε το γάλα μέχρι την αποκατάστασή τους.

— Εάν το μωρό δεν είναι μαζί σας και θέλετε να συνεχίσετε να θηλάζετε, όταν ξανά είναι κοντά σας, είναι καλά και αντλείτε τακτικά για να τονώνετε την έκκριση γάλακτος. Πρέπει να ανακαλύψετε τον καταλληλότερο χρόνο της ημέρας για άντληση, π.χ. ακριβώς πριν ή μετά το πρώτο θήλασμα το πρωί, όταν τα στήθη σας είναι γεμάτα ή μετά τον θηλασμό εάν το βρέφος δεν έχει θηλάσει όλη την ποσότητα από τα δύο στήθη. Εάν επιστρέψατε στην εργασία σας, μπορεί να είναι απαραίτητο να αντλείτε κατά τα διαλείμματα. Η χρήση θηλαστρού απαιτεί πρακτική άσκηση και μπορεί να είναι απαραίτητες μερικές προσπάθειες μέχρι να τα καταφέρετε. Ευτυχώς η συναρμολόγηση και η χρήση του ηλεκτρικού θηλαστρού Lorell είναι εύκολη και έτσι σε σύντομο χρονικό διάστημα θα συνηθίσετε να το χρησιμοποιείτε.

## ΧΡΗΣΗ ΤΟΥ ΘΗΛΑΣΤΡΟΥ

1. Πλύνετε καλά τα χέρια σας και βεβαιωθείτε, ότι τα στήθη σας είναι καθαρά. Χαλαρώστε σε άνετη καρέκλα.

2. Πατήστε το σώμα του συναρμολογημένου θηλαστρού στο στήθος. Βεβαιωθείτε, ότι η θηλή βρίσκεται στο κέντρο, για να μπορείτε το μαξιλαράκι, το οποίο προορίζεται για μασάζ να δημιουργήσει ερμητικό κλείσιμο. Βεβαιωθείτε, ότι η θηλή σας έχει σωστή θέση στο μαξιλαράκι.

3. Πατήστε το πλήκτρο ενεργοποίησης / απενεργοποίησης. Το θήλαστρο ενεργοποιεί τη λειτουργία μασάζ (τόνωση), όπως μπορείτε να αλλάξετε το επίπεδο του μασάζ μέσω των πλήκτρων για πιο έντονο ή πιο αχνό μασάζ.

4. Όταν βγει το γάλα, μπορείτε να αλλάξετε τη λειτουργία από μασάζ σε κανονική άντληση – μέσω του πλήκτρου ορισμού λειτουργίας και να επιλέξετε το πιο άνετο επίπεδο.

**ΠΡΟΣΟΧΗ:** Μην χρησιμοποιείτε πάντα το μέγιστο επίπεδο άντλησης, απλά επιλέξτε το πιο άνετο επίπεδο για εσάς.

**Παρατήρηση:** Μην στεναχωριέστε εάν το γάλα σας δεν αρχίσει να ρέει αμέσως. Χαλαρώστε και συνεχίστε να αντλείτε. Τις πρώτες μερικές φορές χρήσης του θηλαστρού μπορεί να χρειαστεί να επιλέξετε λειτουργία πιο έντονης άντλησης για να αρχίσει το γάλα σας να ρέει.

Ανάλογα με την προσωπική σας άνεση μπορείτε να αποφασίσετε να χρησιμοποιείτε λειτουργία πιο έντονης άντλησης. Πάντα μπορείτε να επιλέξετε ξανά λειτουργία ηπιότερης άντλησης.

6. Όταν ολοκληρώσετε την άντληση, απενεργοποιήστε το θήλαστρο με το κουμπί ΕΝΕΡΓΟΠΟΙΗΣΗ/ΑΠΕΝΕΡΓΟΠΟΙΗΣΗ και προσεκτικά αφαιρέστε το σώμα του θηλαστρού από το στήθος σας.

7. Ξεβιδώστε την φιάλη από το σώμα του θηλαστρού. Τσιπίστε το μωρό σας ή αποθηκεύστε το γάλα.

8. Βγάλτε τον προσαρμογέα από την πρίζα για να απενεργοποιήσετε την συσκευή από το ηλεκτρικό δίκτυο. Βγάλτε τον ρευματολήπτη του μπλοκ εκκίνησης από τον προσαρμογέα. Βγάλτε το μπλοκ ενεργοποίησης και το διάφραγμα σιλικόνης.

9. Καθαρίστε τα υπόλοιπα χρησιμοποιούμενα μέρη του θηλαστρού σύμφωνα με τις οδηγίες της ενότητας «Καθαρισμός και απολύμανση».

## ΑΠΟΚΑΤΑΣΤΑΣΗ ΔΥΣΛΕΙΤΟΥΡΓΙΩΝ

**Πρόβλημα:** Νοιώθω πόνο, όταν χρησιμοποιώ το θήλαστρο.

**Λύση:** Η πιθανή αιτία είναι η υπερβολική άντληση. Δεν χρειάζεστε την πλήρη ισχύ του κενού αέρος, το οποίο δημιουργείται από το θήλαστρο. Αρχικά χρησιμοποιήστε τη λειτουργία «Μασάζ» για τόνωση με μασάζ και στην συνέχεια μπορείτε να αλλάξετε σε ταχεία λειτουργία. Εάν οι πόνοι δεν υποχωρήσουν, σταματήστε την χρήση του θήλαστρου και συμβουλευτείτε τον δικό σας σύμβουλο που σας παρέχει συμβουλές σε σχέση με το θήλασμα. Σε περίπτωση που το θήλαστρο δεν χωρίζει εύκολα από το στήθος, μπορείτε να διακόψετε τις συνδέσεις κενού αέρος, τοποθετώντας δάκτυλο μεταξύ του στήθους και του μαξιλαριού για μασάζ.

**Πρόβλημα:** Το θήλαστρο δεν λειτουργεί.

**Λύση:** Πρώτα ελέγξτε εάν έχετε συναρμολογήσει σωστά το θήλαστρο. Για την προστασία από αμοιβαίες παρεμβολές κρατήστε τον άλλο ηλεκτρικό εξοπλισμό όπως κινητό τηλέφωνο ή φορητό υπολογιστή, μακριά από το θήλαστρο κατά την διάρκεια της άντλησης. Ελέγξτε την μπαταρία και εάν το ηλεκτρικό θήλαστρο τροφοδοτείται από το ηλεκτρικό δίκτυο, βεβαιωθείτε, ότι χρησιμοποιείτε τον προσαρμογέα, που παραδόθηκε μαζί με το προϊόν.

**Πρόβλημα:** Δεν νοιώθω καμία αναρρόφηση.

**Λύση:** Ελέγξτε εάν έχετε συναρμολογήσει σωστά το θήλαστρο, ακολουθώντας τα βήματα της ενότητας «Προετοιμασία για χρήση». Βεβαιωθείτε, ότι η βαλβίδα και το διάφραγμα έχουν τοποθετηθεί σωστά και ότι το μπλοκ ενεργοποίησης στηρίχθηκε γερά στο διάφραγμα στο σώμα του θήλαστρου. Επίσης βεβαιωθείτε, ότι το θήλαστρο τοποθετήθηκε σωστά στο στήθος, για να δημιουργηθεί κενό αέρος.

**Πρόβλημα:** Το θήλαστρο αναρροφάει πολύ έντονα.

**Λύση:** Ακολουθήστε τις παρακάτω οδηγίες, σε περίπτωση που νοιώθετε υπερβολική αναρρόφηση από το θήλαστρο: Βεβαιωθείτε, ότι χρησιμοποιείτε μόνο εξαρτήματα, τα οποία συστήνει ο κατασκευαστής.

Βεβαιωθείτε, ότι έχετε συναρμολογήσει το θήλαστρο μαζί με το μαξιλαράκι για μασάζ:

Εάν δεν χρησιμοποιείτε το μαξιλαράκι για μασάζ αυτό μπορεί να οδηγήσει σε υπερβολικό κενό αέρος.

Όταν χρησιμοποιείτε το θήλαστρο για πρώτη φορά, αρχικά μπορείτε να νοιώσετε έντονη αναρρόφηση. Η άσκηση μπορεί να βοηθήσει. Εάν το πρόβλημα εξακολουθεί να υπάρχει συμβουλευτείτε τον δικό σας σύμβουλο σε θέματα θηλασμού.

**Πρόβλημα:** Δημιουργήθηκε διαρροή γάλακτος στην αντίστροφη κατεύθυνση κατά την διάρκεια της άντλησης.

**Λύση:** Αμέσως απενεργοποιήστε το θήλαστρο, αφαιρέστε την φιάλη με το γάλα και το μπλοκ ενεργοποίησης. Ελέγξτε εάν υπάρχει γάλα στην βαλβίδα και στο διάφραγμα, καθαρίστε και στεγνώστε. Εάν το γάλα δεν έχει φτάσει στο μπλοκ ενεργοποίησης και το διάφραγμα είναι άθικτο, μπορείτε να συνεχίσετε την χρήση του θήλαστρου. Σε περίπτωση βλάβης του διαφράγματος είναι απαραίτητο να το αντικαταστήσετε. Παρακαλούμε επικοινωνήστε με τον κατασκευαστή εάν το γάλα έχει περάσει στο μπλοκ ενεργοποίησης και μην συνεχίζετε την χρήση.

## ΣΥΝΘΗΚΕΣ ΧΡΗΣΗΣ ΚΑΙ ΑΠΟΘΗΚΕΥΣΗΣ

Διατηρήστε το θήλαστρο μακριά από άμεση ηλιακή ακτινοβολία, επειδή η παρατεταμένη έκθεση σε ήλιο μπορεί να προκαλέσει αλλαγή του χρώματος. Διατηρήστε το θήλαστρο και τα εξαρτήματά του σε ασφαλές, καθαρό και στεγνό σημείο.

Σε περίπτωση που αποθηκεύετε την συσκευή σε ζεστό ή σε ψυχρό περιβάλλον, τοποθετήστε την συσκευή στο περιβάλλον χρήσης και αφήστε την να φτάσει την θερμοκρασία στα πλαίσια των συνθηκών χρήσης (10 °C έως 30 °C), πριν την χρησιμοποιήσετε.

## ΤΕΧΝΙΚΕΣ ΠΡΟΔΙΑΓΡΑΦΕΣ

Ισχύ αναρρόφησης: 60mmhg--380mmhg

Επίπεδο του θορύβου: <60dB

Σταθερός χρόνος: 30 minutes

Μπαταρία λιθίου 3.7V 1200mAh

IP κλάση: IPX0

Συνθήκες περιβάλλοντος κατά την διάρκεια της λειτουργίας Θερμοκρασία 10-30 °C, Σχετική

υγρασία 15%-93%, Ατμοσφαιρική πίεση 860-1060hPa

Συνθήκες περιβάλλοντος κατά την διάρκεια της αποθήκευσης: Θερμοκρασία -25-50 °C, Σχετική

υγρασία 15%-93%, Ατμοσφαιρική πίεση 860-1060hPa

Προσαρμογέας με εισερχόμενη τάση του δικτύου: AC 100–240V; 50/60Hz 0.25A max

Εξερχόμενη τάση: DC 5.0V, 5W,1.0A

## Важни безбедносни информации

Пред да користите пумпа за градите, прочитајте го упатството за употреба внимателно и чувајте го за идна препорака.

### Цел

Електричната пумпа за градите е наменета за пумпање и собирање мајчино млеко од жени кои дојат. Уредот е дизајниран за еден корисник!



## СОВЕТИ ЗА БЕЗБЕДНОСТ

### Контраиндикации

**ПРЕДУПРЕДУВАЕ!** Никогаш не користете пумпа за гради додека сте бремени, бидејќи пумпањето може да предизвика породување.

За да се спречат повреди и оштетувања, важните објаснувања се објаснуваат со употреба на разни симболи. Симболите и нивните значења се следниве:

**ПРЕДУПРЕДУВАЕ!** – укажува на потенцијално опасни ситуации кои, доколку не се избегнат, може да резултираат со смрт или сериозна повреда.

**ВНИМАНИЕ!** - укажува на потенцијално опасни ситуации кои, доколку не се избегнат, може да резултираат со мала или умерена повреда.

## ПРЕДУПРЕДУВАЕ

**Предупредувања за да се избегне гушење, задушување и повреда:**

- Не дозволувајте деца или миленичиња да си играат со погонската единица, адаптерот или додатоките.
- Надгледувајте ги децата, така што тие не играат со апаратот.
- **Секогаш исклучувајте ја пумпата за градите веднаш по употребата.**
- Не оставајте ја пумпата на градите без надзор додека е вклучена.
- Оваа пумпа за градите не е наменета за употреба од луѓе (вклучително и деца) со намалени физички, сензорни или ментални способности или искуство или знаење. Таквите лица можат да ја користат оваа пумпа за градите само ако се под надзор или биле наложени од лице одговорно за нивната безбедност за тоа како да го користат уредот.
- Предупредувања за да се избегне електричен удар и изгореници:**
- Пред секоја употреба, проверете ја пумпата за градите, вклучително и адаптерот, за знаци на оштетување. Не користете пумпа за градите ако адаптерот или приклучокот е оштетен, ако не работи правилно или ако е испуштено или потопено во вода.
- Користете само препорачаниот адаптер и наведениот напон за да спречите адаптерот да се прегрее, оштети или несреќи.
- Не допирајте ги АС адаптерот и пумпата за време на грмежи.
- Не ставајте ја адаптерот за пумпа / батерија / АС на директна сончева светлина или дожд, во близина на грејачи или други топли уреди, на места изложени на екстремно високи или ниски температури, висока влажност или прашина.
- Не ставајте тешки предмети на пумпата и не го оштетувајте кабелот или приклучокот. Не го истегнувајте или пресвртувајте го кабелот премногу. Секогаш држете го АС адаптерот кога го исклучувате. Осигурете се дека приклучокот е цврсто вклучен. Не користете штекер што е лабав.
- Не дозволувајте пумпата / батеријата / адаптерот да се навлажни.

- Не го расклопувајте или менувајте го АС адаптерот за пумпа / батерија / пумпата. Не ја фрлајте батеријата во оган или не изложувајте ја на загревање.
- Исклучете го АС адаптерот веднаш и извадете ја батеријата и престанете да ја користите пумпата ако забележите неприроден мирис, топлина, обезбојување, деформација или што било невообичаено додека користите или чувате пумпа.
- Предупредувања за да се избегне труење, загадување и да се обезбеди хигиена:**
- Од хигиенски причини, пумпата за гради е наменета за повеќекратна употреба само од еден корисник.
- Пред секоја употреба, исчистете, исплакнете и дезинфицирајте ги сите делови на пумпата освен погонската единица и адаптерот.
- Само чувајте го мајчиното млеко што е изразено со исчистена и дезинфицирана пумпа.
- Не користете ја пумпата за градите ако силиконската дијафрагма се појави оштетена или неисправна.
- Не чистете ги деловите на пумпата со антибактериски или абразивни средства за чистење.
- Предупредувања за да се избегнат проблеми со болка во градите и брадавиците:**
- Не обидувајте се да го отстраните телото на пумпата додека е прицврстено на градите со вакуум. Исклучете го апаратот и исклучете ја вакуумската врска со ставање прст помеѓу градите и инката на пумпата. Потоа извадете ја пумпата од градите.
- Никогаш не користете пумпа за градите кога спиете или спиеете за да избегнете негрижа за време на употребата.
- Секогаш исклучувајте ја пумпата за градите пред да ја извадите од дојката за да го ослободите вакуумот.
- Никогаш не користете додатоци или делови од други производители или оние кои не се специјално препорачани од производителот. Ова може да предизвика дефект на уредот и може да влијае на електромагнетната компатибилност (ЕМС).
- Ако користите вакви додатоци или делови, вашата гаранција станува неважечка.
- Не пумпајте повеќе од 5 минути без прекин ако не протекува млеко. Обидете се да стиснете во друго време од денот.
- Ако процесот станува многу непријатен или болен, престанете да ја користите пумпата и консултирајте се со советникот за доење.
- Ако создадениот притисок ви предизвикува непријатност или болка, исклучете го апаратот, исклучете ја вакуумската врска со ставање на прстот помеѓу градите и телото на пумпата и извадете ја пумпата од градите.
- Никогаш не испуштајте или ставајте туѓи тела во отворите.

## ВНИМАНИЕ

- Предупредувања за да се спречи лична повреда, оштетување и дефект на производот:**
- Не дозволувајте адаптерот и погонската единица да стапат во контакт со вода.
  - Чувајте го адаптерот и погонската единица подалеку од топлиите површини за да избегнете прегревање и деформација на овие делови.
  - Никогаш не ставајте го погонскиот уред или адаптерот во вода, во машина за миење садови или во средство за дезинфекција.
  - Иако пумпата за градите е во согласност со важечките директиви за електромагнетна компатибилност, сепак може да биде чувствителна на повисоки емисии и / или да предизвика мешање во друга опрема. Ова може да предизвика пумпата за градите да се исклучи или да влезе во режим на грешка. За да спречите пречки, држете ја друга електрична опрема подалеку од пумпата за дојка за време на изразувањето (видете „Технички информации“).
  - Нема активни делови што можат да се користат од корисниците во погонот на пумпата за градите. Не е дозволена измена на опремата. Ако го сторите тоа, вашата гаранција станува неважечка.
  - Не испуштајте го и не удвојувајте го адаптерот за пумпа / АС. Не притискајте силно на LCD-екранот.
  - Погонската единица и адаптерот не бараат чистење и стерилизација, бидејќи тие не доаѓаат во контакт со мајчиното млеко.
  - Никогаш не користете алкохол или други органски растворувачи за чистење на пумпата.
  - Не користете ја пумпата на некој начин или за други цели освен оние опишани во упатствата. Со тоа може да дојде до несреќи или оштетување на пумпата.

## ДЕЛОВИ

### Општ опис (слика 1)

1. Капак - 1 ЕЕЗ.;
2. Масажа перница - 1 парчиња;
3. Тело на пумпата - 1 парчиња;
4. Силиконска дијафрагма - 1 парчиња/2 парчиња\* ;
5. Вентил - 1 ЕЕЗ\*;
6. Шише - 1 парчиња;
7. Цуцла - 1 ЕЕЗ.;
8. Прстен - 1 ЕЕЗ.;
9. Капа - 1 ЕЕЗ.;
10. Погонска единица - 1 ЕЕЗ.;
11. Адаптер - 1 ЕЕЗ.;

## ПОДГОТОВКА ЗА УПОТРЕБА

### Чистење и дезинфекција

Погонската единица, силиконското црево, капачето и адаптерот не треба чистење и дезинфекција, бидејќи тие не доаѓаат во контакт со мајчиното млеко. Пред првата употреба, исчистете и дезинфицирајте ги сите други делови од пумпата за градите. исчистете ги овие делови по секоја последователна употреба и дезинфицирајте ги пред секоја последователна употреба.

**Внимание! Никогаш не потовајте го погонскиот уред или адаптерот во вода, во машина за миене садови или во средство за дезинфекција, бидејќи тоа ќе ги оштети неповратно!**

1. Целосно расклопете ја пумпата. Исто така, извадете го вентилот. Бидете внимателни кога го вадите вентилот и го чистите. Ако се скрши, вашата пумпа за гради нема да работи како што треба. За да го отстраните вентилот, нежно повлечете ја испакнатата плоча од страната на вентилот.

2. исчистете ги сите делови освен погонската единица, цврсто силиконско црево, капачето и адаптерот користејќи машина за миене садови (само на горната полица) или во врела вода со малку лесна течност за миене садови и потоа темелно исплакнете. За чистење на вентилот, нежно тријте го помеѓу прстите во топла вода со малку течен детергент. Не вметнувајте предмети во вентилот бидејќи тоа може да го оштети.

**Предупредување! - Не користете антибактериски или абразивни препарати за чистење.**

**Забелешка: Бидете сигурни дека исчистете ги и дезинфицирајте ги соодветните делови на пумпата за градите. Измијте ги рацете темелно пред да работите на чисти делови!**

**Предупредување! - Бидете внимателни, бидејќи исчистените делови сè уште се топли. Започнете со монтажа на пумпата за градите само кога ќе се оладат исчистените делови.**

## ПОВЕЕ БЕТЛА 180 мл

### Чистење и дезинфекција ПОВЕЕ БЕТЛА 180 мл

- Пред првата употреба, расклопете го и исчистете го производот, а потоа ставете ги компонентите во врела вода 5 минути. Ова ќе обезбеди хигиена.

- За време на дезинфекција со врела вода, не дозволувајте шишето или другите делови да ја допираат страницата на садот. Ова може да предизвика неправилна деформација или оштетување на производот за кој Лорели не може да одговара.

- Нежно исчистете пред секоја последователна употреба за да обезбедите хигиена.

- Измијте ги сите делови со топла вода и благ детергент. Секогаш исплакнете ги сите делови темелно по секое плакнење.

- Темелно исплакнете ги и исплакнете ги сите делови со чиста вода, вклучително и области што можеби не се видливи, но низ кои поминала храна, со цел да се отстранат остатоците од храната. Осигурете се да не остане течност во брадавицата.

- Не ставајте во микробранова печка. Не го загревајте производот во традиционални печки, плочи на плочи или на оган.

- Избегнувајте употреба на остри или абразивни материјали бидејќи тоа може да го оштети производот.

- Не чистете и не дозволувајте производот да дојде во контакт со растворувачи или агресивни хемикалии. Ова може да го оштети производот.

- Ако користите четка за шишиња, внимавајте да не ги оштетите најделикатните делови на производот.

- По чистењето на производот, темелно исушете ги сите делови и чувајте ги на чисто и суво место, далеку од директна сончева светлина и извори на топлина.

- Не оставајте го маслото под директна сончева светлина или топлина или во средство за дезинфекција („раствор за стерилизирање“) подолго од препорачаното, бидејќи тоа може да го оштети чворецот. **Забелешка: Осигурете се дека соодветните делови од пумпата за гради се исчистени и дезинфицирани. Темелно измијте ги рацете пред да ракувате со чисти делови!**

## ХРАНА НА БЕБЕ

- Проверете ја масичката за хранење пред секоја употреба и повлечете ја масичката за хранење во сите правци. Фрлете ги на првите знаци на оштетување или слабост.

- Никогаш не потопувајте го маслото во слатки материи или лекови, вашето дете може да добие кариес.

- Не микробранова печка. Не загревајте го производот во традиционални печки или на топла плочи или на отворен пламен.

## ЗА БЕЗБЕДНОСТ И ЗДРАВЈЕ НА ВАШАТА ДЕЦА

### ВНИМАНИЕ!

**СЕКОГАШ КОРИСТЕТЕ ОВАА ПРОИЗВОД ПОДДРШЕНА НАДЗОР.** Имало несреќи кога бебето останало сам со производот, а бебето паднало или производот бил расклопен.

Никогаш не употребувајте ги цуцливите како пациенти.

Постојаното и продолжено цицање на течности може да предизвика кариес на забите.

Стоматолошки кариес кај мали деца може да се појави дури и кога се користат незаситени течности. Ова може да се случи ако на бебето му е дозволено да го користи шишето долго време во текот на денот и особено во текот на ноќта кога протокот на плунка е намален или ако се користи како цуцла.

Секогаш проверувајте ја температурата на храната пред јадење. Греењето на микробранови може да предизвика локализирани високи температури.

Чувајте ги сите неискористени делови подалеку од дофат на деца.

Пред и после секоја употреба, проверете и повлечете го цуцла во сите насоки. Ако има знаци на оштетување или абенење, исфрлете го цуцла и заменете го со нов.

Не оставајте го цуцлакот на директна сончева светлина или топлина, или во средство за дезинфекција подолго од препорачливо, бидејќи тоа може да го оштети цуцла.

Иако не се препорачува ако сакате да загреете храна во микробранова печка, извадете го дискот, цуцла и капакот пред загревањето.

Не ставајте во загреана рерна.

Ако се загревате со микробранова печка, бидете внимателни. Секогаш мешајте ја загреаната храна за да обезбедите рамномерна распределба и да ја тестираате температурата на храната пред јадење.

Ако користите замрзнато млеко, оставете го да се топи целосно пред да го загреете.

**Забелешка:** Во случај на вонредна состојба, можете да го одмрзнете млекото во сад со врела вода. Загрејте го шишето со затопено или ладилно млеко во врел сад вода или во шише потопло.

## УПОТРЕБА

### Екран и копчиња (слика 2)

**A.** Копче за вклучување / исклучување ; **B.** Копче за режим ; **C.** Зголемување на вакуумот  
**D.** Намалување на вакуум; **E.** Режим за масажа; **F.** Режим на стискање; **G1.** Целосно наполнета батерија .; **G2.** Полнење со средна батерија; **G3.** Трепкачки сигнал - ниска батерија; **H.** Време на работа.

### ОПЕРАЦИЈА ЗА БАТЕРИЈА (слика 2)

**ВНИМАНИЕ !!!** Пред првата употреба, целосно наполнете ја батеријата 8 часа без прекин!

Кога ја стартувате пумпата за прв пат, броевите на дисплејот ќе го прикажат преостанатото време на работа на батеријата додека не истече, по што ќе се прикаже избраното ниво на вакуум.

Кога целата батерија е прикажана на екранот и индикаторот за батеријата (G1) престанува да трепка, батеријата е целосно наполнета.

**G1.** Целосно наполнета батерија .;

**G2.** Полнење со средна батерија;

**G3.** Трепкачки сигнал - ниска батерија;

**Важно!** Батеријата не може да се наполни повеќе од 24 часа.



## СОБИРАЕ НА ПУМПАТА

1. Вметнете го белиот вентил во телото на пумпата на долната страна. Притиснете го вентилот колку што е можно повеќе. (Слика 3)
2. Зашрафете го телото на пумпата врз шишето стрелките на часовникот додека не се заклучи на своето место. (Слика 4)
3. Вметнете ја силиконската дијафрагма во телото на пумпата одозгора. Прицврстете го цврсто по должината на работ, со притискање надолу со прстите за да обезбедите совршен заптивка. (Слика 5)
4. Поставете ја погонската единица на дијафрагмата и притиснете додека не се слушне "Клик". Осигурете се дека погонската единица е цврсто прицврстена на телото на пумпата! (Слика 6)
5. Вметнете го перничето за масажа во делот во форма на инка од телото на пумпата. Притиснете го внатрешниот крај на перницата колку што е можно повеќе и проверете дали е прицврстено залепен околу целиот раб на телото на пумпата. Притиснете помеѓу "ливчиња" за да го ослободите преостанатиот воздух внатре. **Предупредување!** Секогаш користете пумпа за градите со перница. Приклучете го адаптерот во електричен штекер, а потоа приклучете ја другата страна во погонската единица. (Слика 7)

## ПОСТАВУВАНЕ



Притиснете го копчето ON / OFF - режимот за масажа започнува автоматски.



Притиснете го копчето на режимот - вклучете ја масажата; Длабоко стегајќи.

▲ Со притискање на копчето + или -, ЛЦД-екранот го означува соодветното ниво.

▲ Стандардно време на пумпање е 30 минути, пумпата автоматски ќе се исклучи откако ќе заврши времето. Таа ви заштеди типично пумпање пред да се исклучите.

▲ Нивото на млеко во шишето не може да го надмине нивото на вентилот!

▲ Притиснете и задржете го копчето на режимот за да изберете мешан режим - масажа + длабоко стискање. Можете да го прилагодите нивото на вшмукување со копчињата "+" и "-"

● Масан режим - 9 нивоа

● Режим на длабоко стискање - 9 нивоа

## КОГА ДА ГО ПОБИРАМЕ МЛЕКОТО

Ако добро доите, се препорачува (освен ако вашиот здравствен професионалец / советник за доење не препорачува поинаку) да почекате додека не се утврди распоредот за доење и доење (обично најмалку 2 до 4 недели по раѓањето) пред да започне со крцкање.

### Исклучоци:

- Ако на почетокот имате проблеми со доењето, редовното изразување може да помогне во формирање и одржување на количината на млеко.

- Ако изразувате мајчино млеко за вашето бебе да го нахрани во болница.

- Ако градите ви се преполни (болни или отечени), можете да искажете некое млеко пред или помеѓу храни за да ја ублажите болката и да му помогнете на бебето полесно да се врзува.

- Ако брадавиците ви се воспалени или испукани, можеби ќе одлучите да го искажете мајчиното млеко сè додека не заздрават.

- Ако вашето бебе е привремено одено и сакате да продолжите со доењето кога е повторно со вас, добра е идејата редовно да се искажувате за да го стимулирате доењето.

Треба да го пронајдете најдоброто време во денот за да се изразите, на пример, нешто пред или после првото доење наутро кога градите ви се полни, или после доењето ако вашето бебе не ги зело сите ваши гради. Ако се вративте на работа, можеби ќе треба да стиснете за време на паузите. Користењето пумпа за градите бара пракса и може да се потребни неколку обиди да се успее. За среќа, електричната пумпа за Lorelli мајчиното млеко е лесно да се собере и користи, така што наскоро ќе се навикнете на тоа да работите со него.

## КОРИСТЕЕ НА СОВЕТНИОТ ПУМП

1. Измијте ги рацете темелно и проверете дали градите се чисти. Опустете се во удобно стол.
2. Притиснете го телото на собраната пумпа наспроти дојката. Проверете дали брадавицата е во центарот, така што перничето за масажа може да создаде херметички заптивка. Бидете сигурни дека брадавицата правилно се вклопува во перницата.
3. Притиснете го копчето за вклучување / исклучување. Пумпата за дојка автоматски започнува во режим на масажа (стимулација) и можете да го промените нивото на масажа користејќи ги копчињата за зголемување и намалување.
4. Кога млекото тече, можете да го промените режимот на масажа од нормално пумпање - користејќи го копчето за режимот и изберете го најзгодното ниво.

**ВНИМАНИЕ:** Не користете секогаш максимално ниво за пумпање, туку одберете најудобно за вас.

**Забелешка:** Не грижете се ако мајчиното млеко не тече веднаш. Смирете се и продолжете да пумпате. Првите неколку пати што ја користите пумпата за дојка, можеби ќе треба да поставите повисок режим на вшмукување за вашето мајчино млеко да започне да тече.

5. Во зависност од вашата лична удобност, може да одлучите да користите посилен режим на вшмукување. Секогаш можете да се вратите на понизок режим на вшмукување.

6. Кога ќе завршите со пумпањето, исклучете ја пумпата со копчето Вклучување / Исклучување и внимателно извадете го телото на пумпата од градите.

7. Отшрафете го шишето од телото на пумпата. Нахранете го вашето бебе или чувајте го млекото.

8. Исклучете го адаптерот за да го исклучите уредот. Исклучете го погонската единица од адаптерот. Отстранете ја погонската единица и силиконската дијафрагма.

9. Исчистете ги преостанатите користени делови од пумпата за дојка според упатствата во делот „Чистење и дезинфекција“.

## Складирање на храна

**Предупредување:** Чувајте само мајчино млеко што е изразено со исчистена и дезинфицирана пумпа за да се обезбеди хигиена.

- Мајчиното млеко може да се чува во фрижидер (не на вратата) до 48 часа. Изразеното млеко треба да се стави веднаш во фрижидер. Ако чувате мајчино млеко во фрижидер и додадете го во текот на денот, додадете само мајчино млеко што е изразено во шише за дезинфицирање.

- Мајчиното млеко може да се чува во замрзнувачот до три месеци, ако е во дезинфицирани шишиња со дезинфициран прстен за завртки и диск за запечатување. Етикетата за шишето јасно означува датум и време на изразување и прво користете постаро мајчино млеко.

- Ако сакате да го нахраните вашето бебе изработено млеко во рок од 48 часа, можете да го чувате во фрижидер во собрано шише.

### **ПРЕДУПРЕДУВАНЕ!**

Секогаш ставајте изразено млеко веднаш во фрижидер или замрзнувач.

Зачувајте само мајчино млеко што е изразено со дезинфицирана пумпа за градите во шишиња за дезинфекција.

Никогаш не замрзнувајте одмрзнато млеко ниту еднаш.

Никогаш не додавајте ново млеко во веќе замрзнатото млеко.

## СОВЕТУВАЕ

**Проблем:** Чувствувам болка кога користам пумпа за градите.

**Решение:** Можна причина е прекумерно вшмукување. Не ви треба целосна сила на вакуумот произведен од пумпата. Прво користете го режимот "Масажа" за стимулација на масажа и потоа можете да се префрлите на режим на експресија. Ако болката не престане, престанете да ја користите пумпата за дојка и консултирајте се со советникот за доене. Ако пумпата не излезе од градите лесно, можете да ја прекинете вакуумската врска со ставање на прстот помеѓу градите и подлогата за масажа.

**Проблем:** Пумпата за гради не работи.

**Решение:** Прво проверете дали сте ја собрале пумпата за градите правилно. За да спречите взаемно мешање, држете ја друга електрична опрема, како мобилен телефон или лаптоп, подалеку од пумпата за дојка за време на изразувањето. Проверете ја батеријата и ако електричната пумпа за градите е напојувана од мрежа, не заборавате да го користите адаптерот што дојде со производот.

**Проблем:** Не чувствувам вшмукување.

**Решение:** Проверете дали сте ја собрале правилно пумпата за градите следејќи ги чекорите во делот „Подготовка за употреба“. Осигурете се дека вентилот и дијафрагмата се поставени правилно и дека активирачот е цврсто прикачен на дијафрагмата до кукиштето на пумпата. Исто така, проверете дали пумпата е поставена правилно на дојката за да се создаде вакуум.

**Проблем:** Пумпата цица премногу напорно.

**Решение:** Следете ги упатствата подолу ако чувствувате премногу вшмукување од пумпата за дојка: Бидете сигурни да користите само делови препорачани од производителот. Бидете сигурни дека сте ја собрале пумпата за градите со перниче за масажа: не користењето перница за масажа може да доведе до формирање на премногу вакуум. Кога ја користите пумпата за дојка за прв пат, на почетокот може да се чувствувате премногу силни. Вежбањето може да помогне. Ако проблемот остане, консултирајте се со вашиот советник за доене.

**Проблем:** Имаше истекување на млеко во спротивна насока при пумпање.

**Решение:** Запрете ја пумпата веднаш, извадете го шишето со млеко и погонската единица. Проверете дали е млеко во вентилот и дијафрагмата, исчистете и суво. Ако строгата не стигнала до погонската единица и дијафрагмата е силна, можете да продолжите да ја користите пумпата. Ако дијафрагмата е оштетена, треба да ја замените. Ве молиме контактирајте со производителот ако млекото влезе во погонската единица и не продолжувајте да го користите.

## УСЛОВИ НА УПОТРЕБА И СКЛАДИРАЊЕ

Заштитете ја пумпата на дојка од директна сончева светлина, бидејќи продолжената изложеност на сонце може да предизвика обезбојување. Чувајте ја пумпата за градите и неговите дататоци на безбедно, чисто и суво место.

Ако апаратот е чуван во топло или ладно опкружување, ставете го на средина на употреба и оставете да достигне температура во рамките на работните услови (10 ° C до 30 ° C) пред да работите.

## ТЕХНИЧКИ СПЕЦИФИКАЦИИ

Сила на вшмукување: 60 mmHg - 380 mmHg

Ниво на бучава: <60dB

Фиксно време : 30 минути

Литиумска батерија 3,7V 1200mAh

IP класа: IPX0

Работна околина : Температура 10-30 ° C, релативна влажност 15% -93%, Атмосферски притисок 860-1060hPa

Услови на чување на животната средина : Температура -25-50 ° C , Релативна влажност 15% -93% , Атмосферски притисок 860-1060hPa

Адаптер за напон на влезен напон: AC 100–240V; 50 / 60Hz 0,25A макс

Излезен напон: DC 5.0V, 5W, 1.0A



## Важная информация по безопасности

Перед применением молокоотсоса внимательно прочитайте данное руководство пользователя и сохраните для дальнейшего использования в качестве справочника.

### Назначение

Электрический молокоотсос предназначен для сцеживания и сбора грудного молока кормящих женщин. Прибор предназначен для индивидуального пользования!

## СОВЕТЫ ПО БЕЗОПАСНОСТИ



### Противопоказания

**ПРЕДУПРЕЖДЕНИЕ!** Никогда не использовать молокоотсос во время беременности, так как отсасывание может вызвать роды.

В целях предотвращения травм и поломок при помощи разных символов даны важные пояснения. Символы и их значения:

**ПРЕДУПРЕЖДЕНИЕ!** – обозначает потенциально опасные ситуации и, если они не будут предотвращены, то могут привести к смерти или опасным травмам.

**ВНИМАНИЕ!** - обозначает потенциально опасные ситуации и, если они не будут предотвращены, то могут привести к второстепенным или умеренным травмам.

## ПРЕДУПРЕЖДЕНИЕ

### Во избежание застревания предметов в гортани, удушья и травмы:

— Не разрешать детям или домашним животным играть с блоком привода, адаптером или аксессуарами.

— Следить за детьми, чтобы они не играли с прибором.

— **Всегда отключать молокоотсос от розетки сразу же после пользования.**

— Не оставлять молокоотсос без присмотра, пока он включен в розетку.

— Данный молокоотсос не предназначен для использования людьми (включая детей) с ограниченными физическими, сенсорными или умственными возможностями, или без опыта и знаний. Такие лица могут использовать данный молокоотсос только под присмотром или после инструктирования лицом, отвечающим за их безопасность, касательно способа пользования прибором.

### Предупреждения во избежание поражения током и ожогов:

— Перед каждым применением необходимо проверять молокоотсос, включая адаптер, на наличие признаков повреждения. Не использовать молокоотсос, если адаптер или штепсель поврежден, работает неправильно, если был уронен или погружен в воду.

— Использовать только рекомендованный адаптер и указанное напряжение, чтобы предотвратить перегрев адаптера, поломки или аварии.

— Не прикасаться к АС-адаптеру и молокоотсосу во время грозы.

— Не подвергать молокоотсос/батарею/АС-адаптер воздействию прямого солнечного света или дождя, не оставлять рядом с нагревателями или другими горячими приборами, в местах с исключительно высокими или низкими температурами, высокой влажностью или пыленностью.

— Не помещать тяжелые предметы на молокоотсос и избегать поломок кабеля или штепселя. Не растягивать и не перекручивать сильно кабель. Всегда удерживать АС-адаптер, когда он отключается от розетки. Необходимо убедиться, что штепсель плотно включен в розетку. Не использовать розетку, если она плохо прикреплена.

— Беречь молокоотсос/батарею/АС-адаптер от попадания воды.

— Не разбирать или модифицировать молокоотсос/батарею/АС-адаптер. Не бросать батарею в огонь и не подвергать воздействию сильного тепла.

— Незамедлительно отключить АС-адаптер, снять батарею, приостановить использование молокоотсоса, если Вы заметили неестественный запах, нагрев, обесцвечивание, деформацию или что-либо необычное во время пользования или хранения молокоотсоса.

### **Предупреждения во избежание отравления, заражения или в целях обеспечения гигиены:**

— С учетом гигиенических требований молокоотсос предназначен для многократного применения только одним пользователем.

— Перед каждым применением очистить, ополоснуть и продезинфицировать все части молокоотсоса, исключая блок привода и адаптер.

— Сохранять только грудное молоко, которое сцежено очищенным и продезинфицированным молокоотсосом.

— Не использовать молокоотсос, если силиконовая диафрагма выглядит поврежденной или дефектной.

— Не очищать части молокоотсоса антибактериальными или абразивными моющими средствами.

### **Предупреждения во избежание проблем и болей, связанных с грудью и сосками:**

— Не пытаться снять корпус молокоотсоса, пока он прилип к груди при помощи вакуума. Отключить прибор и прервать вакуумную связь, вставляя палец между грудью и воронкой молокоотсоса. После этого снять молокоотсос с груди.

— Никогда не использовать молокоотсос, находясь в сонном состоянии, или если Вам хочется спать, во избежание невнимания во время пользования.

— Всегда отключать молокоотсос перед тем, как снять с груди для освобождения вакуума.

— Никогда не использовать аксессуары или части других изготовителей или таких, которые специально не рекомендованы изготовителем. Это может привести к неправильной работе прибора и оказать воздействие на электромагнитную совместимость (ЭМС). При использовании таких аксессуаров или частей гарантия становится недействительной.

— Не накачивать более 5 минут без перерыва, если не появляется грудное молоко.

— Попробовать сцедить молоко в другое время дня.

— Если процесс становится очень неприятным или болезненным, прекратить использование молокоотсоса и обратиться к консультанту по грудному вскармливанию.

— Если созданное давление причиняет дискомфорт или боль, отключить прибор, прервать вакуумную связь, вставив палец между грудью и корпусом молокоотсоса, снять молокоотсос с груди.

— Никогда не ронять или вставлять какие-либо инородные тела в отверстиея.

## **ВНИМАНИЕ**

### **Предупреждения во избежание причинения травм, поломок и неисправностей изделия:**

— Не допускать контакта адаптера и блока привода с водой.

— Хранить адаптер и блок привода вдали от горячих поверхностей во избежание перегрева и деформации этих частей.

— Никогда не помещать блок привода и адаптер в воду, посудомоечную машину или в прибор для дезинфекции.

— Независимо от факта, что молокоотсос соответствует применимым директивам о электромагнитной совместимости, он может быть чувствительным к более сильным выбросам и/или может причинить помехи в работе другого оборудования. Это может привести к отключению молокоотсоса или работе в режиме ошибок. Для предотвращения взаимных помех хранить другое электрическое оборудование на расстоянии от молокоотсоса во время сцеживания (см. 'Техническая информация').

— В блоке привода молокоотсоса нет частей, которые могут быть обслужены пользователем. Не разрешается модифицирование оборудования. Если прибор будет модифицирован, то гарантия становится недействительной.

— Не ронять и не ударять молокоотсос/АС-адаптер. Не надавливать сильно на LCD дисплей.

— Блок привода и адаптер не требуют чистки и стерилизации, так как не вступают в контакт с грудным молоком.

— Никогда не использовать спирт или другие органические растворители для чистки молокоотсоса.

— Не использовать молокоотсос способом или в целях, отличающихся от описанных в инструкции. Это может привести к возникновению несчастных случаев или поломкам молокоотсоса.

## ЧАСТИ

### Общее описание (Фото 1)

1. Крышка - 1 шт.;
2. Массирующая подушечка - 1 шт.;
3. Корпус молокоотсоса - 1 шт.;
4. Силиконовая диафрагма - 1 шт.;
5. Клапан - 1 шт.;
6. Бутылочка - 1 шт.;
7. Соска - 1 шт.;
8. Кольцо - 1 шт.;
9. Крышка - 1 шт.;
10. Блок привода – 1 шт.;
11. Адаптер – 1 шт.;

## ПОДГОТОВКА К ПРИМЕНЕНИЮ

### Чистка и дезинфекция

Блок привода, силиконовый шланг, крышка и адаптер не требуют чистки и дезинфекции, так как они не вступают в контакт с грудным молоком. Перед первым применением почистить и продезинфицировать все остальные части молокоотсоса. Очищать эти части после каждого последующего применения и продезинфицировать их перед каждым последующим использованием.

**Внимание! Никогда не погружать блок привода или адаптер в воду, посудомоечную машину или в прибор для дезинфекции, так как это может безвозвратно их повредить!**

1. Полностью разобрать молокоотсос. Снять клапан. Будьте осторожны при снятии клапана и при его чистке. Если он сломается, то молокоотсос будет работать неправильно. Для снятия клапана необходимо осторожно потянуть за выступающую пластину сбоку клапана.

2. Почистить все части, за исключением блока привода, силиконового шланга, крышки и адаптера, при помощи посудомоечной машины (только на верхней полке) или в горячей воде с небольшим количеством мягкого жидкого моющего средства для посуды, после этого обильно ополоснуть. Чтобы почистить клапан, аккуратно потереть между пальцами в теплой воде с небольшим количеством жидкого моющего средства. Не вставлять предметы в клапан, так как это может привести к его повреждению.

**Предупреждение! - Не использовать антибактериальные или абразивные моющие средства.**

**Примечание: Обязательно очистить и продезинфицировать соответствующие части молокоотсоса. Хорошо мыть руки перед началом работы с очищенными частями!**

**Предупреждение! - Будьте осторожны, так как очищенные детали могут быть горячими. Начинать сборку молокоотсоса только после охлаждения очищенных деталей.**

## БУТЫЛОЧКА ДЛЯ КОРМЛЕНИЯ 180 МЛ

### Чистка и дезинфекция БУТЫЛОЧКА ДЛЯ КОРМЛЕНИЯ 180 МЛ

- Перед первым применением разобрать и почистить изделие, после этого поместить компоненты в кипящую воду на 5 минут. Это обеспечит гигиену.

- Во время дезинфекции кипящей водой не позволять бутылочке или другим частям касаться стенки кастрюли. Это может вызвать непоправимую деформацию или повреждение изделия, за которые Lorelli ответственности не несет.

- Аккуратно очищать перед каждым последующим использованием для обеспечения гигиены.

- Промыть все детали теплой водой с мягким моющим средством. Всегда тщательно ополаскивать все детали после каждого промывания.

- Тщательно промыть и ополоснуть все детали чистой водой, включая участки, которые могут быть не видны, но через которые прошла пища, чтобы удалить ее остатки. Убедитесь, что в соске не осталось жидкости.

\*\* - Не помещать в микроволновую печь. Не нагревать изделие в традиционных духовках, на нагревательных плитах или открытом огне.

- Избегать использования острых или абразивных материалов, так как это может повредить изделие.

- Не очищать и не допускать контакта изделия с растворителями или агрессивными химическими веществами. Это может повредить изделие.

- Если Вы пользуетесь щеткой для бутылочек, будьте осторожны, чтобы не повредить самые delicate части изделия.

- После чистки изделия тщательно высушить все детали и хранить в чистом и сухом месте вдали от прямых солнечных лучей и источников тепла.

- Не оставлять соску для кормления под прямым солнечным светом или теплом, или в дезинфекционном средстве («стерилизующем растворе») дольше, чем рекомендовано, так как это может повредить соску.

**Примечание:** Убедитесь, что соответствующие части молокоотсоса очищены и продезинфицированы. Перед работой с чистыми деталями тщательно вымыть руки!

## КОРМЛЕНИЕ РЕБЕНКА

-Проверять соску для кормления перед каждым использованием, потянуть ее во все стороны. Выбросить при первых признаках повреждения или дефекта.

-Никогда не погружать соску в сладкие жидкости или лекарства, так как у ребенка может появиться кариес.

- Не помещать в микроволновую печь. Не нагревать изделие в традиционных духовках, на нагревательных плитах или открытом огне.

## В ЦЕЛЯХ БЕЗОПАСНОСТИ И ЗАЩИТЫ ЗДОРОВЬЯ ВАШЕГО РЕБЕНКА

### **ВНИМАНИЕ!**

**ВСЕГДА ПОЛЬЗОВАТЬСЯ ДАННЫМ ИЗДЕЛИЕМ ПОД ПРИСМОТРОМ ВЗРОСЛОГО.** Известны несчастные случаи, когда ребенок был оставлен один с изделием и в результате этого упал, или изделие было разобрано.

Никогда не использовать соски для кормления в качестве пустышек.

Непрерывное и длительное сосание жидкостей может причинить кариес. Кариес у маленьких детей может появиться даже тогда, когда используются неподслащенные жидкости. Это может случиться, если разрешить ребенку использовать бутылочку долго в течение дня и, особенно, ночью, когда приток слюны редуцирован, или если она используется как соска-пустышка.

Всегда нужно проверять температуру пищи перед ее приемом. Подогрев в микроволновой печи может причинить локализованные высокие температуры.

Хранить все части, которые не используются, вдали от детей.

Перед каждым применением проверять и потянуть соску во все направления. Если имеются признаки повреждения или износа, выбросить соску и заменить новой.

Не оставлять соску под прямым солнечным светом или теплом, или в дезинфекционном средстве дольше, чем рекомендуется, так как это может повредить соску.

Независимо от того, что не рекомендуется, Вы решите подогреть пищу в микроволновой печи, то нужно снять диск, соску и крышку перед ее подогревом.

Не помещать в нагретую печь.

Будьте осторожны при подогреве пищи в микроволновой печи. Всегда размешивать подогретую пищу, чтобы обеспечить равномерное распределение тепла, проверить температуру пищи перед ее приемом.

Если используется замороженное молоко, перед подогревом нужно оставить его до полного размораживания.

Примечание: При необходимости можно разморозить молоко в миске с горячей водой.

Подогреть бутылку с замороженным или охлажденным грудным молоком в миске с горячей водой или в приборе для подогрева бутылок.

## ЭКСПЛУАТАЦИЯ

### **Дисплей и кнопки (Фото 2)**

**А.** Кнопка ВКЛ/ВЫКЛ; **В.** Кнопка выбора режима; **С.** Увеличение вакуума;

**Д.** Редукция вакуума; **Е.** Режим массажа; **Ф.** Режим сцеживания; **G1.** Батарея полностью заряжена; **G2.** Средний заряд батареи; **G3.** Мигающий сигнал - слабая батарея; **Н.** Время работы.

### **РАБОТА С БАТАРЕЕЙ (Фото 2)**

**ВНИМАНИЕ!!! Перед первым применением зарядить полностью батарею в течение 8 часов без перерыва!** При первоначальном пуске молокоотсоса цифры на дисплее показывают оставшееся время работы батареи до окончания ее заряда, после этого появится выбранный уровень вакуума. Когда на экране появится полная батарея и индикатор (G1) батареи перестанет мигать, то батарея полностью заряжена.

**G1.** Батарея полностью заряжена;  
**G2.** Средний заряд батареи; **G3.** Мигающий сигнал - слабая батарея;

**Важно! Батарею нельзя заряжать более 24 часов.**

## СБОРКА МОЛОКООТСОСА

1. Вставить белый клапан в корпус молокоотсоса снизу. Нажать на клапан до упора. (Фото 3)
2. Вращая корпус молокоотсоса по часовой стрелке, прикрутите его к бутылочке до упора. (Фото 4)
3. Надеть силиконовую диафрагму на корпус молокоотсоса сверху. Диафрагма должна плотно прилегать по всему краю, нажать на нее для обеспечения полной герметичности. (Фото 5)
4. Установить блок привода на диафрагму и нажать, пока не будет слышен щелчок. Необходимо убедиться, что блок привода хорошо зафиксирован на корпусе молокоотсоса! (Фото 6)
5. Вставить массирующую подушечку в воронкообразную часть корпуса молокоотсоса. Задвинуть внутренний конец подушечки как можно дальше и убедиться, что она плотно прилегает по всему краю корпуса молокоотсоса. Надавить на «лепестки», чтобы удалить пузырьки воздуха.

**Предупреждение!** Всегда использовать молокоотсос с подушечкой.

Вставить вилку адаптера в розетку электросети, другой конец адаптера подключить к блоку привода. (Фото 7)

## НАСТРОЙКИ



Нажатие на кнопку ВКЛ/ВЫКЛ – массирующий режим начинается автоматически.



Нажатие на кнопку выбора режима – включается Массаж; Глубокое сцеживание.

▲ Нажатие на кнопку + или –, LCD дисплей показывает соответствующий уровень.

▲ По умолчанию время перекачки составляет 30 минут, молокоотсос автоматически отключается по истечении времени. Он сохранит характерную для Вас перекачку перед самоотключением.

▲ Уровень молока в бутылочке не должен превышать уровень клапана!

▲ Нажать и удерживать кнопку выбора режима для того, чтобы выбрать смешанный режим - массаж + глубокое сцеживание. Можно регулировать уровень всасывания при помощи кнопок «+» и «-».

● Режим массажа – 9 уровней

● Режим глубокого сцеживания – 9 уровней

## ВРЕМЯ СЦЕЖИВАНИЯ ГРУДНОГО МОЛОКА

Если Вы справляетесь хорошо с грудным вскармливанием, рекомендуется (за исключением случая, когда ваш медицинский специалист/консультант по грудному вскармливанию рекомендовал иное) подождать, пока Ваш график выработки грудного молока и вскармливания установится (обычно, как минимум от 2 до 4 недель после родов), перед началом сцеживания.

### Исключения:

— Если у Вас в начале возникли проблемы с грудным вскармливанием, то регулярное сцеживание может помочь в образовании и поддержании количества грудного молока.

— Если Вы сцеживаете молоко для кормления Вашего младенца в больнице.

— Если грудь переполнена (болезненная или набухшая), то можете сцеживать немного молока перед или между кормлениями, чтобы облегчить боль и помочь ребенку легче засосать.

— Если соски воспалились или потрескались, Вы можете решить сцеживать грудное молоко до их заживления.

— Если ребенок временно разлучен с Вами и Вы хотите продолжить кормить его грудью, когда он будет снова с Вами, рекомендуется регулярно сцеживать молоко для стимулирования выработки грудного молока.

Необходимо установить оптимальное время дня для сцеживания молока, например, непосредственно перед или после первого кормления утром, когда грудь полная, или после кормления, если ребенок не съел все из обеих грудей. Если Вы вернулись на работу, то может возникнуть необходимость сцеживания молока в перерывах.



Использование молокоотсоса требует практики и, возможно, будут необходимы несколько попыток. К счастью, электрический молокоотсос Lorelli прост в сборке и применении, поэтому Вы быстро привыкните работать с ним.

## ПРИМЕНЕНИЕ МОЛОКООТСОСА

1. Хорошо помыть руки и убедиться, что грудь чистая. Занять удобное положение на удобном стуле.
  2. Приложить корпус собранного молокоотсоса к груди. Убедиться, что сосок находится в центре для того, чтобы массирующая подушечка могла создать герметическое уплотнение. Убедиться, что сосок занял правильное положение в подушечке.
  3. Нажать на кнопку вкл./выкл. Молокоотсос начнет автоматически работать в режиме массажа (стимулирования), можно сменить уровень массажа при помощи кнопок увеличения и уменьшения.
  4. Когда грудное молоко потечет, можно сменить режим массажа на нормальное перекачивание при помощи кнопки выбора режима и выбрать самый подходящий уровень.
- ВНИМАНИЕ:** Не использовать постоянно максимальный уровень перекачки, выбрать самый комфортный для Вас.
- Примечание:** Не беспокойтесь, если грудное молоко не потечет сразу. Успокойтесь и продолжайте перекачивать. Первые несколько раз при использовании молокоотсоса, возможно, придется задать режим более сильного всасывания, чтобы грудное молоко потекло.
5. В зависимости от индивидуального комфорта Вы можете решить использовать режим более сильного всасывания. Всегда можно вернуться к режиму более слабого всасывания.
  6. По завершении сцеживания необходимо выключить молокоотсос при помощи кнопки ВКЛ/ВЫКЛ и аккуратно снять корпус молокоотсоса с груди.
  7. Открутить бутылочку от корпуса молокоотсоса. Накормить ребенка или поместить молоко на хранение.
  8. Вынуть адаптер из розетки, чтобы отключить прибор от электропитания. Вынуть штепсель блока привода из адаптера. Вынуть блок привода и силиконовую диафрагму.
  9. Очистить остальные использованные части молокоотсоса в соответствии с указаниями в разделе «Чистка и дезинфекция».

## ХРАНЕНИЕ ГРУДНОГО МОЛОКА

**Предупреждение:** Хранить только грудное молоко, которое сцежено очищенным и продезинфицированным молокоотсосом, для обеспечения гигиены.

- Грудное молоко можно хранить в холодильнике (не на дверце) в течение 48 часов. Сцеженное грудное молоко необходимо сразу же поставить в холодильник. Если Вы храните молоко в холодильнике и добавляете к нему в течение дня, то нужно добавлять только грудное молоко, которое сцежено в продезинфицированную бутылочку.
- Молоко можно хранить в морозильной камере в течение трех месяцев, если оно хранится в дезинфицированных бутылках с дезинфицированным винтовым кольцом и уплотнительным диском. Прикрепить этикетку на бутылку, на которой ясно отмечена дата и время сцеживания, сначала использовать сцеженное ранее грудное молоко.
- Если Вы собираетесь кормить ребенка сцеженным молоком в течение 48 часов, его можно хранить в холодильнике в собранной бутылочке.

### **ПРЕДУПРЕЖДЕНИЕ!**

Всегда помещать сцеженное молоко в холодильник или морозильную камеру немедленно.

Хранить только грудное молоко, сцеженное продезинфицированным молокоотсосом в дезинфицированные бутылки.

Никогда не замораживать размороженное молоко.

Никогда не добавлять новое грудное молоко в уже замороженное.

## УСТРАНЕНИЕ ПОЛОМОК

**Проблема:** Чувствуется боль во время пользования молокоотсосом.

**Решение:** Возможная причина – чрезмерное всасывание. Нет необходимости в полной силе вакуума, выработанного молокоотсосом. Первоначально использовать режим «Массаж» для массажной стимуляции, после чего можно переключиться на экспрессный режим. Если боли не уменьшаются, прекратите использовать молокоотсос и обратитесь к вашему консультанту по грудному вскармливанию. Если молокоотсос не снимается легко с груди, то можно прервать вакуумную связь, вставляя палец между грудью и массирующей подушечкой.

**Проблема:** Молокоотсос не работает.

**Решение:** Сначала необходимо проверить правильность сборки молокоотсоса. Для защиты от взаимных помех хранить другое электрическое оборудование - мобильный телефон или ноутбук, вдали от молокоотсоса во время сцеживания. Проверить батарею, если электрический молокоотсос питается от электрической сети, убедиться, что используется адаптер, доставленный вместе с изделием.

**Проблема:** Не чувствуется всасывание.

**Решение:** Проверить правильность сборки молокоотсоса, выполняя действия в разделе «Подготовка к применению». Убедитесь, что клапан и диафрагма правильно установлены и блок привода хорошо закреплен на диафрагме к корпусу молокоотсоса. Также необходимо убедиться, что молокоотсос правильно прикреплен к груди для получения вакуума.

**Проблема:** Молокоотсос всасывает слишком сильно.

**Решение:** Следовать указаниям ниже, если почувствуется слишком сильное всасывание: Убедитесь, что используются только части, рекомендованные изготовителем.

Убедитесь, что на молокоотсос прикреплена массирующая подушечка:

неиспользование массирующей подушечки может привести к дообразованию слишком большого объема вакуума.

При использовании молокоотсоса впервые сначала можно почувствовать слишком сильное всасывание. Регулярные упражнения могут помочь. Если проблема не устранена, то обратитесь к консультанту по грудному вскармливанию.

**Проблема:** Грудное молоко вытекает в обратном направлении во время перекачки.

**Решение:** Незамедлительно приостановить работу молокоотсоса, снять бутылочку с молоком и блок привода. Проверить наличие грудного молока в клапане и диафрагме, почистить и высушить. Если грудное молоко не достигло блока привода и диафрагма целая, то можно продолжить пользоваться молокоотсосом. Если диафрагма повреждена, то ее нужно заменить. Если диафрагма повреждена, ее нужно заменить. Просьба связаться с изготовителем, если молоко попало в блок привода, и приостановить пользование.

## УСЛОВИЯ ПОЛЬЗОВАНИЯ И ХРАНЕНИЯ

Не подвергать молокоотсос воздействию прямого солнечного света, так как это может причинить изменение цвета. Хранить молокоотсос и его принадлежности в безопасном, чистом и сухом месте.

Если прибор хранился в горячей или холодной среде, то перед началом работы нужно поместить его в среду пользования и оставить, чтобы он достиг температуры в пределах условий пользования (10 °C до 30 °C).

## ТЕХНИЧЕСКИЕ СПЕЦИФИКАЦИИ

Уровень шума: <60dB

Мощность всасывания: 60mmhg--230mmhg

Фиксированное время: 30 мин.

Литиевая батарея 3.7V 1200mAh

Класс IP: IPX0

Условия окружающей среды для работы: Температура 10-30 °C, Относительная влажность 15%-93%, Атмосферное давление 860-1060hPa

Условия окружающей среды для хранения: Температура - 25-50 °C, Относительная влажность 15%-93%, Атмосферное давление 860-1060hPa

Адаптер входного напряжения сети: AC 100–240V; 50/60Hz 0.25A max

Напряжение на выходе: DC 5.0V, 5W, 1.0A

## Važne bezbednosne informacije

Pre upotrebe pumpe za dojenje pažljivo pročitajte ovaj korisnički priručnik i sačuvajte ga za buduću upotrebu.

### Namena

Električna pumpa za dojenje dizajnirana je za pumpanje i sakupljanje majčinog mleko od dojilja. Uređaj je dizajniran za jednog korisnika!



### SAVETI ZA BEZBEDNOST

### Kontraindikacije

**UPOZORENJE!** Nikada ne koristite pumpu za dojenje dok ste trudni, jer pumpanje može prouzrokovati porođaj.

Da bi se sprečile povrede i oštećenja, važna objašnjenja se objašnjavaju pomoću različitih simbola. Simboli i njihova značenja su sledeći:

**UPOZORENJE!** – označava potencijalno opasne situacije koje, ako se ne izbegnu, mogu rezultirati smrću ili ozbiljnim povredama.

**PAŽNJA!** - označava potencijalno opasne situacije koje, ako se ne izbegnu, mogu rezultirati manjom ili umerenom povredom.

### UPOZORENJE

#### Upozorenja da izbegavate gušenje, davljenje i povrede:

- Ne dozvolite deci ili kućnim ljubimcima da se igraju sa pogonskim jedinicama, adapterom ili dodatnom opremom.

- Nadgledajte decu kako se ne bi igrala sa uređajem.

- **Uvek isključite pumpu za dojenje odmah nakon upotrebe.**

- Ne ostavljajte pumpu za dojenje bez nadzora, dok je uključena.

- Ova pumpa za dojenje nije namenjena za upotrebu ljudima (uključujući decu) sa smanjenim fizičkim, senzornim ili mentalnim sposobnostima ili iskustvom ili znanjem. Takve osobe mogu koristiti ovu pumpu za dojenje samo ako su pod nadzorom ili ih je osoba odgovorna za njihovu bezbednost uputila kako da koristi uređaj.

#### Upozorenja za izbegavanje strujnog udara i opekotina:

- Pre svake upotrebe, proverite da li u pumpi za dojenje, uključujući adapter, postoje znakovi oštećenja. Ne koristite pumpu za dojenje ako je adapter ili utikač oštećen, ako ne radi ispravno ili je pao ili uronio u vodu.

- Koristite samo preporučeni adapter i određeni napon kako biste sprečili da se adapter pregreva, ošteti ili pokvari.

- Ne dodirujte ispravljač i pumpu za vreme grmljavine.

- Ne postavljajte pumpu/bateriju/AC ispravljač na direktnu sunčevu svetlost ili kišu, blizu grejača ili drugih vrućih uređaja, na mesta izložena ekstremno visokim ili niskim temperaturama, visokoj vlažnosti ili prašini.

- Ne stavljajte teške predmete na pumpu i ne oštećujte kabl ili utikač. Nemojte previše istegnuti ili uvrnuti kabl. Uvek držite ispravljač za struju kada ga isključujete iz napajanja. Proverite da li je utikač čvrsto priključen. Ne koristite utičnicu koja je labava.

- Ne dozvolite da se pumpa/baterija/AC adapter navlaži.

- Ne rastavljajte i ne menjajte pumpu/bateriju/ispravljač. Ne bacajte bateriju u vatru i ne izlažite je toploti.

- Odmah iskopčajte AC ispravljač iz napajanja i izvadite bateriju i prestanite sa korišćenjem pumpe ako primetite neprirodan miris, toplotu, promenu boje, deformacije ili bilo šta neobično dok koristite ili skladištite ovu pumpu.

### **Upozorenja da se izbegnu trovanje, kontaminiranje i da se osigura higijena:**

- Iz higijenskih razloga pumpa za dojenje je namenjena za višestruku upotrebu od strane samo jednog korisnika.
- Pre svake upotrebe očistite, isperite i dezinfikujte sve delove pumpe osim pogonske jedinice i adaptera.
- Čuvajte samo majčino mleko koje je izraženo očišćenom i dezinfikovanom pumpicom.
- Ne koristite pumpu za dojenje ako se čini da je silikonska dijafragma oštećena ili neispravna.
- Ne čistite delove pumpe antibakterijskim ili abrazivnim sredstvima za čišćenje.

### **Upozorenja da izbegavate probleme i bolov, povezanim sa grudima i bradavicama:**

- Ne pokušavajte da uklonite telo pumpe dok je pričvršćeno vakuumom na dojku. Isključite aparat i odvojite vakuumski priključak tako što ćete staviti prst između dojke i levka pumpe. Zatim uklonite pumpu sa dojke.
- Nikada ne koristite pumpu za dojenje kada ste pospani ili uspavani kako biste izbegli nepažnju tokom upotrebe.
- Uvek isključite pumpu za dojenje pre nego što je uklonite sa dojke, da biste oslobodili vakuum.
- Nikada ne koristite dodatke ili delove drugih proizvođača ili one koje proizvođač posebno ne preporučuje. To može dovesti do kvara uređaja i može uticati na elektromagnetnu kompatibilnost (EMC). Ako koristite takav pribor ili delove, vaša garancija postaje nevažeća.- Ne pumpajte duže od 5 minuta bez prekida ako mleko ne curi. Pokušajte da se iscedite u drugo doba dana.
- Ako proces postane veoma neugodan ili bolan, prestanite sa upotrebom pumpe i obratite se svom savetniku za dojenje.
- Ako stvoreni pritisak izaziva nelagodu ili bol, isključite aparat, isključite vakuumski priključak tako što stavite prst između dojke i tela pumpe i uklonite pumpu sa dojke.
- Nikada ne bacajte i ne stavljajte strana tela u otvore.

## **PAŽNJA**

### **Upozorenja za sprečavanje telesnih povreda, oštećenja i kvara na proizvodu:**

- Ne dozvolite da adapter i pogonska jedinica dođu u kontakt sa vodom.
- Adapter i pogonsku jedinicu držite podalje od vrućih površina da ne bi došlo do pregrevanja i deformacije ovih delova.
- Nikada ne stavljajte pogonsku jedinicu ili adapter u vodu, u mašinu za sudove ili u dezinfekciono sredstvo.
- Iako je pumpa za dojenje u skladu sa važećim direktivama o elektromagnetnoj kompatibilnosti, ona je još uvek osetljiva na veće emisije i/ili prouzrokuje smetnje sa drugom opremom. To može dovesti do isključivanja pumpe za dojenje ili ulaska u režim greške. Da biste sprečili smetnje, držite drugu električnu opremu dalje od pumpe za dojenje tokom isceđivanja (pogledajte „Tehničke informacije“).
- U pogonskom bloku pumpe za dojenje nema delova koji se mogu servisirati. Menjanje opreme nije dozvoljeno. Ako to učinite, garancija postaje nevažeća.
- Ne ispustite i ne udarajte pumpu/isppravljač. Ne pritiskajte jako na LCD ekranu.
- Pogonska jedinica i adapter ne zahtevaju čišćenje i sterilizaciju, jer ne dolaze u kontakt sa majčinim mlekom.
- Nikada ne koristite alkohol ili druga organska rastvarača za čišćenje pumpe.
- Ne koristite pumpu na način koji je drugačiji od opisanih u uputstvu. Ovo može dovesti do nesreće ili oštećenja pumpe.

## **DELOVI**

### **Opšti opis (Slika 1)**

1. Poklopac - 1 kom.;
2. Masažni jastuk - 1 kom.;
3. Telo pumpe - 1 kom.;
4. Silikonska dijafragma - 1 kom.;
5. Ventil - 1 kom.;
6. Flaša - 1 kom.;
7. Cucla - 1 kom.;
8. Prsten - 1 kom.;
9. Poklopac - 1 kom.;
10. Pogonska jedinica - 1 kom.;
11. Adapter - 1 kom.;

## PRIPREMA ZA UPOTREBU

### Čišćenje i dezinfekcija

Pogonska jedinica, silikonsko crevo, poklopac i adapter ne trebaju čišćenje i dezinfekciju, jer ne dolaze u kontakt sa majčinim mlekcom. Pre prve upotrebe, očistite i dezinficirajte sve ostale delove pumpe za dojenje. Očistite ove delove nakon svake sledeće upotrebe i dezinficirajte ih pre svake sledeće upotrebe.

**Pažnja! Nikada ne uranjajte pogonsku jedinicu ili adapter u vodu, mašinu za sudove ili dezinfekcijsko sredstvo, jer ćete ih nepovratno oštetiti!**

1. Kompletno rastavite pumpu. Takođe uklonite ventil. Budite pažljivi prilikom uklanjanja ventila i čišćenja. Ako se pokvari, pumpa za dojenje neće raditi pravilno. Da biste uklonili ventil, lagano povucite izbočenu pločicu sa bočne strane ventila.
2. Očistite sve delove osim pogonske jedinice, silikonskog creva, poklopca i adaptera mašinom za pranje sudova (samo na gornjoj polici) ili u vrućoj vodi s malo blage tečnosti za pranje posuda, a zatim temeljito isperite. Da biste očistili ventil, lagano ga utrljajte između prstiju u toploj vodi sa malo tečnog deterdženta. Ne stavljajte predmete u ventil jer to može da ga ošteti.

**Upozorenje! - Ne koristite antibakterijske ili abrazivne preparate za čišćenje!**

**Napomena: Obavezno očistite i dezinficirajte odgovarajuće delove pumpe za dojenje. Temeljito operite ruke pre rada na čistim delovima! Upozorenje! - Budite oprezni, jer očišćeni delovi mogu i dalje biti vrući. Sklopite pumpu za dojenje tek kada se očišćeni delovi ohlade.**

## FLAŠICA ZA HRANJENJE 180 ML

### Čišćenje i dezinfekcija FLAŠICA ZA HRANJENJE 180 ML

- Pre prve upotrebe rastavite i očistite proizvod, a zatim stavite komponente u vrelu vodu na 5 minuta. Ovo osigurava higijenu.
  - Tokom dezinfekcije kipućom vodom, ne dozvolite da bočica ili drugi delovi dodiruju bok lonca. To može prouzrokovati nepopravljive deformacije ili oštećenje proizvoda za koje Lorelli nije odgovoran.
  - Očistite pažljivo pre svake sledeće upotrebe kako biste osigurali higijenu.
  - Operite sve delove toplom vodom i osetljivim deterdžentom. Uvek temeljito isperite sve delove nakon svakog pranja.
  - Temeljno operite i isperite sve delove čistom vodom, uključujući područja koja možda nisu vidljiva, ali kroz koja je hrana prošla, kako biste uklonili ostatke hrane. Uverite se da u dudu nema tečnosti.
  - Ne stavljajte u mikrotalasnu pećnicu. Ne zagrevajte proizvod u tradicionalnim pećnicama, na ringlama ili otvorenom plamenu.
  - Izbegavajte upotrebu oštrih ili abrazivnih materijala, jer to može oštetiti proizvod.
  - Ne čistite i ne dozvolite da proizvod dođe u kontakt sa rastvaračima ili agresivnim hemikalijama. To može oštetiti proizvod.
  - Ako koristite četke za boce, pazite da ne oštetite najdelikatnije delove proizvoda.
  - Nakon čišćenja proizvoda, temeljno osušite sve delove i čuvajte ga na čistom i suvom mestu bez direktne sunčeve svetlosti i dalje od izvora toplote.
  - Dudu ne ostavljajte na direktnoj sunčevoj svetlosti ili toploti niti je ostavljajte u dezinficijensu („rastvor za sterilizaciju“) duže nego što je preporučeno, jer to može oštetiti dudu.
- Napomena: Obavezno očistite i dezinficirajte odgovarajuće delove pumpe za dojenje. Operite ruke temeljito pre rada na čistim delovima!

## HRANJENJE BEBE

- Proverite dudu pre svake upotrebe i povucite cucle u svim pravcima. Bacite na prvom znaku oštećenja ili nedostatka.
- Nikada ne potapajte dudu u slatke tečnosti ili lekove, vaše dete može razviti karijes.
- Ne stavljajte u mikrotalasnu pećnicu. Ne zagrevajte proizvod u tradicionalnim pećnicama, na ringlama ili otvorenom plamenu.

## ZA SIGURNOST I ZDRAVLJE DECE

### UPOZORENJE!

- Uvijek koristite proizvod pod nadzorom odrasle osobe. Accidente su dogodile kada su bebe ostale same sa uređajem za piće zbog pada bebe ili ako je proizvod rastavljen.
- Nikada nemojte koristiti sisač kao dudu varalicu.
- Kontinuirano i produženo pijenje može uzrokovati karijes. Mlada deca mogu dobiti karijes čak i kada se koriste nezaslađene tečnosti. To se može dogoditi ako je bebi dozvoljeno da bočicu koristi duži period tokom dana, a naročito noću, kada se protok pljuvačke smanji ili koristi kao dudu.
- Uvijek proverite temperature hrane prije hranjenja.
- Dijelove koji nisu u upotrebi držite izvan dohvata djece.
- Bacite prilikom prvih znakova oštećenja i istrošenosti.
- Nikada nemojte pričvršćivati na kablove, vezice ili labave dijelove odjeće. Dijete se može ugušiti.

## PODEŠAVANJA



Pritisnite taster ON/OFF - režim masaže pokreće se automatski.



Pritisnite taster za režim rada – uključićete režim Masaže; Duboko ceđenje.

- ▲ Pritiskom na taster + ili -, LCD ekran označava odgovarajući nivo.
- ▲ Uobičajeno vreme iscedivanja pumpe je 30 minuta, pumpa će se automatski isključiti po isteku vremena. Pumpa će zapamtiti karakteristično vreme, pre nego što se sama isključi.
- ▲ Nivo mleka u flašici ne može da pređe nivo ventila!
- ▲ Pritisnite i držite dugme režima da biste izabrali mešoviti režim - masaža + duboko stezanje. Nivo usisavanja možete podesiti pomoću tastera "+" i "-"

- Režim masaže - 9 nivoa
- Duboki način iscedivanja - 9 nivoa

## KADA CEDITI MAČINO MLEKO

Ako dobro dojite, preporučuje se (osim ako vaš zdravstveni radnik/savetnik za dojenje ne preporuči drugačije) da sačekate dok se ne uspostavi raspored ceđenja i dojenja (obično najmanje 2 do 4 nedelje nakon rođenja) pre da počnete da se cedite.

### Izuzeci:

- Ako u početku imate problema sa dojenjem, redovno istiskivanje može pomoći u stvaranju i održavanju količine mleka.
  - Ako cedite svoje mleko za novorođenče da ga hranite u bolnici.
  - Ako su vam grudi pune (sa bolovima ili natečene), možete da iscedite malo mleka pre ili između hranjenja, kako biste ublažili bol i pomogli bebi da se lakše zasuše.
  - Ako su vam bradavice upaljene ili puknute, možete se odlučiti da iscedite mleko, dok ne zacele.
  - Ako je vaša beba privremeno odbijena i želite da nastavite da dojite kada je ponovo sa vama, dobra je ideja da se redovno iscedujete, kako biste podstakli dojenje.
- Morate pronaći najbolje doba dana za ceđenje mleka, na primer pre ili posle prvog dojenja ujutro, kada su vam grudi pune, ili nakon dojenja, ako beba nije popila svo mleko iz Vaših grudi. Ako ste se vratili na posao, možda ćete morati da se cedite tokom pauze. Upotreba pumpe za dojenje zahteva praksu i za uspeh može biti potrebno nekoliko pokušaja. Srećom, električna pumpa za majčino mleko Lorelli se lako može sastaviti i koristiti, tako da ćete se uskoro naviknuti na rad s njom.

## KORIŠĆENJE PUMPE ZA DOJENJE

1. Temeljito operite ruke i osigurajte da su vam grudi čiste. Opustite se u udobnoj stolici.
  2. Telo sklopljene pumpe pritisnite prema dojci. Proverite da li je bradavica centrirana tako da masažni jastuk može stvoriti nepropusno zaptivanje. Proverite da li se bradavica pravilno uklapa u jastuk.
  3. Pritisnite taster za uključivanje/isključivanje. Pumpa za dojk u automatski se pokreće u režimu masaže (stimulacija) i možete da menjate nivo masaže pomoću tastera za povećanje i smanjenje.
  4. Kada mleko teče, možete promeniti režim masaže iz normalnog pumpanja - pomoću dugmeta za režim i izaberite najpovoljniji nivo.
- PAŽNJA:** Nemojte uvek koristiti maksimalni nivo za pumpanje, samo izaberite onaj, najpovoljnije za vas.
- Napomena:** Ne brinite ako vam mleko odmah ne poteče. Smiri se i nastavite da pumpate. Prvih nekoliko puta kada koristite pumpu za dojenje, možda ćete morati da postavite veći režim usisavanja, kako bi mleko počelo da curi.
5. U zavisnosti od vašeg ličnog komfora, možete se odlučiti za jači režim ceđenja. Uvek se možete vratiti u režim slabijeg ceđenja mleka.
  6. Kada završite s pumpanjem, isključite pumpu dugmetom ON/OFF i pažljivo izvadite telo pumpe iz grudi.
  7. Odvijte flašicu sa tela pumpe. Nahranite bebu ili čuvajte mleko.
  8. Isključite adapter iz napajanja. Isključite pogonsku jedinicu iz adaptera. Uklonite pogonsku jedinicu i silikonsku membranu.
  9. Očistite preostale rezervne delove pumpe za dojke prema uputstvima iz odeljka „Čišćenje i dezinfekcija“.

## USLOVI ZA UPOTREBU I SKLADIŠTENJE

Čuvati pumpu za dojenje daleko od direktne sunčeve svetlosti, jer duže izlaganje suncu može prouzrokovati promenu boje. Čuvajte pumpu za dojenje i njenu opremu na sigurnom, čistom i suvom mestu.

Ako je aparat uskladišten u vrućem ili hladnom okruženju, postavite ga u sredinu upotrebe i ostavite ga da dosegne temperaturu u radnim uslovima (10 °C do 30 °C) pre nego što ga pokrenete.

## TEHNIČKE SPECIFIKACIJE

Snaga usisavanja: 60mmhg - 380mmhg

Nivo buke: <60dB

Fiksno vreme: 30 minuta

Litijumska baterija 3.7V 1200mAh

IP klasa: IPX0

Radno okruženje: Temperatura 10-30 °C, Relativna vlažnost 15% -93%, Atmosferski pritisak 860-1060hpa

Uslovi skladištenja u okruženju: Temperatura -25-50 °C lative

Relativna vlažnost vazduha 15% -93%, Atmosferski pritisak 860-1060hPa

Napajanje ulaznog napona: AC 100-240V; 50/60Hz 0,25A mak

Izlazni napon: DC 5.0V, 5W,1.0A



## SKLADIŠTENJE MLEKA

**Upozorenje:** Čuvajte samo majčino mleko koje je izraženo očišćenom i dezinfikovanom pumpom da biste osigurali higijenu.

- Majčino mleko se može čuvati u frižideru (ne na vratima) do 48 sati. Isceđeno mleko treba odmah staviti u frižider. Ako majčino mleko čuvate u frižideru i dodajete novo u toku dana, dodajte samo majčino mleko koje je isceđeno u dezinfikovanoj bočici.

- Majčino mleko može da se čuva u zamrzivaču najviše tri meseca ako je u dezinfikovanim bocama sa dezinfikovanim vijčanim prstenom i zaptivnim diskom. Na flašici jasno označite datum i vreme ceđenja, a prvo koristite starije majčino mleko.

- Ako ćete hraniti bebu mlekom, ceđenim u roku od 48 sati, možete ga čuvati u frižideru u sklopljenoj bočici.

### UPOZORENJE!

Uvek stavite isceđeno mleko u frižider ili zamrzivač.

Skladištite samo majčino mleko koje je isceđeno dezinficiranom pumpom za dojenje u dezinfikovanim bocamflašicama.

Nikad ne zamrzavajte odmrznuto mleko.

Nikada ne dodajte novo mleko u već zamrznuto mleko.

## UKLANJANJE NEISPRAVNOSTI

**Problem:** Oseđam bol kada koristim pumpu za dojenje.

**Rešenje:** Mogući uzrok je prekomerno usisavanje. Ne treba vam puna sila vakuuma koju proizvodi pumpa. Prvo koristite „Masažni“ režim za stimulaciju masažom, a zatim možete preći na ekspresni režim. Ako se bol ne umiri, prestanite sa upotrebom pumpe za dojke i obratite se svom savetniku za dojenje. Ako se pumpa ne uklanja lako sa dojke, možete prekinuti vakuum vezu, tako što ćete staviti prst između dojke i masažnog jastuka.

**Problem:** Pumpa za grudi ne radi.

**Rešenje:** Prvo proverite da li ste pravilno postavili pumpu za dojenje. Da biste sprečili međusobne smetnje, držite drugu električnu opremu, kao što je mobilni telefon ili laptop, daleko od pumpe za dojenje tokom istiskivanja mleka. Proverite bateriju, a ako se električna pumpa napaja putem električne mreže, obavezno koristite adapter koji ste dobili s proizvodom.

**Problem:** ne osećam nikakvo usisavanje.

**Rešenje:** Proverite da li ste pravilno postavili pumpu za dojenje, sledeći korake u odeljku „Priprema za upotrebu“. Proverite da su ventil i membrana pravilno postavljeni i da li je pogon čvrsto pričvršćen na membranu na kućište pumpe. Takođe proverite da li je pumpa pravilno postavljena na dojku, da bi se stvorio neophodni vakuum.

**Problem:** Pumpa isisava previše jako.

**Rešenje:** Sledite donja uputstva ako osjetite previše usisavanja iz pumpe za dojenje:

Obavezno koristite samo delove koje je preporučio proizvođač.

Obavezno sastavite pumpu za dojenje sa masažnim jastukom: ako ne koristite jastuk za masažu, to može dovesti do stvaranja previše vakuuma.

Kada prvi put koristite pumpu za dojenje, u početku ćete se osećati prejak vakuum. Vežba može pomoći. Ako se problem nastavi, obratite se svom savetniku za dojenje.

**Problem:** Tokom pumpanja je došlo do curenja mleka u suprotnom smeru.

**Rešenje:** Odmah zaustavite pumpu, izvadite bocu sa mlekom i pogonsku jedinicu. Proverite da li je mleko u ventilu i dijafragmi, čisto i suvo. Ako krma nije stigla do pogonske jedinice i dijafragma je jaka, možete nastaviti da koristite pumpu. Ako je dijafragma oštećena, morate je zameniti. Molimo kontaktirajte proizvođača ako je mleko ušlo u pogonsku jedinicu i ne nastavljate da ga koristite.

## Fontos biztonsági tájékoztatás

Mielőtt használná ezt a mellszívót, kérjük, olvassa el a használati utasítást és őrizze meg a későbbi információkeresés céljából.

### Rendeltetés

Az elektromos mellszívó szoptató nők melléből anyatej fejésére és összegyűjtésére szolgál. A készüléket csak egy személy által ajánlatos használni.

## BIZTONSÁGI TANÁCSOK



### Ellenjavallatok

**FIGYELMEZTETÉS!** Soha ne használja a mellszívót a terhesség ideje alatt, mert a szivattyúzás szülést okozhat.

Sérülések és károsodások megelőzése érdekében a használati útmutató szimbólumokkal van kiegészítve. A szimbólumok és jelentéseik a következők:

**FIGYELMEZTETÉS!** – potenciális vészhelyzetet jelöl, amely súlyos sérülést, sőt halált eredményezhet.

**FIGYELEM** - potenciális vészhelyzetet jelöl, amely enyhe vagy közepes sérülést okozhat.

## FIGYELMEZTETÉS

### Figyelmeztetések a fulladás, légcsőelzáródás és sérülés elkerülése érdekében:

— Ne engedjen gyerekeket vagy háziállatokat a készülék meghajtó egységével, adapterével vagy a tartozékaival játszani.

— Ne hagyja, hogy gyermekek játsszanak a készülékkel.

— **Minden használat után kapcsolja ki a mellszívót és azonnal húzza ki a konnektorból.**

— Ne hagyja felügyelet nélkül a mellszívót, amíg be van dugva a konnektorba.

— Ezt a mellszívót nem használhatják olyan emberek (gyerekeket is beleértve), akik testi, érzékszervi vagy szellemi fogyatékkal élnek, illetve nem rendelkeznek elegendő tudással és tapasztalattal. Ilyen személyek csak akkor használhatják ezt a mellszívót, ha felügyelet alatt vannak, vagy ha utasításokat kaptak a biztonságukért felelős személytől a készülék használatára vonatkozóan.

### Figyelmeztetések áramütés illetve égések elkerülése érdekében:

— Minden használat előtt ellenőrizze a mellszívót, ideértve az adaptert is, sérülésre utaló jelek tekintetében. Nem szabad használni a mellszívót, ha sérült az adapter vagy a csatlakozó, illetve ha nem megfelelően működik, vagy ha a készülék vízbe vagy víz alá került.

— Csak a javasolt adaptert és a megjelölt tápfeszültséget szabad használni, az adapter túlmelegedésének, egyéb meghibásodások vagy balesetek elkerülése érdekében.

— Ne nyúljon az AC-adapterhez és a mellszívóhoz, amikor zivatar van.

— Tilos a mellszívót/akkumulátort/AC-adaptert közvetlen napsugárzásnak vagy esőnek kiténi, illetve hőforrás, fűtőtest közelében elhelyezni, továbbá olyan helyiségben tárolni, ahol rendkívül magas vagy alacsony a hőmérséklet, magas a levegő páratartalma vagy porszennyezettsége.

— Tilos nehéz tárgyat a mellszívón elhelyezni. Vigyázni kell a kábel és a csatlakozó épségére. Tilos erősen feszíteni vagy tekerni a kábelt. Az AC-adapter csatlakoztatásakor győződjön meg arról, hogy szorosan illeszkedik-e a konnektorba. Fogja meg a hálózati adaptert, amikor kihúzza a csatlakozóaljzatból.

Meglazult konnektort nem szabad használni.

— Ügyeljen arra, hogy a mellszívót/akkumulátort/AC-adaptert ne érje víz vagy nedvesség.

— Ne szerelje szét vagy módosítsa a mellszívót/akkumulátort/AC-adaptert. Az akkumulátort ne ne dobja tűzbe és ne tegye ki hőhatásnak.

— Azonnal kapcsolja ki az AC-adaptert, távolítsa el az akkumulátort és állítsa meg a mellszívó működését, amennyiben rendellenes szagot, túlmelegedést, elszíneződést, alakváltozást vagy valami szokatlant észlel a mellszívó használatakor vagy tárolásakor.

### **Figyelmeztetés a mérgezés és fertőzés elkerülése, valamint a higiénia biztosítása érdekében**

— Higiéniai okok miatt a mellszívó készüléket csak egy személy által ajánlatos használni.

— Minden használat előtt tisztítsa ki, vízzel öblítse le és fertőtlenítsa a mellszívó összes alkatrészét, a meghajtóegységet és az adapter kivételével.

— Csak tisztított, fertőtlenített mellszívóval lefejt anyatejet szabad tárolni.

— Ne használja a mellszívót, ha a szilikon membrán sérültnek vagy hibásnak látszik.

— A szivattyú alkatrészeit tilos antibakteriális vagy súrolószerrel kezelni.

### **Figyelmeztetés a mell és mellbimbóval kapcsolatos problémák és fájdalmak elkerülése érdekében:**

— Ne kísérelje meg eltávolítani a szivattyútestet, amíg az vákuumban rögzül a mellhez. Kapcsolja ki a készüléket és az ujját a melle és a szivattyú tölcseré közé helyezve, szakítsa meg a vákuumkapcsolatot. Ezután vegye le a készüléket a melléről.

— Soha ne használja a mellszívót alvás közben vagy amikor álmos, a használat közbeni figyelmetlenség elkerülése érdekében.

— A vákuum kiengedése céljából mindig kapcsolja ki a mellszívót, mielőtt eltávolítaná a mellről.

— Soha ne használjon más gyártótól származó kiegészítőket vagy alkatrészeket, illetve olyan kiegészítőket/alkatrészeket, amelyeket a gyártó nem kínál vagy ajánl. Ez a mellszívó helytelen működéséhez vezethet és befolyásolhatja az elektromágneses összeférhetőséget (EMÖ). Ilyen kiegészítők vagy alkatrészek használata esetén a garancia érvényét veszti.

— Ne szivattyúzzon 5 percnél hosszabb ideig, ha az anyatej nem folyik. Próbálja meg máskor a nap folyamán.

— Amennyiben a folyamat túl kellemetlenné vagy fájdalmassá válna, hagyja abba a termék használatát és forduljon segítségért a szoptatási tanácsadójához.

— Amennyiben a keletkezett nyomás kényelmetlenséget vagy fájdalmat okoz, kapcsolja ki a készüléket és az ujját a melle és a szivattyú tölcseré közé helyezve, szakítsa meg a vákuumkapcsolatot, aztán távolítsa el a szivattyút a melléről.

— Soha ne ejtsen vagy tegyen semmilyen idegen tárgyat a készülék nyílásaiba.

## **FIGYELEM**

### **Figyelmeztetés a testi sérülések valamint a készülék károsodásának és meghibásodásának megelőzése érdekében:**

— Ne engedje, hogy az adapter és a meghajtóegység vízzel érintkezzen.

— Forró felületektől tartsa távol az adaptert és a meghajtóegységet, túlmelegedésük és alakváltozásuk elkerülése érdekében.

— Soha ne tegye a meghajtóegységet vagy az adaptert vízbe, mosógatógépbbe vagy fertőtlenítő készülékbe.

— Annak ellenére, hogy megfelel az alkalmazandó elektromágneses összeférhetőségi irányelveknek, a mellszívó mégis érzékeny lehet erősebb károsanyag-kibocsátásra és/vagy zavart okozhat más berendezések működésében. Ez a készülék leállását vagy hiba üzemmódba lépését okozhatja. Az interferencia elkerülése érdekében tartsa távol az elektromos berendezéseket a mellszívótól használat közben. (I. MŰSZAKI LEÍRÁS).

— A mellszívóban nincsenek olyan alkatrészek, amelyeket a felhasználó tudna szervizelni. A felszerelés megváltoztatása nem megengedett. Amennyiben ez megtörténik, a garancia érvényét veszti.

— Ne ejtse el, ne üsse le a mellszívót/AC adaptert. Ne nyomkodja erősen a LCD kijelzőt.

— A meghajtóegység és az adapter nem igényelnek tisztítást, sterilizálást, mivel nem kerülnek érintkezésbe az anyatejvel.

— Soha ne használjon alkoholt vagy egyéb szerves oldószert a mellszívó tisztítására.

— Ne használja a mellszívót a használati utasításban foglaltaktól eltérő módon vagy célból. Ez balesetekhez vagy a mellszívó károsodásához vezethet.

## ALKATRÉSZEK

### Általános leírás (1. kép)

1. Mellvédő - 1db.;
2. Masszázsparna - 1db.;
3. Mellszívó teste - 1db.;
4. Szilikon membrán - 1db.;
5. Szelep - 1db.;
6. Palack - 1db.;
7. Cumisüveg - 1db.;
8. Gyűrű - 1db.;
9. Kupak - 1db.;
10. Meghajtógység - 1db.;
11. Adapter - 1db.;

## A MELLSZÍVÓ HASZNÁLATÁNAK ELŐKÉSZÍTÉSE

### Tisztítás és fertőtlenítés

A meghajtógység, a szilikon tömlő, a kupak és az adapter nem igényelnek tisztítást, sterilizálást, mivel nem kerülnek érintkezésbe az anyatejjel. A mellszívó összes többi alkatrészét tisztítani és fertőtleníteni kell az első használat előtt. Ezeket az alkatrészeket minden használat után meg kell tisztítani, minden használat előtt pedig fertőtleníteni kell.

**FIGYELEM! Soha ne tegye a meghajtógységet vagy az adaptert vízbe, mosogatógépbe vagy fertőtlenítő készülékbe, mert ez visszafordíthatatlanul károsítja**

1. Szerelje szét a mellszívót. Távolítsa el a szelepet. Óvatosan bányon a szeleppel, amikor elmozdítja vagy tisztítja. Ha ez megsérül, a mellszívó nem fog rendszeren működni. Távolítsa el a szelepet oly módon, hogy a szelep oldalán kinyúló kis lapot óvatosan húzza meg.

2. Tisztítsa ki a mellszívó összes alkatrészét, kivéve a meghajtógységet, a szilikon tömlőt, a kupakot és az adaptert. Használjon erre a célra vagy mosogatógépet (csak a felső polcon), vagy forró vízben oldott lágy folyékony mosogatószert, majd öblítse le bő vízzel. A szelepet kis mennyiségű folyékony mosogatószert tartalmazó meleg vízben ujjai között óvatosan dörzsölve tisztítsa. Ne tegyen be tárgyakat a szelepbe, ez károsíthatja. **FIGYELMEZTETÉS! A mellszívó alkatrészeit nem szabad antibakteriális tisztítószerral vagy szűrőszerral kezelni.**

**MEGJEGYZÉS: Győződjön meg arról, hogy a mellszívó alkatrészeit jól tisztította, fertőtlenítette. Jól mosson kezet, mielőtt a tisztított alkatrészekkel dolgozna! FIGYELMEZTETÉS! Vigyázzon, mert a kitisztított alkatrészek még forrók lehetnek. Csak akkor kezdje meg a mellszívó összeszerelését, amikor a kitisztított alkatrészek már kihűltek.**

## CUMISÜVEG 180 ml

### Tisztítás és fertőtlenítés CUMISÜVEG 180 ml

- Az első használat előtt szedje szét, és tisztítsa meg a terméket, majd tegye az alkatrészeket forró vízbe 5 percre. Ez biztosítja a higiéniát.

- Forrásban lévő vízzel történő fertőtlenítés során ne engedje, hogy az üveg vagy más alkatrészek hozzáérjenek az edény oldalához. Ez helyrehozhatatlan deformációt vagy kárt okozhat a termékekben, amelyért a Lorelli nem felelős.

- Minden használat előtt alaposan tisztítsa meg a higiénia biztosítása érdekében.

- Az összes alkatrészt mossa le meleg vízzel és finom mosószerral. Minden mosás után mindig alaposan öblítse le az összes részt.

- Alaposan mossa le, és öblítse le az összes alkatrészt tiszta vízzel, beleértve azokat a felületeket is, amelyek esetleg nem látszanak, de amelyeken keresztül az élelmiszer átjutott, az ételmaradék eltávolítására. Ügyeljen arra, hogy ne maradjon folyadék a cumiban.

- Ne tegye mikrohullámú sütőbe. Ne melegítse a terméket hagyományos sütőkben, fűzőlapon vagy nyílt lángon.

- Kerülje az éles vagy kopotó anyagok használatát, mert azok károsíthatják a terméket.

- Ne tisztítsa, és ne engedje, hogy a termék érintkezzen oldószerekkel vagy agresszív vegyszerekkel. Ez károsíthatja a terméket.

- Palackkefék használata esetén ügyeljen arra, hogy ne sértse meg a termék legkényesebb részeit.

- A termék tisztítása után alaposan szárítsa meg az összes alkatrészt, és tárolja tiszta, száraz helyen, közvetlen napfénytől és hőforrásoktól távol.

- Ne hagyja az etető cumit közvetlen napfény vagy meleg hatására, és ne hagyja fertőtlenítőben ("sterilizáló oldat") az ajánlottnál hosszabb ideig, mert ez károsíthatja a cumit.

Megjegyzés: Ügyeljen arra, hogy tisztítsa, és fertőtlenítsa a mellszívó megfelelő részeit. A tisztított alkatrészek kezelése előtt alaposan mosson kezet!

## BABATÁPLÁLÁS

- Minden használat előtt ellenőrizze a cumit úgy, hogy széthúzza a cumit minden irányba. A sérülés vagy hiba első jeleire dobja el.

- Soha ne merítse a cumit édes folyadékokba vagy gyógyszerekbe, gyermekénél fogszuvasodás alakulhat ki.

- Ne tegye mikrohullámú sütőbe. Ne melegítse a terméket hagyományos sütőkben, fűzőlapon vagy nyílt lángon.

## FIGYELEM! GYERMEKE BIZTONSÁGA ÉS EGÉSZSÉGE ÉRDEKÉBEN

-Mindig felnőtt felügyelete mellett használja ezt a terméket. Balesetek történtek, amikor a csecsemőket egyedül hagyták az ivóeszközzel a csecsemő leesése miatt, vagy ha a terméket szétszerelt állapotban volt.

-Soha ne használja az etetőgumit cumiként.

-A folyadékok folyamatos és hosszú ideig tartó szívása fogszuvasodást okoz. A kisgyermekek akkor is fogszuvasodást szenvedhetnek, ha édesítetlen folyadékokat adnak nekik. Ez akkor fordulhat elő, ha a csecsemőnek hosszú időszakokra engedik használnia az üveget nappal és különösen éjszaka, amikor a nyál áramlása csökkent vagy azt szopogatható gumitárgyként használják.

-Etetés előtt mindig ellenőrizze az étel hőmérsékletét.

-A használaton kívüli alkatrészeket tartsa távol a gyermekektől.

-Ha az anyag gyengülésének vagy sérülésének első jelét észleli azonnal dobja el. Csak egyszeri használatra.

-A gyermek megfulladhat

## BEÁLLÍTÁSOK



ON/OFF gomb megnyomása: automatikusan indul a Masszázs üzemmód



Üzemmód gomb megnyomása: Masszázs; Intenzív lefejés bekapcsolása

▲ „+” vagy „-” gomb megnyomása: a LCD kijelző mutatja a megfelelő szintet

▲ A szívás ideje alapértelmezésben 30 perc, ez idő lejáta után a mellszívó automatikusan megáll. A mellszívó memorizálná az Önre jellemző szivattyúzási ütemet, mielőtt magától kapcsolna ki.

▲ A tej szintje a palackban nem lehet magasabb a szelep szintjénél!

▲ Az Üzemmód gomb hosszan tartó megnyomásával a vegyes (Masszázs + Intenzív lefejés) üzemmódot választhatja. A „+” illetve „-” gomb megnyomásával a szívás szintjét szabályozhatja.

● Masszázs üzemmód: 9 szint

● Intenzív lefejés üzemmód: 9 szint

## MIKOR KELL ANYATEJET LEFEJNI

Ha jól boldogul a szoptatással, ajánlatos (amennyiben az egészségügyi szakértője/szoptatási tanácsadója nem tanácsolt mást) megvárni a tejelválasztás és a szoptatás rendjének beállítását (ez általában 2-4 hetet vesz igénybe a szülés után), mielőtt elkezdené lefejni az anyatejet.

### Kivételes helyzetek:

— Ha kezdetben problémái vannak a szoptatással, a rendszeres lefejés segítheti a megfelelő mennyiségű tejelválasztás beállítását és fenntartását.

— Ha anyatejet fej le a babája számára kórházi etetés céljából.

— Ha a melle túltelítődött (fájdalmas vagy duzzadt), lefejhet egy kis tejet szoptatás előtt vagy a szoptatások között, hogy enyhítse a fájdalmat és segítsen a babájának a mellbimbót befogadni.

— Ha mellbimbója gyulladt vagy repedezett, az anyatej lefejése jó megoldás lehet, míg meg nem gyógyul.

— Ha a babáját átmenetileg elválasztották Öntől és folytatni szeretné a szoptatást, amikor megint Önnél lesz, ajánlatos a lefejés rendszeres gyakorlása, a tejelválasztás fokozása érdekében.

Meg kell találnia a lefejésre legalkalmasabb időt a nap folyamán, például reggel, közvetlenül az első szoptatás előtt vagy után, amikor telítődött a melle, vagy szoptatás után, ha a baba nem szívta ki az összes tejet mindkét mellből. Ha már visszatért munkába, szükséges lehet a szünetekben történő lefejés. A mellszívó használata gyakorlást igényel, előfordulhat, hogy csak több kísérlet után sikerül. Szerencsére, a Lorelli elektromos mellszívó könnyen összeszerelhető, használható, úgyhogy hamarosan hozzá szokik ahhoz, hogyan kell vele bánni.

## A MELLSZÍVÓ HASZNÁLATA

1. Mossa meg jól a kezét és győződjön meg arról, hogy a melle tiszta. Helyezze magát kényelmes székbe.

2. Nyomja az összeszerelt szivattyútestet a melléhez. Ügyeljen arra, hogy a mellbimbója középen legyen, úgy, hogy a masszázspárna hermetikus tömítést hozhasson létre. Győződjön meg arról, hogy a mellbimbója helyesen illeszkedik bele a párnába.

3. Nyomja meg az ON/OFF gombot. A mellszívó automatikusan Masszázs (stimuláció) üzemmódba indul és aztán a „+” illetve „-” gomb megnyomásával a szívás szintjén változtathat.

4. Amikor folyni kezd az anyatej, átállíthatja a mellszívót Masszázs üzemmódról Normális lefejés üzemmódra, ill. az Üzemmód nyomógomb segítségével az Önnek legkényelmesebb szintet választhatja ki.

**FIGYELEM!** Nem kell mindig a maximális szivattyúzási szintet igénybe venni – csupán az Önnek legkényelmesebb szintet válassza ki.

**MEGJEGYZÉS:** Ne aggódjon, ha a teje nem kezd mindjárt folyni. Nyugodjon meg és csak folytassa a szivattyúzást. Előfordulhat, hogy a mellszívó használatának első néhány alkalomával erősebb szívást kell beállítani, hogy folyni kezdjen az anyatej.

5. Kényelmétől függően erősebb szívási üzemmódot választhat ki. Bármikor áttérhet kevésbé intenzív üzemmódra.

6. Amikor befejezte a lefejtést, kapcsolja ki a mellszívót az ON/OFF nyomógomb segítségével és óvatosan távolítsa el a mellszívó testet a mellétől.

7. Csavarja le a mellszívó testet a palackról. Etesse a babáját vagy tárolja a tejét.

8. Húzza ki az adaptert a konnektorból, hogy a készüléket áramtalanítsa. Húzza ki a meghajtóegység csatlakozóját az adapterből. Vegye ki a meghajtóegységet és a szilikon membránt.

9. Tisztítsa ki a mellszívó többi alkatrészét a TISZTÍTÁS ÉS FERTŐTLENÍTÉS c. szakaszban megírt utasítások szerint.

## HIBAE LHÁRÍTÁS

**Probléma:** Fájdalmat érzek, amikor a mellszívót használom.

**Megoldás:** Ennek oka a túlságos szívás lehet. Nincs szüksége a mellszívó által létrehozott vákuum teljes erejére. Először a Masszázs üzemmódot állítsa be, stimuláció céljából, aztán gyors üzemmódra kapcsolja át a mellszívót. Ha mégsem csökkennek a fájdalmak, hagyja abba a mellszívó használatát és a szoptatási tanácsadójához forduljon segítségért. Ha a mellszívót nem könnyű eltávolítani, a vákuumkacso latot azzal lehet megszakítani, hogy az ujját a melle és a masszázspárna közé teszi.

**Probléma:** A mellszívó nem működik.

**Megoldás:** Először ellenőrizze azt, hogy helyesen-e van összeszerelve a mellszívó. Az interferencia (kölcsonös zavarás) elkerülése érdekében, a fejés ideje alatt tartsa távol a mellszívótól az egyéb elektromos készülékeket, mint pl. mobiltelefon vagy laptop. Ellenőrizze az elemeket, illetve ha az elektromos mellszívó áramellátása az elektromos hálózaton történik, győződjön meg arról, hogy a termékkel együtt szállított adaptert vette igénybe.

**Probléma:** Nem érzek semmiféle szívást.

**Megoldás:** Ellenőrizze először azt, hogy helyesen-e van összeszerelve a mellszívó: kövesse A MELLSZÍVÓ HASZNÁLATÁNAK ELŐKÉSZÍTÉSE c. szakaszban leírt lépéseket. Győződjön meg arról, hogy a szelep és a membrán megfelelő módon vannak elhelyezve, valamint arról, hogy a meghajtóegység szilárdan van rögzítve a mellszívó testen levő membránhoz. Győződjön meg továbbá arról, hogy a mellszívót jól helyezte a mellre, úgyhogy vákuum jöjjön létre.

**Probléma:** Túlságosan erős a szívás.

**Megoldás:** Kövesse az alábbi utasításokat, ha úgy érzi, hogy túlságosan erős a szívás:

Bizonyosodjon meg arról, hogy csak a gyártó által ajánlott alkatrészeket használ;

Bizonyosodjon meg arról, hogy a mellszívót a masszázspárnával szerelte össze – ennek mellőzése túl sok vákuum létrehozásához vezethet.

Amikor először használja a mellszívót, kezdetben túlságosan erős szívást érezhet meg. A gyakorlás segíthet.

Ha nem szűnik meg a probléma, forduljon a szoptatási tanácsadójához.

**Probléma:** A szivattyúzás közben ellenkező irányba folyt ki az anyatej.

**Megoldás:** Azonnal állítsa le a mellszívót, távolítsa el a tejesüveget és a meghajtóegységet.

Ellenőrizze, hogy nem került-e anyatej a szelepbe vagy a membránba. Tisztítsa és szárítsa ki a mellszívót. Ha az anyatej nem érte el a meghajtóegységet és a membrán ép, folytathatja a mellszívó használatát. Ha a membrán sérült, ki kell cserélni új membránra. Kérjük, lépjen kapcsolatba a gyártóval, ha az anyatej behatolt a meghajtóegységbe, és ne folytassa a mellszívó használatát.

## FELHASZNÁLÁSI ÉS TÁROLÁSI FELTÉTELEK

Óvja a mellszívót a közvetlen napfényhatástól, mivel a túlzott UV-sugárzás színváltozást okozhat. Tárolja a mellszívót és tartozékait biztonságos, tiszta és száraz helyen. Ha a készüléket túl meleg vagy hideg környezetben tárolták, helyezze el a használati környezetben és hagyja elérni a használati feltételeken belüli hőmérsékletet (10°C - 30°C), mielőtt dolgozna vele.

## MŰSZAKI LEÍRÁS

Szívóerő: 60 mmHg - 380 mmHg ; Zajszint: < 60 dB ; Alapértelmezett működési idő: 30 perc

Lítium elem: 3.7V 1200mAh ; IP osztály: IPX0

Környezeti feltételek a készülék működésére: hőmérsékletet 10°C - 30°C, relatív páratartalom 15%-93%, légnyomás 860-1060 hpa

Környezeti feltételek a készülék tárolására: hőmérséklet -25°C - 50 °C, relatív páratartalom 15%-93%, légnyomás 860-1060 hpa

Adapter: hálózati bemeneti feszültség AC 100–240V; 50/60Hz 0.25A max, kimeneti feszültség DC 5.0V, 5W,1.0A

**Pompëgjirielektrike SAVE YOUR TIME****Informacion i rëndësishëm për sigurinë.**

Përpara se të përdorni pompën për gjirin, lexoni me kujdes udhëzues të përdorimit dhe ruajeni për referim në të ardhmen.

**Qëllimi.**

Pompa elektrike për gjirin ka si qëllim për shtrydhjen dhe mbledhjen e qumështit të gjirit të nënave që ushqejnë me gji. Paisja është e destinuar për një përdoruese!

**KËSHILLA PËR SIGURINË****Kontradikta**

**PARALAJMËRIM!** Asnjëherë mos e përdorni pompën e gjirit gjatë kohës që jeni shtatëzënë, pasi pompimi mund të provokojë lindjen. Për parandalimin e lëndimit dhe dëmtimeve, udhëzimet e rëndësishme janë shpjeguar duke përdorur simbole të ndryshme. Simbolet dhe kuptimet e tyre janë si më poshtë:

**PARALAJMËRIM!** - tregon situata potencialisht të rrezikshme të cilat, nëse nuk shmangen, mund të rezultojnë në vdekje ose dëmtim serioz!

**KUJDES!** – Shkakton situata potencialisht të rrezikshme, nëse nuk parandalohen, mund të çojnë në lëndime të shkallës së dytë ose lëndime të moderuara.

**PARALAJMËRIM!****Paralajmërim për shmangien e mbytjes, asfiksionit dhe lëndimeve:**

- Mos lejoni fëmijët ose kafshët shtëpiake të luajnë me paisjen, adaptorin ose aksesoret.
- Mbikqyrni fëmijët, të mos luajnë me paisjen.
- Gjithmonë fikeni pompën e gjirit nga priza menjëherë pas përdorimit.
- Mos e lini pompën pa mbikqyrje, gjatë kohës që është me rrymën elektrike.
- Kjo pompë për gjirin nuk ka për qëllim të përdoret nga njerëz (përfshirë fëmijët) me aftësi të kufizuara fizike, ndjeshmërie apo mendore ose pa njohuritë e duhura. Personat me kufizime mund të përdorin pompën e gjirit vetëm kur janë nën vëzhgim ose janë udhëzuar për mënyrën e përdorimit të paisjes.

**Këshilla për shmangien e goditjes elektrike dhe djegie:**

- Përpara çdo përdorimi të pompës gjirit kontrolloni atë, përfshirë karikuesin, për shenja dëmtimi. Mos përdorni pompën e gjirit, nëse karikuesi ose priza janë dëmtuar, nëse nuk punon siç duhet ose ka rënë në ujë ose zhytur në ujë.
- Përdorni vetëm karikuesin e këshilluar dhe voltazhin e përcaktuar, për të parandaluar djegien e karikuesit, dëmtime ose avari.
- Mos prekni karikuesin AC dhe pompën gjatë kohës me stuhi dhe vetëtimat.
- Mos vendosni pompën /baterinë/ karikuesin AC nën dritën direkte të diellit ose shi, afër paisjeve me nxehtësi ose ngrohëse, në vende të ekspozuara ndaj temperaturave ekstremisht të larta apo të ulëta, lagështi të lartë ose thatësi.
- Mos vendosni pesha të rënda mbi pompë dhe mos dëmtoni kabllin ose prizën. Mos tendosni ose të lakoni fortë kabllin. Gjithmonë mbajeni karikuesin AC kur e hiqni nga rryma elektrike. Sigurohuni që priza është futur në kontakt. Mos përdorni kontakt i cili është konsumuar.
- Sigurohuni që pompa/bateria/karikuesi AC mos të laget.
- Mos çmontoni ose modifikoni pompën/baterinë/karikuesin AC. Mos hidhni baterinë në zjarr dhe mos e lini në nxehtësi.
- Menjëherë fikeni karikuesin AC dhe hiqeni baterinë dhe ndaloni përdorimin e pompës, nëse vëreni aromë të pakëndësishme, mbinxehje, zbehje të ngjyrës, deformim ose diçka jonormale gjatë përdorimit ose ruajtjes së pompës.



### **Këshilla për shmangien e helmimit, infeksionit dhe për sigurinë higjienike:**

— Duke marrë në konsideratë higjienën e pompës gjirit është e predispozuar për përdorim të shumfishtë vetëm nga një përdorues.

— Për para çdo përdorimi pastrojeni, shpëlajeni dhe dezinfektoni të gjitha pjesët e pompës me përjashtim të bushtit lëvizës dhe karikuesit.

— Ruajeni vetëm për gji, i cili është shtrydhur me pompë të pastër dhe dezinfektuar.

— Mos e përdorni pompën e gjirit, nëse diafragma prej silikoni duket e dëmtuar apo difektoze.

— Mos pastroni pjesët e pompës me preparate antibakteriale ose pastrues me veti gërryese.

### **Paralajmërimet për shmangien e problemeve dhe dhimbjeve, lidhur me gjoksin dhe majat e gjoksit:**

— Mos u përpiqni të hiqni trupin e pompës, kur është puthitur në gjoks me vakum. Fikeni paisjen dhe ndërprisni lidhjen me vakum, duke vendosur gisht mes gjoksit dhe hinkës së pompës. Pasi të largoni pompën nga gjoksi.

— Asnjëherë mos e përdorni pompën e gjirit, kur ndiheni e përgjumur ose ju flihet, për të shmangur pakujdesi gjatë kohës së përdorimit.

— Gjithmonë fikeni pompën e gjirit, përpara se ta largoni nga gjoksi, për të lëshuar vakumin.

— Asnjëherë mos përdorni aksesore ose pjesë nga prodhues të tjerë ose të cilët nuk janë të rekomanduar specifikisht nga prodhuesi. Kjo mund të çojë në mosfunksionim të rregullt të paisjes dhe mund të ndikojë mbi ndërveprimin elektromagnetik (EMC). Gjatë përdorimit të këtyre aksesoreve ose pjesë garancia juaj bëhet e pavlefshme.

— Mos pomponi më shumë se 5 minuta pa ndërprerje, nëse nuk ndalon qumështi i gjirit. Përpiquini të shtrydhni në një kohë tjetër të ditës.

— Nëse procesi bëhet i papëlqyeshëm dhe i dhimbshëm, ndaloni përdorimin e pompës dhe konsultohuni me këshilluesin tuaj mbi qumështin e gjirit.

— Nëse presioni i krijuar ju shkakton diskomfort ose dhimbje, fikeni paisjen, ndërprisni lidhjen e vakumit, duke vendosur gisht mes gjoksit dhe trupit të pompës, dhe largojeni pompën nga gjoksi juaj.

— Asnjëherë mos leshoni ose të fusni pjesë të çfardo lloji tjetër në hapsirat e pompës.

## **KUJDES**

### **Paralajmërimet për parandalimin e lëndimeve trupore, dëmtime dhe mosfunksionim të produktit:**

— Mos lejoni karikuesin dhe boshtin lëvizës të futen në kontakt me ujë.

— Ruajeni karikuesin dhe boshtin lëvizës nga sipërfaqet e nxehura, për të evituar binxehje dhe deformime të këtyre pjesëve.

— Asnjëherë mos e vendosni boshtin lëvizës ose karikuesin në ujë, në lavastovilje ose paisje dezinfektimi.

— Pavarsisht se pompa gjirit i përgjigjet direktivave të përcaktuara për ndërveprimin elektromagnetik, ajo përsëri mund të jetë e ndjeshme për procese më të forta dhe/ose të shkaktojë diskomfort në punimin e paisjes tjetër. Kjo mund të çojë në fije të pompës gjirit ose futjen e saj nën regjim gabimesh. Për ruajtjen e pompës gjirit gjatë kohës së shtrydhjes (shiko "Informacion Teknik".

— Në boshtin lëvizës të pompës gjirit nuk ka pjesë, të cilat mund të përdoren nga përdoruesi. Nuk lejohet modifikimi i paisjes, nëse e kryeni këtë gjë, garancia juaj bëhet e pavlefshme.

— Mos përplasni dhe mos godisni pompën/karikuesin AC. Mos shtypni fortë në ekranin LCD.

— Boshti lëvizës dhe karikuesi nuk është i nevojshëm pastrimi dhe sterilizimi, pasi ato nuk futen në kontakt me gjirin.

— Asnjëherë mos përdorni alkool ose përzierës të ndryshëm organik për pastrimin e pompës.

— Mos përdorni pompën në mënyrë ose për qëllime të ndryshëm nga përshkrimi në udhëzimin.

Nëse e bëni, mund të çojë në incidente ose dëmtime të pompës.

## **PJESËT**

### **Përshkrim i përgjithshëm (figura 1)**

**1.** Kallëf – 1 copë; **2.** Jastëk masazhi - 1 copë; **3.** Trupi i pompës - 1 copë;

**4.** Diafragmë silikoni - 1 copë; **5.** Valvul - 1 copë; **6.** Shishe - 1 copë; **7.** Biberon - 1 copë;

**8.** Unazë - 1 copë; **9.** Kapakë - 1 copë; **10.** Boshti lëvizës - 1 copë; **11.** Karikues - 1 copë;

# PËR GATITJA PËR PËRDORIM

## Pastrimi dhe dezinfektimi.

Boshitë lëvizës, tubi silikonit, kapaku dhe karikuesi nuk kanë nevojë për pastrim dhe dezinfektim, pasi nuk futen në kontakt me gjirin. Përpara përdorimit të parë, pastroni dhe dezinfektini të gjitha pjesët e tjera të mbetura të pompës gjirit. Pastroni këto pjesë pas çdo përdorimi pasardhës dhe dezinfektini përpara çdo përdorimi pasardhës.

## Kujdes! Asnjëherë mos e zhytni boshitën lëvizëse në ujë, në lavastoviliqe ose paisje dezinfektimi, pasi kjo do i dëmtojë!

1. Çmontojeni plotësisht pompën. Hiqni dhe valvulën. Tregohuni të kujdesshëm kur hiqni valvulën dhe kur e pastroni atë. Nëse valvula dëmtohet, pompa juaj e gjirit nuk do punojë siç duhet. Për të hequr valvulën, me kujdes tërhiqeni përmes plastikës përkatëse anash valvulës.
2. Pastroni të gjitha pjesët, me përjashtim boshitë lëvizëse, tubit silikonit, kapakut dhe karikuesit, kur përdorni lavastoviliqe (vetëm në raftin e sipërm) ose në ujë të nxehtë me pak preparat të lëngshëm për larje enësh dhe pas kësaj shpëllajini me bollëk. Për të pastruar valvulën, fërkojeni me kujdes midis gishtave me ujë të ngrohtë dhe pak preparat të lëngshëm enësh. Mos futni artikuj të tjerë në valvul, pasi kjo bën ta dëmtojë.

## Paralajmërimi! Mos përdorni preparate antibakteriale ose me veti gërryese për pastrimin.

**Shënim:** Sigurohuni që keni pastruar dhe dezinfektuar pjesët përkatëse të pompës gjirit. Lajini mirë duart tuaja, përpara se të përdorni pjesët e lara!

## Paralajmërimi! – Tregoni kujdes, pasi pjesët e lara mund të jenë akoma të nxehta.

Filloni të çmontoni pompën e gjirit, atëher kur pjesët e lara të jenë ftohur.

## SHISHE PËR USHQIMIN 180ML

### Pastrimi dhe dezinfektimi. SHISHE PËR USHQIMIN 180ML

-Para përdorimit të parë, çmontoni dhe pastroni produktin dhe më pas vendosni përbërësit në ujë të valuar për 5 minuta. Kjo siguron higjienën.

- Gjatë dezinfektimit me ujë të valët, mos lejoni që shishja ose pjesët e tjera të prekin anën e tenxheres. Kjo mund të shkaktojë deformimin ose dëmtimin e pariparueshëm të produktit për të cilin Lorelli nuk është përgjegjës.

-Pastroni me kujdes para çdo përdorimi të pasardhshëm për të siguruar higjienën.

- Lajeni të gjitha pjesët me ujë të ngrohtë dhe detergjent larje delikat. Gjithmonë shpëllajini të gjitha pjesët mirë pas çdo larjeje.

- Lajeni me shumë kujdes dhe shpëllajini të gjitha pjesët me ujë të pastër, përfshirë zonat që mund të mos jenë të dukshme, por nëpër të cilat ka kaluar ushqimi, për të hequr ushqimin e mbetur. Sigurohuni që të mos ketë lëng të mbetur në biberon. - Mos e vendosni në furrë mikrovale. Mos e ngrohni produktin në furrat tradicionale, në pllaka të nxehta ose flakë të hapura.

- Shmangëni përdorimin e materialeve të mprehta ose gërryese, pasi kjo mund të dëmtojë produktin.

- Mos e pastroni ose lejoni që produkti të vihet në kontakt me tretës ose kimikate agresive. Kjo mund të dëmtojë produktin.

- Nëse përdorni furça shishe, kini kujdes që të mos dëmtoni pjesët më delikate të produktit.

- Pas pastrimit të produktit, thajeni të gjitha pjesët me shumë kujdes dhe ruajeni në një vend të pastër dhe të thatë jashtë rezeve të diellit dhe larg burimeve të nxehtësisë.

- Mos e lini biberonin në rrezet e diellit ose në nxehtësi ose mos e lini në një dezinfektues ("tretësirë sterilizuese") për më shumë kohë se sa rekomandohet, pasi kjo mund të dëmtojë biberonin.

**Shënim:** Sigurohuni që keni pastruar dhe dezinfektuar pjesët përkatëse të pompës së gjirit. Lajeni duart mirë para se të punoni me pjesët e pastra!

## USHQYERJA E FOSHNJËS

-Kontrolloni biberonin para çdo përdorimi dhe e tërhiqni në të gjitha drejtimet. Hidheni menjëherë prej shenjavave të para dëmtimi ose defekti.

-Mos e zhytni biberonin në lëngje të ëmbla ose ilaçe, fëmija juaj mund të zhvillojë prishjen e dhembëve.

-Mos e vendosni në furrë mikrovale. Mos e ngrohni produktin në furrat tradicionale, në pllaka të nxehta ose flakë të hapura.

## PËR SIGURINË DHE SHËNDETIN E FËMIJËS TUAJ

### KUJDES!

**GJITHMONË PËRDORNI KËTË PRODUKT NËN KUJDESIN E NJË TË RRIURI.** Ka raste të incidenteve, të krijuara kur bebi është lënë vetëm me produktin dhe ka ndodhur rrëzimi i bebes ose produkti është thyer.

Kurrë mos përdorni biberonët për ushqyerje si biberon (çuç).

Mënyra e pashkëputur dhe e vazhdueshme e thithjes së lëngjeve mund të shkaktojë karies dhembësh. Karies dhembësh tek fëmijët e vegjël mund të krijohet edhe kur përdoren lëngje jo të ëmbël. Kjo mund të ndodhë nëse bebi lejohet të përdorë shishen për periudha të gjata gjatë ditës dhe sidomos gjatë natës, kur përshtyma reduktohet ose kur përdoret si biberon çuç. Gjithmonë verifikoni temperaturën e ushqimit përpara ushqyerjes. Ngrohja në furrë mikrovale mund të shkaktojë temperatura të larta lokale. Ruajini të gjitha pjesët të cilat nuk janë në përdorim larg perimetrit të fëmijëve. Përpara dhe pas çdo përdorimi inspektoni dhe tërhiqni biberonin në të gjitha drejtimet. Nëse ka shenja të dëmtimeve ose konsumimi, hidheni biberonin dhe ndërrojeni atë me të ri. Mos e lini biberonin nën rrezet direkte të diellit ose nxehtësi ose në preparat dezinfektimi për më shumë kohë se sa ju është rekomanduar, pasi kjo mund të çojë në dëmtimin e biberonit.

Pavarisist që nuk është e rekomandueshme, mund të ngrohni ushqimin në mikrovalë, hiqni diskun, biberonin dhe kapakun përpara se ta ngrohni.

Mos e vendosni në furrë të nxehtë.

Nëse ngrohni nëpërmjet mikrovalës, tregohuni shumë të kujdesshëm. Gjithmonë trazojeni ushqimin e ngrohur, për të siguruar përhapjen në mënyrë të rregullt të ngrohtësisë dhe testoni temperaturën e ushqimit përpara përdorimit.

Nëse përdorni qumësht të ngjirë, lijeni atë të shkrijë plotësisht përpara se ta ngrohni atë.

**Shënim:** Për raste emergjente mund të shkrihi qumështin në tas me ujë të nxehtë ose me paisje për ngrohje shishesh.

## PËRDORIMI

### Ekran dhe butona ( figura 2 )

**A.** Butoni NDEZ/FIK ; **B.** Butoni për procesin; **C.** Ngritje e vakumit; **D.** Reduktimin e vakumit

**E.** Procesmasazhi; **F.** Procespërshtydhje; **G1.** Bateri e karikuarplotësisht;

**G2.** Karikimmesataribaterisë; **G3.** Sinjalpulsues- bateri e dobët; **H.** Koha e punës.

### PUNA ME BATERITË ( figura 2 )

**KUJDES!!!** Përpara përdorimit të parë karikoni plotësisht baterinë për 8 orë pa ndërprerje! Gjatë startimit fillestar të pompës, shifrat në ekran do të tregojë kohën e mbetur për punimin e baterisë deri në harxhimin e saj, pas së cilës do të shënohet niveli i zgjedhur i vakumit.

Kur në ekranshaqet e gjithë bateria dhe indikatori (G1) i baterisëndalon të pulsojë, bateria është plotësisht e karikuar.

**G1.** Bateri e karikuarplotësisht;

**G2.** Karikimmesataribaterisë;

**G3.** Sinjalpulsues- bateri e dobët;

**E rëndësishme! Bateria nuk mund të karikohet për më shumë se 24 orë.**

## ÇMONTIM I POMPËS

1. Vendoseni valvulën e bardhë në trupin e pompës përmes anës së poshtme. Shtyjeni valvulën sa më shumë në brëndësi (figura 3)
  2. Rrotullojeni trupin e pompës mbi shishen në drejtim të akrepave të orës, derisa të fiksohet mirë (figura 4)
  3. Futeni diafragmën e silikonit në trupin e pompës nga ana e sipërme. Fiksojeni atë puthitur me skajin, pasi e shtyni poshtë me gishta, për ta siguruar valvulosjen e duhur. (figura 5)
  4. Vendosni boshtin lëvizësmbi diafragmën dhe shtypni derisa të dëgjohet "Klik". Sigurohuni që boshti lëvizës shtë fiksuarmirë në trupin e pompës! (figura 6)
  5. Futeni jastëkun masazhues në pjesën me formën e hinkës në trupin e pompës. Shtyni skajin e brëndshëm të jastëkut sa më shumë në brëndësi dhe sigurohuni që është ngjitur mirë me të gjithë skajin në trupin e pompës. Shtyni përmes "petaleve" që të dali ajri i mbetur brënda. Paralajmërim!
- Gjithmonë përdoreni pompën e gjirit me jastëk.  
Vendoseni prizën e karikuesit në kontakt me energjinë dhe pas kësaj vendosni fishën në anën tjetër të boshtit lëvizës. (figura 7).

## OPSIONET



Shtypni butonin NDIZ/FIK – proçesi masazhit fillon automatikisht



Shtypni butonin për proçes – ndezje të Masazhit; Shtrydhje të fortë.

- ▲ Shtypni + ose -, ekrani LCD tregon nivelin përkatës.
- ▲ Sipas përzgjedhjes koha për pompim është 30 minuta, pompa automatikisht do të fiket pas mbarimit të kohës. Ajo do të memorizojë për ju pompimin e karakterizuar , përpara se të fiket vetë.
- ▲ Niveli i qumështit në shishe, nuk mund të tejkalojë nivelin e valvulës!
- ▲ Shtypja e vazhdueshme e butonit për proçes të zgjedhur proçes të përzier – masazh + shtrydhjetëforte. Mund të përshtas nivelin e thithjesme butonin "+" dhe "-"
- Proçesi masazh – 9 nivele
- Regjim i fortë shtrydhjeje – 9 nivele

## KUR TË SHTRYDHNI GJIRIN

Nëse ja dilni mirë me ushqimin e gjirit, është e rekomandueshme ( vetëm nëse specialisti juaj i shëndetit/ këshilluesi juaj për gjirin nuk ka rekomanduar diçka tjetër) të prisni , derisa të vendoset grafiku juaj për ndarjen e qumështit të gjirit (zakonisht të paktën 2 deri 4 javë pas lindjes) , përpara se të filloni shtrydhjen.

### Përjashtime:

- Nëse në fillim keni probleme me qumështin e gjirit, shtrydhja në mënyrë të rregullt mund të ndihmojë për krijimin dhe ruajtjen e sasisë qumështit.
- Nëse shtrydhni qumësht për beben tuaj, me të cilin do ta ushqejnë në spital.
- Nëse gjoksi juaj është i tejmbushur (me dhimbje ose të fryrë), mund të shtrydhni pak qumësht përpara ose gjatë ushqyerjes me gj, për të lehtësuar dhimbjet dhe të ndihmoni beben të thithë më lehtë.
- Nëse thithat tuaja janë të inflamuar ose të plasaritura, mund të vendosni të shtrydhni gjirin pasi janë shëruar.
- Nëse bebi është përkohësisht i shkëputur dhe dëshironi të vazhdoni ta ushqeni me gj, kur përsëri të jetë me ju, është në të mirën tuaj të shtrydhni gjirin rregullisht, për të stimuluar shkëputjen e ushqimit me gj.
- Duhet të zbuloni kohën më të përshtatshme të ditës për shtrydhjen, për shëmbull pikërisht përpara ose pas ushqimit me gj në mëngjes, kur gjoksi juaj është i mbushur, ose pas ushqimit me gj nëse bebi nuk ka marrë nga të dy gjinjtë. Nëse jeni kthyer nga puna mund të jetë e nevojshme të shtrydhni gjatë pushimit. Përdorimi i pompës gjirit kërkon praktikë dhe mund të jenë të nevojshëm disa prova, derisa të keni sukses. Për fat të mirë pompa elektrike e gjirit Lorelli është lehtësisht për tu çmontuar dhe përdorur, kështu që shumë shpejt do të mësoni si ta përdorni.

## PËRDORIMI I POMPËS GJIRIT

1. Lajini mirë duart tuaj dhe sigurohuni që gjoksi juaj është i pastër. Uluni në karrige të rehatshme.
  2. Vendoseni pjesën e çmontuar të pompës drejt gjoksit. Sigurohuni që thitha juaj është në qendër, në mënyrë që jastiku masazhit të krijojë puthitje hermetike. Sigurohuni që thitha juaj qëndron siç duhet në jastëkun.
  3. Shtypni butonin NDIZ/FIK. Pompa e gjirit automatikisht fillon të punojë me proçesin e masazhit (stimulimin) dhe mund të ndërroni nivelin e masazhit nëpërmjet butonave për ngritje dhe ulje.
  4. Kur fillon dalja e qumështit, mund të ndërroni proçesin nga masazh në pompim normal nëpërmjet butonit për proçeset dhe të përzgjidhni nivelin më të rehatshëm.
- KUJDES:** Mos përdorni gjithmonë nivelin maksimal për thithje, thjesht zgjidhni më komfortin për ju.
- Shënim:** Mos u bëni merak, nëse qumështi juaj nuk rrjedh menjëherë. Qetësohuni dhe vazhdoni pompimin. Në rastet e para të përdorimit të pompës gjirit mund të nevojitet proçes më i lartë thithjeje, për të filluar qumështi juaj të rrjedhë.
5. Në varësi të komfortit tuaj personal mund të vendosni të përdorni proçes më të lartë thithjeje. Gjithmonë mund të ktheheni në proçes më të lehtë thithjeje.

6. Kur të mbaroni me shtrydhjen, fikeni pompën me butonin NDIZ/Fik dhe me kujdes hiqni pompën nga gjoksi tuaj.

7. Hiqni shishen nga trupi i pompës. Ushqeni beben tuaj dhe depozitoni qumështin.

8. Hiqni karikuesin nga rryma elektrike, për të fikur paisjen nga elektriciteti.

Hiqni prizën e boshtit lëvizës nga karikuesi. Nxirreni boshtin lëvizës dhe diafragmën e silikonit.

9. Pastroni pjesët e tjera të përdorura për gjirin në pajtueshmëri me udhëzimet në seksionin "Pastrim dhe dezinfektim".

## RUAJTJA E QUMËSHTIT GJIRIT

**Paralajmërim:** Ruajeni vetëm qumështin i cili është shtrydhur me pompë të pastruar dhe dezinfektuar, për sigurinë e higjienës.

- Qumështi mund të ruhet në frigorifer (jo në derë) deri në 48 orë. Qumështi i shtrydhur duhet të vendoset në frigorifer menjëherë. Nëse ruani qumësht në frigorifer dhe shtoni gjatë ditës në të, shtoni vetëm qumësht i cili është shtrydhur shishe të dezinfektuar.

- Qumështi mund të ruhet në ngrirje deri në tre muaj, nëse është në shishe të dezinfektuar me kapaçkë të filetuar dhe të puthithëm. Vendosni etiketë në shishe, në të cilën keni shënuar qartë datën dhe orën e shtrydhjes, dhe përdorni në fillim qumështin më të hershëm.

- Nëse do të ushqeni beben me qumështin e shtrydhur në harkun kohor të 48 orëve, mund ta ruani atë në frigorifer me shishe të hapur.

### PARALAJMËRIM!

Gjithmonë vendoseni qumështin e shtrydhur në frigorifer ose ngrirje menjëherë.

Ruani vetëm qumësht i cili është shtrydhur me pompë gjiri të dezinfektuar në shishe të dezinfektuara.

Kurrë mos ngrini qumësht që ka qënë ngrirë më parë.

Kurrë mos shtoni qumësht të ri në qumësht të ngrirë.

## HEQJA E PARREGULLSIVE

**Problem:** Ndjej dhimbje, kur përdor pompën e gjirit.

**Zgjidhje:** Arsyeja e mundshme është thithja e tepërt. Nuk ju nevojitet fuqia e plotë e vakumit që krijohet nga pompa. Fillimisht përdorni procesin "Masazh" për masazh stimulues pas së cilit mund të kaloni në procesin ekspres. Nëse dhimbjet nuk zvogëlohen, ndaloni të përdorni pompën e gjirit dhe konsultohuni me këshilluesin tuaj për gjirin. Nëse pompa nuk shkëputet lehtë nga gjoksi, mund të ndërprisni lidhjen e vakumit, duke vendosur gisht midis gjoskit dhe jastëkut masazhues.

**Problem:** Pompata e gjirit nuk punon.

**Zgjidhje:** Së pari kontrolloni që keni grumbulluar si duhet pompën. Sigurohuni që valvula dhe diafragma janë pozicionuar në mënyrë korrekte dhe që nxitësi është i lidhur fort në diafragmë në strehën e pompës.

**Problem:** Pompa thith shumë fortë.

**Zgjidhje:** Ndiqni udhëzimet e mëposhtme nëse ndjeni thithje tejet të fortë nga pompa e gjirit: Sigurohuni që përdorni vetëm pjesët e rekomanduara nga prodhuesi.

Sigurohuni që keni montuar pompën e gjirit me jastëkun masazhues: mospërdorimi i jastëkut masazhues mund të çojë në krijimin e vakumit të tepërt.

Kur përdorni pompën e gjirit për herë të parë, fillimisht mund të ndjeni thithje të fortë. Ushtrimi mund të ndihmojë. Nëse problemi vazhdon, konsultohuni me këshilluesin tuaj për gjirin.

**Problem:** Ndodhi rrjedhje e qumështit gjirit në drejtim të kundërt gjatë kohës pompimit.

**Zgjidhje:** Ndaloni menjëherë pompën, hiqni shishen e qumështit dhe njësinë e boshtin lëvizës. Kontrolloni qumështin në valvul dhe diafragmë, të pastër dhe të thatë. Nëse ashpërsia nuk ka arritur në njësinë e makinës dhe diafragma është e fortë, mund të vazhdoni të përdorni pompën. Nëse diafragma është e dëmtuar, duhet ta zëvendësoni. Ju lutemi lidhuni me prodhuesin nëse qumështi gjirit është futur në boshtin lëvizës dhe mos vazhdoni ta përdorni atë.

## KUSHTE PËR PËRDORIM DHE RUAJTJE

Ruani pompën e gjirit nga drita direkte e rrezeve të diellit , pasi ekspozimi i vazhdueshëm i saj në diell mund të shkaktojë ndryshimin e ngjyrës së saj. Ruajeni pompën e gjirit dhe askesorët e saj në vënd të sigurt, të pastër dhe të thatë.

Nëse paisja është mbajtur në ambient të nxehtë apo të ftohtë, vendoseni atë në ambientet e përdorimit dhe lëreni atë të arrijë temperaturën në kufijtë e kushteve të përdorimit (10 °C deri 30 °C) përpara se të punoni me të.

## SPECIFIKA TEKNIKE

Fuqia thithëse : 60 mmhg-380mmhg

Niveli i zhurmës : <60dB

Kohë e fiksuar: 30 minuta

Baterilitiumi 3.7V 1200mAh

IP kategori : IPX0

Kushtet e punës në ambientet e përgjithshme: Temperatura 10-30°C, lagështirë e përafërt 15%-93%, trysni atmosferike 860-1060hpa

Kushtet e ruajtjes në ambientet e përgjithshme: Temperatura -25-50°C, lagështirë e përafërt 15%-93%, trysni atmosferike 860-1060hpa

Karikues metension hyrës në rrjet : AC 100-240V; 50/60Hz 0.25A max

Tension Dalës : DC 5.0V, 5W, 1.0A

## Belangrijke veiligheidsinformatie

Lees deze gebruikershandleiding zorgvuldig voordat u de borstkolf gebruikt en bewaar deze voor toekomstig gebruik.

### Bestemming

De elektrische borstkolf is ontworpen voor het kolven en het verzamelen van moedermelk van vrouwen die borstvoeding geven. Het toestel is geschikt voor slechts één gebruiker!

### VEILIGHEIDSTIPS



### Contra-indicaties

**WAARSCHUWING!** Gebruik de borstkolf nooit als je zwanger bent, omdat het kolven bevalling kan veroorzaken.

Om verwondingen en schade te voorkomen, worden de belangrijke instructies met behulp van verschillende symbolen uitgelegd. De symbolen en hun betekenis zijn als volgt:

**WAARSCHUWING!** – geeft potentieel gevaarlijke situaties aan die, indien ze niet worden vermeden, dood of ernstig letsel tot gevolg kunnen hebben.

**AANDACHT!** - geeft potentieel gevaarlijke situaties aan die, indien ze niet worden vermeden, licht of matig letsel tot gevolg kunnen hebben.

### WAARSCHUWING

#### **Waarschuwingen om verstikking, verwurging en letsel te voorkomen:**

- Laat kinderen of huisdieren niet met de aandrijfeenheid, de adapter of de accessoires spelen.
- Houd kinderen in het oog zodat ze niet met het toestel spelen.
- **Koppel de borstkolf altijd onmiddellijk na gebruik los.**

— Laat de borstkolf niet zonder toezicht achter als ze op het netwerk aangesloten is.

— Deze borstkolf is niet geschikt voor gebruik door mensen (inclusief kinderen) met verminderde fysieke, sensorische of mentale vermogens of mensen zonder ervaring of kennis. Dergelijke personen mogen deze borstkolf slechts gebruiken als ze onder toezicht staan of geïnstrueerd zijn door een persoon die verantwoordelijk is voor hun veiligheid tijdens het gebruik van het toestel.

#### **Waarschuwingen om elektrische schokken en brandwonden te voorkomen:**

- Controleer voor elk gebruik de borstkolf en de adapter op schadetekens. Gebruik de borstkolf niet als de adapter of de stekker beschadigd is/zijn, als hij niet goed werkt of als hij is gevallen of in water is ondergedompeld.
- Gebruik alleen de aanbevolen adapter en de gespecificeerde spanning om oververhitting, schade of ongevallen te voorkomen.
- Kom niet in contact met de AC-adapter en de pomp tijdens onweer.
- Plaats de pomp/de batterij/de AC-adapter niet in direct zonlicht of regen, in de buurt van verwarmingstoestellen of andere hete apparaten of op plaatsen die worden blootgesteld aan extreem hoge of lage temperaturen, hoge vochtigheid of stof.
- Plaats geen zware voorwerpen op de pomp en zorg ervoor dat de kabel of de stekker niet beschadigd raak. Trek of draai de kabel niet te veel. Houd altijd de netadapter vast wanneer u deze loskoppelt. Zorg ervoor dat de stekker stevig is aangesloten. Gebruik geen losse aansluiting.
- Maak de pomp/batterij/netadapter niet nat.
- Demonteer of wijzig de pomp/batterij/netadapter niet. Gooi de batterij niet in het vuur en stel deze niet bloot aan hitte.
- Als u tijdens het gebruik of de opslag van de pomp onnatuurlijke geur, warmte, verkleuring, vervorming of iets ongewoons opmerkt, koppel onmiddellijk de netadapter los en verwijder de batterij en stop met het gebruik van de pomp.

### **Waarschuwingen om vergiftiging, besmetting te voorkomen en om de hygiëne te waarborgen:**

- Om hygiënische redenen mag de borstkolf meerdere keren door slechts één gebruiker.
- Reinig, spoel en desinfecteer voor elk gebruik alle onderdelen van de pomp behalve de aandrijfeenheid en de adapter.
- Bewaar alleen moedermelk die afgekolfd is met een gereinigde en gedesinfecteerde pomp.
- Gebruik de borstkolf niet als het siliconen diafragma beschadigd of defect lijkt.
- Reinig de pomponderdelen niet met antibacteriële of abrasieve reinigingsmiddelen.

### **Waarschuwingen om borst- en tepelproblemen en pijn te voorkomen:**

- Probeer het pomplichaam niet te verwijderen terwijl het vacuüm vast aan de borst is bevestigd. Schakel het toestel uit en koppel de vacuümaansluiting los door een vinger tussen uw borst en de pomptrechter te plaatsen. Verwijder vervolgens de pomp van de borst.
- Gebruik de borstkolf nooit wanneer u slaperig bent om onzorgvuldigheid tijdens het gebruik te voorkomen.
- Schakel de borstkolf altijd uit voordat u deze van de borst lostrekt om het vacuüm te verwijderen.
- Gebruik nooit accessoires of onderdelen van andere fabrikanten of onderdelen die niet specifiek door de fabrikant worden aanbevolen. Dit kan een storing in het toestel veroorzaken en kan de elektromagnetische compatibiliteit (EMC) beïnvloeden. De garantie van het toestel zal vervallen indien u dergelijke accessoires of onderdelen gebruikt.
- Als er geen melk komt, pomp niet langer dan 5 minuten zonder onderbreking. Probeer op een ander tijdstip melk te kolven.
- Als u het proces erg onaangenaam of pijnlijk ervaart, stop dan met het gebruik van de pomp en raadpleeg uw borstvoedingsconsulent.
- Als de gecreëerde druk u ongemak of pijn bezorgt, schakel het toestel uit, koppel de vacuümverbinding los door een vinger tussen de borst en het pomplichaam te plaatsen en verwijder de pomp van uw borst.
- Laat geen vreemde voorwerpen in de openingen vallen.

## **AANDACHT**

### **Waarschuwingen om lichamelijk letsel, schade en productstoringen te voorkomen:**

- Zorg ervoor dat de adapter en de aandrijfeenheid niet in contact met water komen.
- Houd de adapter en aandrijfeenheid uit de buurt van hete oppervlakken om oververhitting en vervorming van deze onderdelen te voorkomen.
- Plaats de aandrijfeenheid of de adapter nooit in water, in een vaatwasser of in een desinfectiemiddel.
- Hoewel de borstkolf voldoet aan de toepasselijke richtlijnen voor elektromagnetische compatibiliteit, kan deze nog steeds gevoelig zijn voor hogere emissies en/of interferentie met andere apparatuur veroorzaken. Dit kan ertoe leiden dat de borstkolf stopt of in dat deze in foutmodus gaat. Houd tijdens het kolven andere elektrische toestellen uit de buurt van de borstkolf om interferentie te voorkomen (zie 'Technische informatie').
- De aandrijfeenheid van de borstkolf bevat geen onderdelen die door de gebruiker dienen te worden onderhouden. Het is niet toegestaan om aanpassingen aan de uitrusting aan te brengen, anders vervalt uw garantie.
- Laat de pomp/de AC-adapter niet vallen en sla er niet op. Druk niet hard op het LCD-scherm.
- De aandrijfeenheid en adapter hoeven niet te worden gereinigd en gesteriliseerd, omdat ze niet in contact komen met moedermelk.
- Gebruik nooit alcohol of andere organische oplosmiddelen om de pomp te reinigen.
- Gebruik de pomp niet op een andere manier of voor andere doeleinden dan deze die in de instructies zijn aangegeven. Het niet naleven van deze instructie kan leiden tot ongevallen of schade aan de pomp.

## ONDERDELEN

### Algemene beschrijving (afbeelding 1)

1. Deksel - 1 stuks.;
2. Massagekussen - 1 stuks.;
3. Pomplichaam - 1 stuks.;
4. Siliconendiafragma - 1 stuks.;
5. Klep - 1 stuks.;
6. Fles - 1 stuks.;
7. Fopspeen - 1 stuks.;
8. Ring - 1 stuks.;
9. Kap - 1 stuks.;
10. Aandrijfeenheid - 1 st. ;
11. Adapter - 1 stuk. ;

## VOORBEREIDING VOOR GEBRUIK

### Reiniging en desinfectie

De aandrijfeenheid, de siliconenslang, de dop en de adapter hoeven niet te worden gereinigd en gedesinfecteerd omdat ze niet in contact komen met moedermelk. Alle andere delen van de borstkolf dienen voor eerste gebruik te worden gereinigd en gedesinfecteerd. Reinig en desinfecteer deze onderdelen na elk volgend gebruik.

**Aandacht! Plaats de aandrijfeenheid of de adapter nooit in water, in een vaatwasser of in een desinfectiemiddel, dit zal ze onherstelbaar beschadigen!**

1. Demonteer de pomp volledig. Verwijder ook de klep. Wees voorzichtig bij het verwijderen en het reinigen van de klep. Als het kapot gaat, zal je borstkolf niet goed functioneren. Trek voorzichtig aan de uitstekende plaat aan de zijkant van de klep om de klep te verwijderen.
2. Reinig alle onderdelen behalve de aandrijfeenheid, de siliconenslang, de dop en de adapter in een vaatwasser (alleen op de bovenste plank) of in heet water met een beetje mild afwasmiddel en spoel ze vervolgens grondig af. Om de klep te reinigen, moet u hem voorzichtig met warm water en een beetje vloeibaar wasmiddel tussen uw vingers wrijven. Steek geen voorwerpen in de klep, omdat deze hierdoor beschadigd kan raken.

**Waarschuwing! - Gebruik geen antibacteriële of abrasieve schoonmaakproducten.**

**Opmerking: zorg ervoor dat u de betreffende delen van de borstkolf heeft gereinigd en gedesinfecteerd. Was uw handen grondig voordat u met schoongemaakte in aanraking komt!**

**Waarschuwing! - Wees voorzichtig, want de schoongemaakte onderdelen kunnen nog steeds heet zijn. Begin pas met het monteren van de borstkolf als de schoongemaakte onderdelen zijn afgekoeld.**

## VOEDINGSFLES 180 ML

### Reiniging en desinfectie VOEDINGSFLES 180 ML

- Demonteer en ontsmet het product voordat u het voor de eerste keer in gebruik neemt en leg de componenten 5 minuten in kokend water. Dit zorgt voor hygiëne.
  - Zorg ervoor dat bij ontsmetting met kokend water de fles of de andere onderdelen de zijkant van de pot niet raken. Dit kan een onherstelbare vervorming of schade aan het product veroorzaken en Lorelli is hier niet aansprakelijk voor.
  - Zorgvuldig reinigen voor elk volgend gebruik om de hygiëne te garanderen.
  - Was alle onderdelen met warm water en een fijn wasmiddel. Spoel na elke wasbeurt alle onderdelen altijd grondig af.
  - Was alle onderdelen grondig en spoel ze af met schoon water, ook de delen die niet zichtbaar zijn maar die met het voedsel in aanraking zijn geweest. Zorg ervoor dat er geen voedselresten overblijven en dat er geen vloeistof meer in de fopspeen zit.\*\*
  - \*\* - Niet in een magnetron plaatsen. Warm het product niet op in traditionele ovens, op kookplaten of open vuur.
  - Vermijd het gebruik van scherpe of schurende materialen, aangezien dit het product kan beschadigen.
  - Reinig het product niet en laat het niet in contact komen met oplosmiddelen of agressieve chemicaliën. Dit kan het product beschadigen.
  - Als u flessenborstels gebruikt, let er dan op dat u de meest delicate onderdelen van het product niet beschadigt.
  - Droog na het reinigen van het product alle onderdelen grondig af en berg het product op een schone en droge plaats op, uit de buurt van direct zonlicht en warmtebronnen.
  - Laat de fopspeen niet langer dan aanbevolen onder direct zonlicht of dichtbij een warmtebron en laat het niet te lang in een ontsmettingsmiddel ("steriliserende oplossing"), aangezien dit de fopspeen kan beschadigen.
- Opmerking: Zorg ervoor dat u de betreffende onderdelen van de borstkolf gereinigd en ontsmet heeft. Was uw handen grondig voordat u met andere onderdelen gaat werken!

## DE BABY VOEDEN

- Controleer de fopspeen voor elk gebruik en trek de fopspeen alle kanten op. Als u enig teken van schade of defect opmerkt, gebruik de fopspeen niet meer.
- Plaats de fopspeen nooit in zoete vloeistoffen of medicijnen. Dit kan leiden tot tandbederf bij uw kind.
- Niet in een magnetron plaatsen. Warm het product niet op in traditionele ovens, op kookplaten of open vuur.

## VOOR DE VEILIGHEID EN GEZONDHEID VAN UW KIND

### WAARSCHUWING!

- Dit product alleen gebruiken onder toezicht van een volwassene. Er zijn reeds ongelukken vastgesteld als baby's alleen werden gelaten met het drinktoestel, als de baby alleen werd gelaten of indien het product uit elkaar is gehaald.
- Flessenspenen nooit gebruiken als fopspeen.
- Het voortdurend en langdurig zuigen van vloeistoffen veroorzaakt tandbederf. Jonge kinderen kunnen tandbederf krijgen, zelfs als er ongezoete vloeistoffen worden gebruikt. Dit kan zich voordoen als de baby de fles gedurende lange tijd overdag en vooral 's nachts mag gebruiken. Tijdens deze periode wordt de speekselproductie verminderd. Hetzelfde gevaar bestaat ook als het kind het product als een fopspeen wordt gebruikt.
- Controleer voor het voeden altijd de temperatuur van de voeding.
- Houd onderdelen die niet gebruikt worden buiten bereik van kinderen.
- Weggooi bij de eerste tekenen van beschadigingen of verzwakking.
- Bevestig nooit met koorden, linten, veters of losse delen van kleding. Het kind kan hierdoor worden gewurgd.

## GEBRUIK

### Scherm en knoppen (afbeelding 2)

**A.** AN/UIT-knop; **B.** Modusknop; **C.** Vacuümverhoging ; **D.** Vacuümverlaging; **E.** Massagemodus; **F.** Kolfmodus; **G1.** Volledig opgeladen batterij; **G2.** Medium batterijlading; **G3.** Knipperend signaal - batterij bijna leeg; **H.** Bedrijfstijd.



## **WERKEN MET DE BATTERIJ (Afbeelding 2)**

**AANDACHT!!!** Voor het eerste gebruik dient de batterij ononderbroken gedurende 8 uur volledig te worden opgeladen! Als u het toestel voor de eerste keer opstart, verschijnt op het scherm de resterende gebruiksduur van de batterij, waarna wordt het geselecteerde vacuümniveau weergegeven.

Wanneer de volledige batterij op het scherm verschijnt en de batterij-indicator (G1) stopt met knipperen, is de batterij volledig opgeladen.

**G1.** Volledig opgeladen batterij;

**G2.** Medium batterijlading;

**G3.** Knipperend signaal - batterij bijna leeg;

**Belangrijk! De batterij mag niet langer dan 24 uur worden opgeladen.**

## **MONTAGE VAN DE POMP**

1. Steek de witte klep aan de onderkant van het pomplichaam. Duw de klep zo ver mogelijk naar binnen. (Afbeelding 3)

2. Draai het pomplichaam met de klok mee op de fles totdat het vastklikt. (Afbeelding 4)

3. Steek het siliconenmembraan aan de bovenkant het pomplichaam. Zet het stevig vast langs de rand door met uw vingers naar beneden te drukken voor een perfecte afdichting. (Afbeelding 5)

4. Plaats de aandrijfeenheid op het diafragma en druk totdat u een "klik" hoort. Zorg ervoor dat de aandrijfeenheid stevig op het pomplichaam is bevestigd! (Afbeelding 6)

5. Steek het massagekussen in het trechtervormige deel van het pomplichaam. Duw het binnenste uiteinde van het kussen zo ver mogelijk naar binnen en zorg ervoor dat het goed rond de volledige rand van het pomplichaam past. Druk tussen de "bloembladen" zodat de resterende lucht eruit gaat.

**Waarschuwing!** Gebruik altijd een borstkolf met een kussen.

Steek de adapter in een stopcontact en steek vervolgens de andere kant in de aandrijfeenheid. (Afbeelding 7)

## **INSTELLINGEN**



Druk op de AAN/UIT-knop - massagemodus start automatisch.



Druk op de modusknop - Massage aanzetten; Diep kolven.

▲ Druk op de + of - knop, het LCD-scherm geeft het overeenkomstige niveau aan.

▲ De standaard pomptijd is 30 minuten, na afloop van de tijd schakelt de pomp automatisch uit.

De pomp zal uw voorkeur onthouden voordat ze zichzelf uitschakelt.

▲ Het melkniveau in de fles mag niet hoger zijn dan het niveau van de klep!

▲ Houd de modusknop ingedrukt om de mixmodus te selecteren - massage + diep kolven. U kunt het kolfniveau met behulp van de "+" en "-" knoppen aanpassen.

● Massagemodus - 9 niveaus

● Diep kolven - 9 niveaus

## **WANNEER BORSTMELK KOLVEN**

Als uw borstvoeding goed verloopt, wordt het aanbevolen (tenzij uw arts/borstvoedingsdeskundige anders adviseert) dat u wacht tot uw borst- en borstvoedingsschema is vastgesteld (meestal is dit minstens 2 tot 4 weken na de geboorte) voordat uw borstmelk begint te kolven.

### **Uitzonderingen:**

— Als u in het begin problemen heeft met het geven van borstvoeding, kan het regelmatig kolven helpen om de vereiste hoeveelheid melk te krijgen.

— Als u moedermelk voor uw baby aan het kolven bent om hem in het ziekenhuis te voeden.

— Als uw borsten vol zijn (pijnlijk of gezwollen), kunt u voor of tussen de voedingen wat melk afkolven om de pijn te verlichten en de baby te helpen om uw borst gemakkelijker vast te houden.

— Als uw tepels ontstoken of gebarsten zijn, kunt u besluiten moedermelk af te kolven totdat ze genezen zijn.

— Als de baby tijdelijk is gespeend en u wilt borstvoeding blijven geven zodra u weer bij uw baby bent, is het een goed idee om regelmatig uw melk te kolven om de melkproductie te bevorderen.

— U moet het beste moment van de dag kiezen om melk te kolven, bijvoorbeeld vlak voor of na de eerste borstvoeding in de ochtend wanneer uw borsten vol zijn, of na de borstvoeding als uw baby niet rechteerks van uw borsten zuigt. Als u weer aan het werk bent, moet u mogelijk tijdens de pauzes kolven. Het gebruik van een borstkolf vereist oefenen en u moet meerdere keren proberen totdat u erin slaagt. Gelukkig kan de elektrische kolfpomp eenvoudig gemonteerd en gebruikt worden, dus je zult er snel aan wennen.

## DE KOLFMELK GEBRUIKEN

1. Was uw handen grondig en zorg ervoor dat uw borsten schoon zijn. Ontspan in een comfortabele stoel of zetel.
  2. Druk het lichaam van de gemonteerde pomp tegen de borst. Zorg ervoor dat uw tepel in het midden zit, zodat het massagekussen een vacuümdicht op de borst kan afsluiten. Zorg ervoor dat uw tepel goed in het kussen past.
  3. Druk op de AAN/UIT-knop. De borstkolf start automatisch in massagemodus (stimulatie). U kunt het massageniveau met behulp van de knoppen verhogen of verlagen.
  4. Wanneer de melk begint te stromen, kunt u de massagemodus op normaal kolven instellen. Gebruik hiervoor de modusknop om het geschikte niveau te selecteren.
- LET OP:** Stel het toestel niet altijd in op maximaal kolfniveau, kies gewoon het niveau dat u het meest comfortabel ervaart.
- Opmerking:** wees niet ongerust als uw moedermelk niet onmiddellijk begint te stromen. Kalmeer en blij pompen. De eerste paar keer dat u de borstkolf gebruikt, moet u mogelijk een hogere zuigmodus instellen om uw moedermelk te laten stromen.
5. Afhankelijk van uw persoonlijk comfort, kunt u een sterkere zuigmodus gebruiken. U kunt altijd terugkeren naar een lagere zuigmodus.
  6. Als u klaar bent met kolven, schakel de pomp dan uit met de AAN/UIT-knop en verwijder voorzichtig het pomplichaam van uw borst.
  7. Schroef de fles los van het pomplichaam. Geef uw baby te eten of bewaar de melk.
  8. Koppel de adapter los om de stekker uit het stopcontact te halen. Koppel de aandrijfeenheid los van de adapter. Verwijder de aandrijfeenheid en het siliconenmembraan.
  9. Reinig de resterende gebruikte onderdelen van de borstkolf volgens de instructies in het hoofdstuk "Reiniging en desinfectie".

## PROBLEEMOPLOSSEN

**Probleem:** ik voel pijn als ik de borstkolf gebruik.

**Oplossing:** de mogelijke oorzaak is de overmatige zuigkracht. U hoeft niet de volledige kracht van het vacuüm dat door de pomp wordt geproduceerd te gebruiken. Gebruik eerst de massage-modus voor massage-stimulatie en daarna kunt u overschakelen naar de expressmodus. Als de pijn niet blijft aanhouden, stop dan met het gebruik van de borstkolf en raadpleeg uw borstvoedingsconsulent. Als de pomp niet gemakkelijk van de borst komt, kunt u de vacuümverbinding verbreken door uw vinger tussen de borst en het massagekussen te plaatsen.

**Probleem:** de borstkolf werkt niet.

**Oplossing:** Controleer eerst of u de borstkolf correct heeft gemonteerd. Om wederzijdse interferentie te voorkomen, houd andere elektrische apparatuur - zoals een mobiele telefoon of laptop - tijdens het kolven uit de buurt van de borstkolf. Controleer de batterij. Als de elektrische borstkolf via het elektriciteitsnet wordt gevoed, gebruik dan de adapter die bij het product is geleverd.

**Probleem:** ik voel geen zuigkracht.

**Oplossing:** Controleer of u de borstkolf correct heeft gemonteerd door de stappen in hoofdstuk "Voorbereiding voor gebruik" te volgen. Zorg ervoor dat de klep en het membraan correct zijn gepositioneerd en dat de aandrijfeenheid stevig op het membraan aan het pomplichaam is bevestigd. Zorg er ook voor dat de pomp correct op de borst is geplaatst om een vacuüm te maken.

**Probleem:** de pomp zuigt te hard.

**Oplossing:** Volg de onderstaande instructies als u te veel zuigkracht van de borstkolf voelt: Gebruik alleen onderdelen die door de fabrikant zijn voorgeschreven.

Zorg ervoor dat u de borstkolf met het massagekussen heeft gemonteerd: het niet gebruiken van het massagekussen kan de vorming van te veel vacuüm veroorzaken.

Als u de borstkolf voor de eerste keer gebruikt, zal u misschien in het begin wat hogere zuigkracht ervaren. Bijkomende oefeningen kunnen helpen. Raadpleeg uw borstvoedingsconsulent als het probleem aanhoudt.

**Probleem:** tijdens het kolven lekt de melk in de tegenovergestelde richting.

**Oplossing:** Stop de pomp onmiddellijk, verwijder de melkfles en de aandrijfeenheid. Controleer op melk in de klep en het membraan, maak schoon en droog af. Als de borstmelk de aandrijfeenheid niet heeft bereikt en het diafragma in orde is, kunt u de pomp blijven gebruiken. Als het diafragma beschadigd is, moet u het vervangen. Neem contact op met de fabrikant als de melk in de aandrijfeenheid is gekomen en u ze niet meer gebruikt.

## VOORWAARDEN VOOR GEBRUIK EN OPSLAG

Bescherm de borstkolf tegen direct zonlicht, omdat een langdurige blootstelling aan de zon verkleuring kan veroorzaken. Bewaar de borstkolf en de accessoires op een veilige, schone en droge plek.

Als het toestel op een warme of koude plek was opgeslagen, plaats het dan in het midden van het gebruik en laat het een temperatuur binnen de bedrijfsomstandigheden bereiken (10°C tot 30°C) voordat u het in gebruik neemt.

## TECHNISCHE KENMERKEN:

Zuigkracht: 60 mmhg - 380 mmhg

Geluidsniveau: <60dB

Vaste tijd: 30 minuten

Lithiumbatterij 3,7 V 1200 mAh

IP-klasse: IPX0

Vereiste werkomgeving: temperatuur 10-30°C, relatieve vochtigheid 15% - 93%, atmosferische druk 860-1060hpa

Vereiste opslagomgeving: temperatuur -25-50°C, relatieve vochtigheid 15% - 93%, atmosferische druk 860-1060 hPa

Netspanningsadapter: AC 100–240V; 50 / 60Hz max. 0,25A

Uitgangsspanning: DC 5.0V, 5W,1.0A

## ДЕКЛАРАЦИЯ ЗА СЪОТВЕТСТВИЕ

Име и адрес на производителя:

NINGBO YOUHA ELECTRICAL TECHNOLOGY CO., LTD  
(NINGBO YOUHE MOTHER AND BABY PRODUCTS CO., LTD)  
567# Xintang Road, Fuhai Cixi, Zhejiang, China

С настоящата декларираме, че продуктът ни с арт. № УН-8103 и компонентите на продукта ни, доставян на „Дидис“ ООД като 1022060 ЕЛ. ПОМПА SAVE YOUR TIME, отговарят на изискванията на долуописаните директиви и европейски стандарти:

1. ДИРЕКТИВА 2014/53/ЕС НА ЕВРОПЕЙСКИЯ ПАРЛАМЕНТ И НА СЪВЕТА от 16 април 2014 година

Продуктът отговаря на следните стандарти:

БДС EN 55014-1:2017  
БДС EN 61000-3-2:2014  
БДС EN 61000-3-3:2013  
БДС EN 55014-2:2015  
БДС EN60335-1

2. RoHS Директивата 2011/65/EU.

Подпис и печат/ Signature and Stamp:

Място и Дата: Zhejiang, China, 13.05.2020

  
NINGBO YOUHE MOTHER & BABY PRODUCTS CO., LTD

## DECLARATION OF CONFORMITY

Name and address of the manufacturer:

NINGBO YOUHA ELECTRICAL TECHNOLOGY CO., LTD  
(NINGBO YOUHE MOTHER AND BABY PRODUCTS CO.,LTD)  
567# Xintang Road, Fuhai Cixi, Zhejiang, China

We hereby declare that our product, item number YH-8103 and the components of our product delivered to DIDIS Ltd as 1022060 ELECTRIC BREAST PUMP SAVE YOUR TIME comply with the requirements of the below listed directive and European standards:

1. DIRECTIVE 2014/53/EU OF THE EUROPEAN PARLIAMENT AND OF THE COUNCIL of 16 April 2014

The product conforms to the following standards:

EN 55014-1:2017  
EN 61000-3-2:2014  
EN 61000-3-3:2013  
EN 55014-2:2015  
EN 60335-1

2. RoHS Directive 2011/65/EU

Signature:

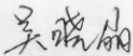

Place and date: Zhejiang, China, 13.05.2020

宁波优合母婴用品有限公司  
NINGBO YOUHE MOTHER & BABY PRODUCTS CO., LTD



 **Producer:**  
NINGBO YOUHE  
MOTHER&BABY PRODUCTS CO.,LTD.  
Zhejiang, China

 **Производител:**  
NINGBO YOUHE  
MOTHER&BABY PRODUCTS CO.,LTD.  
Zhejiang, China

**Importer :**  
Didis LTD, Bulgaria  
Shumen 9700,  
№ 6 Trakia-iztok street  
Tel.: +359 54 850 30  
e-mail: home.market@didis-ltd.com  
e-mail: export@didis-ltd.com

**Вносител:**  
Дидис ООД, България  
Шумен 9700,  
ул. „Тракия-изток“ № 6  
Тел.: 054/850 830  
e-mail: home.market@didis-ltd.com  
e-mail: export@didis-ltd.com