

ВАЖНО! ЗАПАЗЕТЕ ТАЗИ ИНСТРУКЦИЯ ЗА БЪДЕЩИ СПРАВКИ

**ИНСТРУКЦИЯ ЗА ПОЛЗВАНЕ НА
ДЕТСКА ИГРАЧКА ЕЛЕКТРИЧЕСКА КОЛА
LAMBORGHINI HURACAN**



Тази играчка е произведена в съответствие с изискванията на Директива 2009/48/ЕО "Безопасност на детските играчки" на Европейския парламент и Съвета, Наредбата за съществените изисквания и оценяване съответствието на играчките, Наредбата за маркировка на съответствието и на приложимите за играчката европейски стандарти.

**ЗА ОСИГУРЯВАНЕ БЕЗОПАСНОТО ИЗПОЛЗВАНЕ НА ТОЗИ ПРОДУКТ,
СПАЗВАЙТЕ ПРЕДУПРЕЖДЕНИЯТА, УКАЗАНИЯТА И ПРЕПОРЪКИТЕ ОТ
ТАЗИ ИНСТРУКЦИЯ!**

ВНИМАНИЕ! ПРЕДУПРЕЖДЕНИЯ!

- ДА СЕ УПОТРЕБЯВА САМО ПОД ПРЯК НАДЗОР ОТ ВЪЗРАСТЕН! НИКОГА НЕ ОСТАВЯЙТЕ ДЕТЕТО БЕЗ НАДЗОР!
- ИГРАЧКАТА НЕ Е ПОДХОДЯЩА ЗА ДЕЦА НА ВЪЗРАСТ ПОД 3 ГОДИНИ!
- ТАЗИ ИГРАЧКА НЯМА СПИРАЧКА!
- НЕ ПРЕТОВАРВАЙТЕ ИГРАЧКАТА! КОНСТРУКЦИЯТА НА ИГРАЧКАТА ОСИГУРЯВА БЕЗОПАСНОСТ ПРИ ТЕГЛО НА ДЕТЕТО МАКСИМУМ ДО 30 KG!
- ТОЗИ ПРОДУКТ НЕ Е ТРАНСПОРТНО СРЕДСТВО!
- ДА НЕ СЕ ИЗПОЛЗВА ПО ПЛАТНОТО ЗА ДВИЖЕНИЕ НА ПРЕВОЗНИ СРЕДСТВА!
- ПАЗЕТЕ ОТ ОГЪН!
- ПРЕДИ УПОТРЕБА ИЗВЪРШВАЙТЕ ПРОВЕРКА ЗА ИЗПРАВНОСТТА НА ВСИЧКИ ЧАСТИ НА ИГРАЧКАТА И СТАБИЛНОСТТА НА МОНТАЖА. С ОСОБЕНО ВНИМАНИЕ ПРОВЕРЯВАЙТЕ ЕЛ. ВЕРИГАТА, ЕЛ. ЧАСТИТЕ, КАБЕЛИТЕ И КОНТАКТИТЕ.
- Използвайте за дете на възраст от 3 до 8 години!
- Тази играчка трябва да се използва с повишено внимание! Изискват се умения, за да се избегнат сблъсъци, падания или наранявания на детето в колата или трети лица!
- Уверете се, че детето е обучено да управлява колата, да я задвижва и спира и е запознато с правилата за безопасна употреба!
- Да не се използва едновременно от две деца!
- Сглобяването на продукта да се извършва само от възрастен!
- Детето трябва да носи обувки, когато използва играчката! Препоръчително е използването и на каска.
- Не позволявайте деца да докосват колелата или да са в близост до тях, когато колата се движи!
- Да се използва само през деня и на добре осветени места!
- Не допускайте детето да се изправя по време на движение! В противен случай съществува риск от нараняване на детето!
- Ако има разлепен стикер или части от него, трябва да го залепите или отстраните, за да не бъде погълнат от малки деца!
- Не използвайте продукта, ако установите, че има липсващи или повредени части!
- Не използвайте резервни части и други компоненти, които не са доставени от производителя! Производителят не поема отговорност за безопасността в случай, че са използвани резервни части, различни от оригиналните за одобрения тип или препоръчани от него.
- Не правете промени или модификации по конструкцията! При необходимост се свържете с търговеца или оторизиран сервиз за консултация и ремонт.
- Не извършвайте промени в ел. инсталацията и не добавяйте други ел. части! При необходимост се свържете с търговеца или оторизиран сервиз за консултация и ремонт!
- Използвайте продукта само по предназначение!
- Не допускайте присъствието на деца под 3 години, преди да сте сглобили продукта напълно, за да избегнете достъп до дребни и разглобени части!
- Не поставяйте на продукта допълнително шнулове и връзки, за да избегнете риска от задушаване!
- Използвайте само на равни, без наклон и обезопасени площадки, разположени на безопасно разстояние от пътни платна!
- Не допускайте използването на продукта в близост до стълби, ескалатори, прагове, издатини, басейни, източници на топлина и др.!
- Дръжте найлоновата опаковка далече от деца, за да избегнете риска от задушаване!

ВАЖНО! ПРЕДУПРЕЖДЕНИЯ И УКАЗАНИЯ ЗА РАБОТА С БАТЕРИИ ТИП „AAA”, ЗАХРАНВАЩИ УСТРОЙСТВОТО ЗА ДИСТАНЦИОННО УПРАВЛЕНИЕ

- Винаги обезопасявайте гнездото за батерии с капачето след поставяне на батерии.
- Не допускате достъп на деца до батериите, както и да си играят с тях!
- Поставяйте батерии само от посочения тип и напрежение.
- Не използвайте батерии от различен тип.
- Не смесвайте нови с вече използвани батерии.
- Спазвайте означения поляритет в гнездото за батерии.
- Отстранявайте повредените и изтощени батерии.
- Отстранявайте батериите, когато продуктът няма да се използва.
- Не изхвърляйте батериите в открит огън. Батериите не трябва да се разглобяват.



ВНИМАНИЕ! Отпадъкът, който се образува от изтощени и неизползваеми батерии, трябва да се събира отделно. Забранява се изхвърлянето им в контейнери за смесени битови отпадъци. Изхвърляйте батериите само в предназначени за целта места.

ПРЕДУПРЕЖДЕНИЯ ЗА РАБОТА С АКУМУЛАТОРНИ БАТЕРИИ

ЗА ДА НЕ ДОПУСНЕТЕ ПОЖАР, ТОКОВ УДАР, ЕКСПЛОЗИЯ ИЛИ ТРАЙНА ПОВРЕДА НА ПРОДУКТА, ТРЯБВА ДА СПАЗВАТЕ СЛЕДНИТЕ ИЗИСКВАНИЯ ЗА БЕЗОПАСНОСТ:

- **ЗАДЪЛЖИТЕЛНО Е ЗАРЕЖДАНЕТО ДА СЕ ИЗВЪРШВА САМО ОТ ВЪЗРАСТЕН!**
- Използвайте включените в комплекта акумулаторна батерия и зарядно устройство. Не използвайте акумулаторни батерии и зарядно устройство от друг тип и с други технически параметри. Не използвайте акумулаторната батерия и зарядното устройство за други продукти.
- Никога не преработвайте електрическите вериги и връзки.
- Не допускате пряк контакт между клемите на акумулаторната батерия (свързване накъсо).
- Не трябва акумулаторната батерия и нейните компоненти да бъдат в контакт с каквато и да била течност.
- По време на зареждането на акумулаторната батерия се отделят взривоопасни газове. Не зареждайте в близост до източници на топлина или лесно запалими материали. Зареждайте **САМО** в добре вентилирани и сухи помещения.
- **НИКОГА** не вдигайте и не премествайте акумулаторната батерия чрез кабелите или зарядното устройство. Така може да повредите батерията или да предизвикате пожар.
- **ВАЖНО!** Винаги измивайте ръцете си след работа с акумулаторна батерия. Акумулаторните батерии и техните аксесоари съдържат олово и оловни съединения, които може да причинят рак на репродуктивните органи.
- Не отваряйте акумулаторната батерия. Тя съдържа оловна киселина и други вещества, които предизвикват корозия и са токсични.
- Не отваряйте зарядното устройство. Кабелите и връзките в кутията може да предизвикат токов удар.
- **НИКОГА** не допускате дете да държи или зарежда акумулаторната батерия. Акумулаторната батерия е тежка и съдържа електролит.
- Не удярайте и не изпускате акумулаторната батерия. Това може да причини сериозни наранявания.
- Преди зареждане на акумулаторната батерия, проверете дали няма износване или повреди по нея, зарядното устройство, кабелите и връзките. Не зареждайте акумулаторната батерия, ако има повреда, по която и да е част.
- Не позволявайте акумулаторната батерия да изсъхне напълно. Ако не се употребяват, батериите трябва да се зареждат един път в месеца, за да се запази клетъчния заряд.
- При зареждане акумулаторната батерия не трябва да е под наклон или обърната с горната си част надолу.
- Винаги закрепвайте добре акумулаторната батерия в конзолата. В случай, че колата се преобърне, акумулаторната батерия може да падне и да нарани детето.
- **НИКОГА** не допускате деца да си играят със зарядното устройство и акумулаторната батерия.

ХАРАКТЕРИСТИКА НА ПРОДУКТА

Подходяща възраст на детето	Над 3 години
Максимално натоварване	до 30 kg
Акумулаторна батерия, 1 броя	12V/4.5AH
Мотор, 2 броя	2*25W
Скорост на движение на колата	3-5 km/h
Зарядно устройство	Вход: 110-240V,50 /60Hz Изход: 12V DC 700mA
Работна честота на устройството за дистанционно управление	2.4 GHz
Време за зареждане на акумулаторната батерия: - Първо зареждане (преди първо ползване) - Последващи зареждания	4-6 часа Не повече от 10 часа 8-12 часа Не повече от 20 часа
Предпазител	13A
Батерии, захранващи устройството за дистанционно управление (не са включени в комплекта)	2 броя *1.5V/AAA(LR03)
Размер на колата, mm	1185*630*480

ДИАГРАМА НА ОСНОВНИТЕ ЧАСТИ

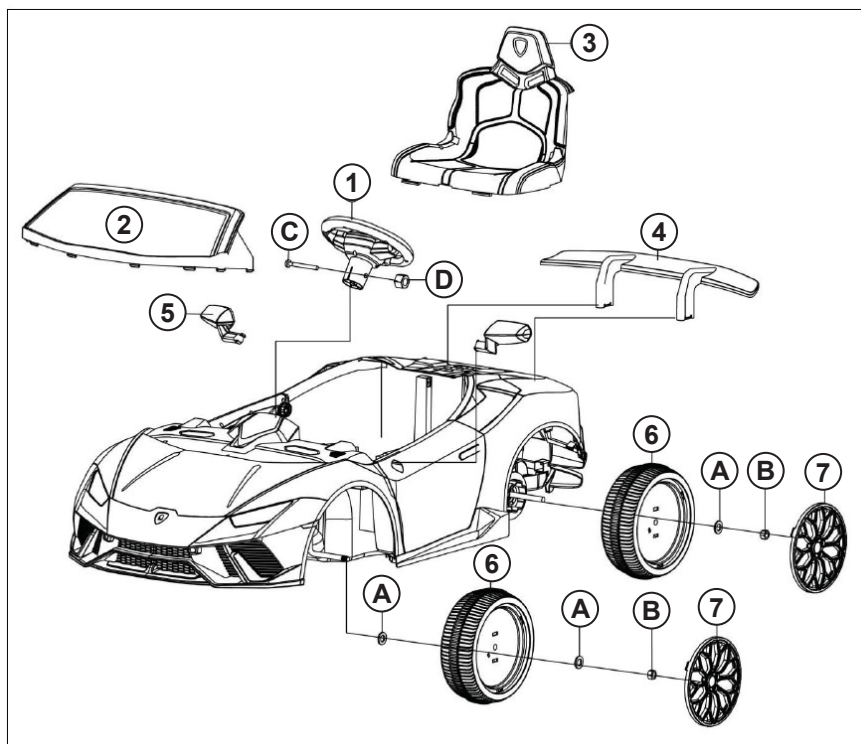

Забележка: Някои то показаните на диаграмата части се монтират от двете страни на колата.

СПИСЪК НА ОСНОВНИТЕ ЧАСТИ

Моля, уверете се, че всички части са налични.

№	Наименование	Количество	Забележка
1	Кормило	1	
2	Предно колело	1	
3	Седалка	1	
4	Спойлер	1	
5	Странични огледала	2	
6	Колело	4	
7	Декоративно капаче	4	
A	Шайба $\varnothing 10$	6-8	Повече от 6 за задвижване с два мотора
B	Гайка M10	4	Монтирани на оста
C	Винт M5	1	Монтиран на кормилото
D	Гайка M5	1	Монтирана на кормилото

УКАЗАНИЯ ЗА СГЛОБЯВАНЕ

ВНИМАНИЕ! СЛЕДВАЙТЕ ТОЧНО УКАЗАНИЯТА И ПОСЛЕДОВАТЕЛНОСТТА ЗА СГЛОБЯВАНЕ И ИЗПОЛЗВАНЕ НА ПРОДУКТА ОТ ПРИЛОЖЕНИТЕ В ИНСТРУКЦИЯТА ТЕКСТ И ИЛЮСТРАЦИИ.

ВНИМАНИЕ! ФИКСИРАНЕТО НА ОПРЕДЕЛЕНА ПОЗИЦИЯ В НЯКОИ ОТ СЛУЧАИТЕ Е СЪПРОВОДЕНО СЪС ЗВУК ОТ ЩРАКВАНЕ!

ВНИМАНИЕ! ПРОВЕРЕТЕ СИГУРНОСТТА НА ФИКСИРАНЕТО СЛЕД ИЗПЪЛНЕНИЕ НА ВСЯКА ОПЕРАЦИЯ!

Необходими инструменти

	
Овертка (не е включена)	Гаечен ключ (включен)

МОНТИРАНЕ НА ПРЕДНИ КОЛЕЛА

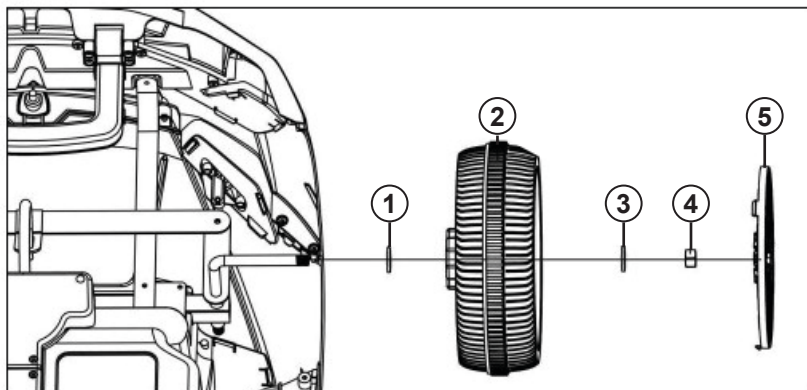

Обърнете колата с дъното нагоре.

1. Поставете шайба $\varnothing 10$ на предната ос.
2. Поставете предното колело.
3. Отново поставете шайба $\varnothing 10$.
4. Монтирайте гайка M10, за да фиксирате предното колело.
5. Монтирайте декоративно капаче към колелото.

Повторете действията в същата последователност, за да монтирате елементите и предно колело от другата страна на оста.

МОНТИРАНЕ НА ЗАДНИ КОЛЕЛА

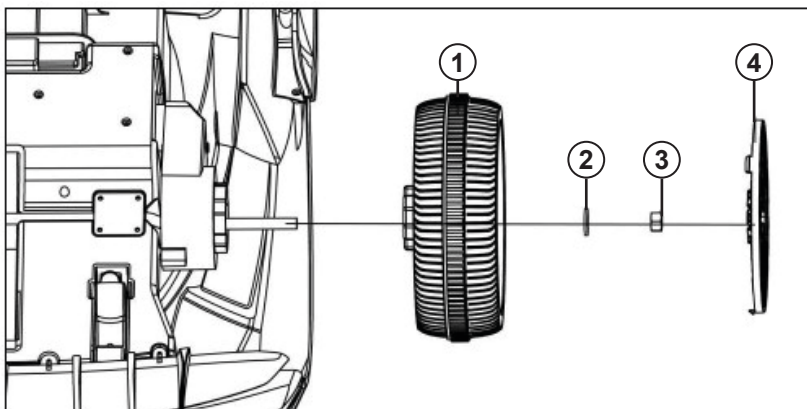

1. Поставете задното колело на задната ос.
2. Поставете шайба $\varnothing 10$ на оста.
3. Монтирайте гайка M10, за да фиксирате предното колело.
4. Монтирайте декоративно капаче към колелото.

Повторете действията в същата последователност, за да монтирате елементите и задното колело от другата страна на оста.

СВЪРЗВАНЕ НА АКУМУЛАТОРНАТА БАТЕРИЯ

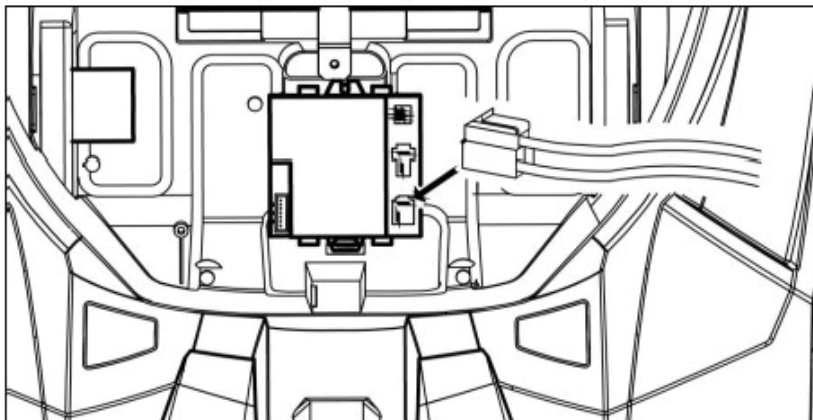

Вмъкнете куплунга на главния захранващ кабел в съответния контакт от батерията, както е показано на фигурата.

МОНТИРАНЕ НА СЕДАЛКАТА

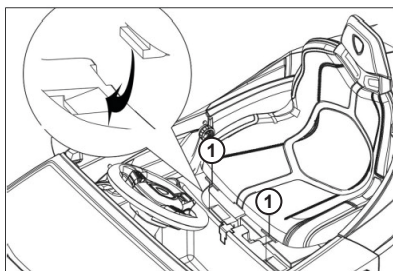

1. Поставете седалката върху корпуса, както е показано на фигурата.

Издадените ① части трябва да вмъкнете в съответните жлебаве от корпуса.

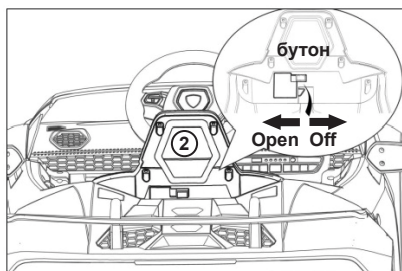

2. Натиснете бутоните на седалката, за да я фиксирате.

ФУНКЦИИ И УПОТРЕБА НА КОЛАТА



ВАЖНО! Колата е снабдена с предпазен колан. Той е само за декорация и не осигурява безопасност на детето! Той е предназначен да създаде у детето навик за ползване на предпазен колан, когато се вози в автомобил. Обяснете на детето ползата от употребата на предпазния колан – това не е персонален избор – то е дълг за защита на собствения живот и живота на другите.

КОРМИЛО И ТАБЛО ЗА УПРАВЛЕНИЕ НА КОЛАТА РЪЧНО УПРАВЛЕНИЕ НА КОЛАТА

ВНИМАНИЕ! Уверете се, че превключвателят за ВКЛ./ИЗКЛ. на захранването е включен!

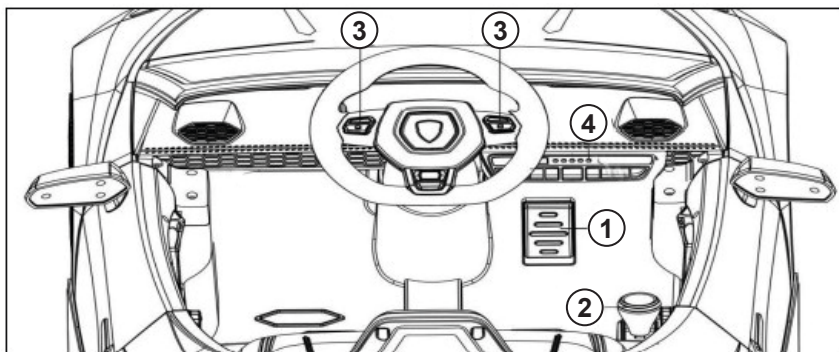

 **ВНИМАНИЕ!**

Винаги спирайте колата, когато промените скоростта или посоката на движение, за да предотвратите увреждане на скоростните кутии и моторите!

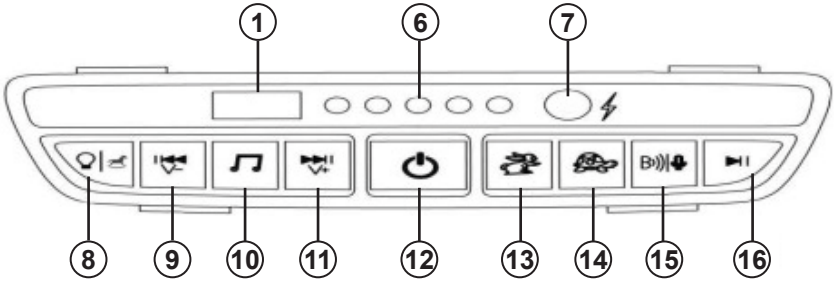
1	Крачен педал: Натиснете педала и колата ще се движи; повдигнете крак от педала и колата бавно ще спре.
2	Превключвател за движение НАПРЕД/НАЗАД: Натиснете превключвателя, като изберете „BACKWARD” за движение назад и „FORWARD” за движение напред. При поставяне в междинно положение колата спира да се движи.
3	Бутон за звук от клаксон: При натискане възпроизвежда звук от клаксон.
4	Табло за управление
 <p>The diagram shows a control panel with the following numbered callouts: 1 points to a rectangular display at the top; 6 points to a circular indicator light; 7 points to a circular button with a lightning bolt icon; 8 points to a button with a light icon; 9 points to a button with a speaker icon; 10 points to a button with a musical note icon; 11 points to a button with a speaker icon; 12 points to a power button; 13 points to a button with a car icon; 14 points to a button with a car icon; 15 points to a Bluetooth icon; 16 points to a play/pause button.</p>	
5	USB вход: Свържете вашето устройство
6	Дисплей за заряд на батерията: Показва дали батерията е заредена или не.
7	Вход за зарядно устройство.
8	Бутон за светлини/Бутон за люлеене: При натискане се включват светлините; При продължително натискане - люлееща функция.
9	Бутон за предходна мелодия/ намаляване силата на звука: При натискане се възпроизвежда предишна мелодия. При продължително натискане се намалява силата на звука.
10	Бутон за мелодии: При натискане на бутона се включва музика.
11	Бутон за следваща мелодия/ увеличаване силата на звука: При натискане се възпроизвежда следваща мелодия. При продължително натискане се увеличава силата на звука.
12	Бутон за ВКЛ./ИЗКЛ. на захранването: При натискане на бутона за 3 секунди се включва или изключва захранването на колата; при кратко натискане за 1 секунда се спира музиката.
13	Бутон за ВИСОКА скорост: При натискане колата се движи с висока скорост.
14	Бутон за НИСКА скорост: При натискане колата се движи с ниска скорост.
15	Bluetooth: Натиснете бутона, за да се свържите чрез Bluetooth с телефона за възпроизвеждане на аудио файлове.
16	Бутон за пауза: При натискане се спира възпроизвеждането на музика.

УСТРОЙСТВО ЗА ДИСТАНЦИОННО УПРАВЛЕНИЕ

Устройството за дистанционно управление е произведено в съответствие с изискванията на Директива 2014/53/ЕС на Европейския парламент и Съвета, относно радиосъоръженията. Съответствието е удостоверено с протоколи от изпитване, отразени в декларацията за съответствие на продукта, с която може да се запознаете на адрес www.chipolino.com.

ВНИМАНИЕ! ДА СЕ УПОТРЕБЯВА САМО ОТ ВЪЗРАСТЕН! ДИСТАНЦИОННОТО УПРАВЛЕНИЕ НА КОЛАТА ДА СЕ ИЗВЪРШВА САМО ОТ ВЪЗРАСТЕН!

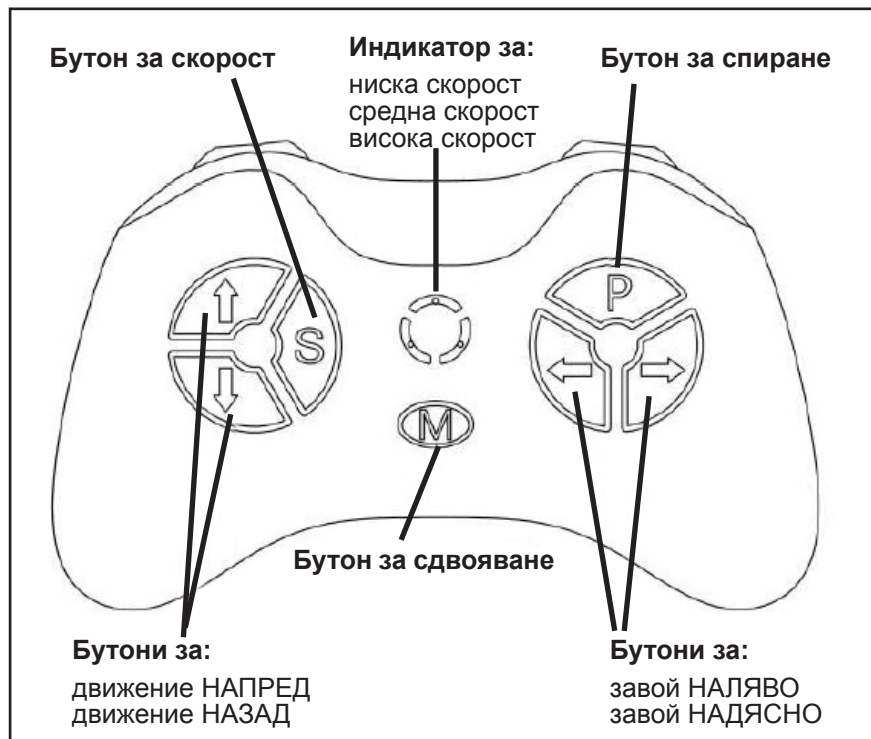

ЗАБЕЛЕЖКА: При включване на режим „дистанционно управление“ крачният педал ще бъде деактивиран и управлението на колата ще се осъществява от устройството за дистанционно управление.

ПОСТАВЯНЕ НА БАТЕРИИ

Отвийте винта и отстранете капачето на гнездото за батерии (от задната страна на устройството за дистанционно управление). Поставете 2 броя батерии, тип „AAA“ (LR03), като спазвате означения поляритет. Обезопасете гнездото за батерии с капачето. При правилно поставяне на батериите светлинните индикатори за скорост ще започнат да светят.

ФУНКЦИИ

1. СДВОЯВАНЕ

Натиснете продължително (2-4 секунди) бутона за сдвояване (M), светлинният LED индикатор за ниска скорост ще започне да примигва. Включете захранването на колата, светлинният LED индикатор за ниска скорост ще започне да свети продължително, което показва, че **сдвояването е успешно**. Ако сдвояването е неуспешно (светлинният LED индикатор за ниска скорост примигва), сменете батериите и повторете гореописаните стъпки.

2. БУТОНИ

P : Натиснете бутона за **СПИРАНЕ**, за да спрете колата. Натиснете отново, за да се движи.

S : Натиснете бутона за скорост, за да промените скоростта (ниска, средна, висока). Скоростите се сменят последователно при всяко натискане, съответно ниска – средна – висока.

Забележка: Скоростта може да се променя само при движение **НАПРЕД**.



бутон за движение **НАПРЕД**;



бутон за движение **НАЗАД**

При натискане на един от клавишите колата ще започне да се движи бавно и постепенно ще увеличи скоростта си до зададената.



бутон за движение **НАЛЯВО**;



бутон за движение **НАДЯСНО**

ЗАБЕЛЕЖКА: Когато не използвате устройството за дистанционно управление 10 секунди, индикаторните светлини ще изгаснат. Устройството за дистанционно управление е в режим на пестене на енергия.

ИНСТРУКЦИЯ ЗА ДИСТАНЦИОННО УПРАВЛЕНИЕ НА КОЛАТА ОТ СМАРТФОН С ИЗТЕГЛЕНО ПРИЛОЖЕНИЕ

1. Изтеглете:

Телефон с „Android“: Отворете **WeChat** за сканиране на **QR** кода.

iPhone: Потърсете „**Moqiq**“ в магазина за приложения

2. Отворете приложението, включете **Bluetooth** на телефона и захранването на колата.



3. Изберете иконата "  " от началната страница, отидете към **Bluetooth** интерфейс за връзка и изберете **Bluetooth „YX-BLE“**, иконата става синя, за да покаже успешно свързване. Върнете се към началната страница на приложението.

4. Изберете "  ", преминете към долния интерфейс и управлявайте колата.



5. Свържете **Bluetooth „YX”** в Bluetooth системата на мобилния телефон, изберете иконата , за да използвате тази функция.

Описание на функциите на иконите от устройството за дистанционно управление:

			
Светлини	Пауза	Ниска скорост	Движение НАЗАД
			
Мелодии	Следваща мелодия	Средна скорост	Завой НАЛЯВО/НАДЯСНО
			
Звук от клаксон	Люлееща функция	Висока скорост	
			
Предходна мелодия	Спирачка	Движение НАПРЕД	

ЗАРЕЖДАНЕ НА АКУМУЛАТОРНАТА БАТЕРИЯ

Когато колата започне да се движи бавно, заредете батерията. За да заредите акумулаторната батерия, не е необходимо да я отстранявате от колата.

ВАЖНО! Преди да заредите акумулаторната батерия **ЗАДЪЛЖИТЕЛНО** изключете захранването на колата!

- Преди първа употреба зареждайте батерията за 4-6 часа, но не повече от 10 часа.
- След всяка ползване или веднъж в месеца, зареждайте батерията за 8-12 часа, но не повече от 20 часа.
- По време на зареждане на акумулаторната батерия, зарядното устройство може да се загрее, което е напълно нормално и не е причина за безпокойство.
- За зареждане на акумулаторната батерия на колата, използвайте само зарядното устройство, предоставено от производителя.
- Ако усетите дим, мирис, звук и т.н., прекратете зареждането на акумулаторната батерия и се обърнете към търговеца или оторизиран сервис.

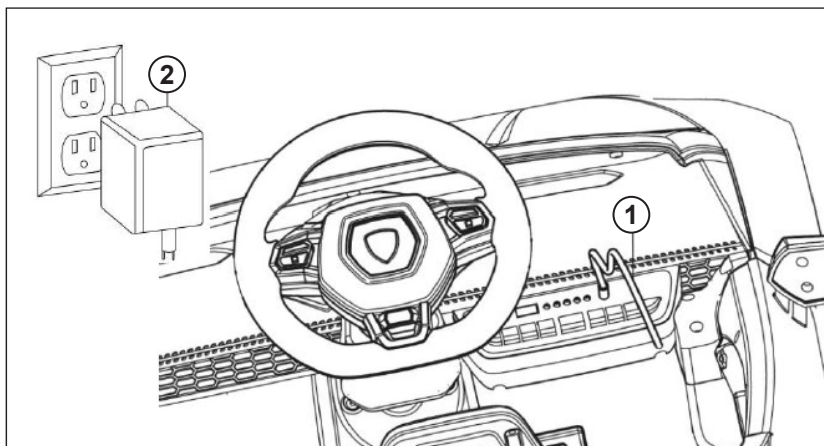

1. Включете кабела на зарядното устройство към входа за зарядно устройство на колата.
2. Включете щепсела на зарядното устройство в захранващата ел. мрежа. Батерията ще започне да се зарежда.

ЗА ДА ПОДМЕНИТЕ АКУМУЛАТОРНАТА БАТЕРИЯ, СЕ СВЪРЖЕТЕ С ТЪРГОВЕЦА ИЛИ С ОТОРИЗИРАН СЕРВИЗ

С течение на времето акумулаторната батерия губи способността си да задържа заряд. В зависимост от използването, батерията може да функционира между 1 до 3 години.



ВНИМАНИЕ! Не изхвърляйте батерията заедно с домакинските отпадъци!

ВНИМАНИЕ! Рециклирайте изтощената батерия отговорно!

Батерията съдържа оловна киселина (електролит) и трябва да се изхвърли на определените места за рециклиране и приемане на подобни отпадъци. Незаконно е да се палят оловни батерии!

• **ВАЖНО!** В зависимост от състоянието на батерията (например теч), се налага използването на предпазни ръкавици!

ПРЕДПАЗИТЕЛ

Акумулаторната батерия разполага с един самовъзстановяващ се предпазител (13A). Ако моторът, електрическата система и батерията са претоварени, предпазителят се изключва автоматично, при което се изключва и захранването на колата. След 15-20 секунди предпазителят автоматично ще се рестартира, захранването на колата ще се възстанови и ще възобнови нормалните си функции. Ако при нормална употреба на колата, предпазителят се изключва многократно – свържете се с търговеца или оторизиран сервис. Предпазителят се намира под седалката.

За да предотвратите изключване на захранването от предпазителя, спазвайте следните препоръки:

- Не претоварвайте колата! Максимално натоварване до 30kg.
- НЕ окачвайте за теглене предмети отзад на колата.
- НЕ използвайте колата по стръмни склонове.
- Не поливайте с вода или други течности компонентите от електрическата верига.
- Не променяйте електрическата верига

ВНИМАНИЕ! Не изключвайте предпазителя. Това може да претовари и повреди електрическата система. Заменяйте само с оригинален предпазител със същите параметри.

ДРЪЖКА ЗА ПРЕНАСЯНЕ

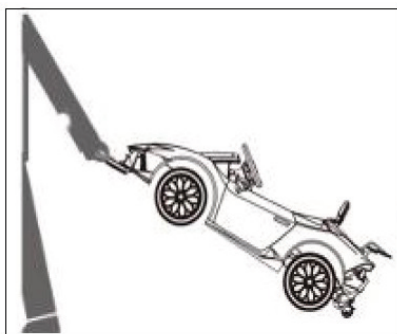
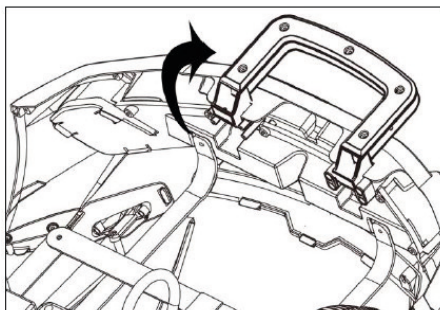
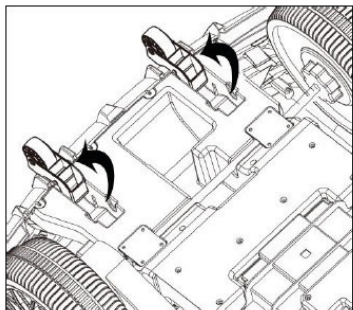

1. Завъртете помощните колела.
2. Завъртете дръжката навън.
3. Може да придвижвате колата посредством дръжката.

РАЗРЕШАВАНЕ НА ПРОБЛЕМИ

Ако имате нужда от помощ, свържете се с търговеца или оторизиран сервиз!

ПРОБЛЕМ	ВЕРОЯТНА ПРИЧИНА	РЕШЕНИЕ НА ПРОБЛЕМА
КОЛАТА НЕ СЕ ДВИЖИ	Слаб заряд на батерията	Заредете батерията
	Предпазителят е изключен	Виж раздел „ПРЕДПАЗИТЕЛ“
	Гайките на колелата са разхлабени	Затегнете гайките с гаечен ключ.
	Конекторите или кабелите са разхлабени	Проверете дали конекторите на батерията са правилно свързани и не са разхлабени.
	Батерията е загубила способността си да задържа заряд	Заменете батерията с нова. <i>Свържете се с търговеца или оторизиран сервиз.</i>
	Електрическата система е повредена	<i>Свържете се с търговеца или оторизиран сервиз.</i>
	Моторът е повреден	<i>Свържете се с търговеца или оторизиран сервиз.</i>
КОЛАТА РАБОТИ КРАТКО ВРЕМЕ	Батерията не е заредена напълно	Проверете дали конекторите на батерията са свързани правилно и не са разхлабени.
	Батерията е стара	Заменете батерията с нова. <i>Свържете се с търговеца или оторизиран сервиз.</i>
БАТЕРИЯТА НЕ СЕ ЗАРЕЖДА	Конекторите на батерията или зарядното устройство са разхлабени	Проверете дали конекторите на батерията или зарядното устройство са правилно и здраво свързани.
	Зарядното устройство не е включено в захранващата мрежа	Проверете дали зарядното устройство е включено в захранващата мрежа.
	Зарядното устройство не работи	Зарядното устройство може да е повредено и да се нуждае от подмяна.
БАТЕРИЯТА ИЗДАВА ЗВУЦИ И БЪЛБУКА ПО ВРЕМЕ НА ЗАРЕЖДАНЕ	Това е нормално и не трябва да поражда притеснение	
ЗАРЯДНОТО УСТРОЙСТВО СЕ ЗАГРЯВА ПО ВРЕМЕ НА ЗАРЕЖДАНЕ НА БАТЕРИЯТА	Това е нормално и не трябва да поражда притеснение	

УКАЗАНИЯ ЗА ПРОФИЛАКТИКА И ПОДДРЪЖКА

- Редовно проверявайте пластмасовите части на колата за напукване или счупване.
- Смазвайте редовно въртящите се части.
- Почиствайте играчката като използвате мека памучна кърпа или гъба, навлажнени с вода или мек препарат.
- Не почиствайте с агресивни препарати, съдържащи абразивни частици, амоняк, белина или спирт.
- Съхранявайте продукта на чисто и сухо място, без влага и на безопасно разстояние от източници на топлина! Не излагайте на прякото въздействие на околната среда - слънце, дъжд, влага, или резки температурни промени!
- Не използвайте продукта по кални, пясъчливи или чакълести терени, които могат да повредят движещите се части.
- От съображения за безопасност, поради наличието на електролит в акумулатора, при пренасяне/транспортиране или при съхранение, продуктът трябва да е в обичайното си нормално положение, а не обрънат (с колелата нагоре).

Използвани материали: пластмаса, метал

ELKLAHU0xxx/S308

Производител: Произведено за „ЧИПОЛИНО“ ЕООД в Китай.
Вносител: „ЧИПОЛИНО“ ЕООД, България, Пловдив,
ул. „Голямоконарско шосе“ №1; тел. +359 32 600 889
CHIPOLINO LTD., 1 Goliamokonarsko Shosse Str,
Plovdiv, BULGARIA; tel.: +359 32 600 889;

www.chipolino.com