

BG: ВАЖНО! ПРОЧЕТЕТЕ ВНИМАТЕЛНО И ЗАПАЗЕТЕ ЗА БЪДЕЩИ СПРАВКИ
EN: IMPORTANT! READ CAREFULLY AND KEEP FOR FUTURE REFERENCE
DE: WICHTIG! LESEN SIE DIE ANWEISUNGEN SORGFÄLTIG DURCH, BEVOR SIE DAS PRODUKT VERWENDEN, UND BEWAHREN SIE DIESE ZUM SPÄTEREN NACHSCHLAGEN AUF
EL: ΣΠΟΥΔΑΙΟΣ! ΔΙΑΒΑΣΤΕ ΠΡΟΣΕΚΤΙΚΑ ΑΥΤΕΣ ΤΙΣ ΟΔΗΓΙΕΣ ΠΡΙΝ ΤΗΝ ΧΡΗΣΗ ΤΟΥ ΠΡΟΙΟΝΤΟΣ ΚΑΙ ΚΡΑΤΗΣΤΕ ΓΙΑ ΜΕΛΛΟΝΤΙΚΟ ΕΛΕΓΧΟ ΣΕ ΕΥΚΟΛΑ ΠΡΟΣΒΑΣΙΜΟ ΚΑΙ ΑΣΦΑΛΕΣ ΣΗΜΕΙΟ
ES: ¡IMPORTANTE! ¡ANTES DE USAR EL PRODUCTO LEA LAS INSTRUCCIONES CUIDADOSAMENTE Y GUÁRDELAS PARA FUTURAS CONSULTAS EN UN LUGAR ACCESIBLE Y SEGURO
RO: IMPORTANT! CITIȚI CU ATENȚIE ȘI PĂSTRAȚI PENTRU REFERINȚE VITORIALE
RU: ВАЖНО! ПРОЧИТАЙТЕ ВНИМАТЕЛЬНО И ХРАНИТЕ ДЛЯ ДАЛЬНЕЙШЕГО ИСПОЛЬЗОВАНИЯ
IT: IMPORTANTE! SI PREGA DI LEGGERE ATTENTAMENTE QUESTE ISTRUZIONI PRIMA DI USARE IL PRODOTTO E DI CONSERVARLE PER UN RIFERIMENTO FUTURO IN UN POSTO FACILMENTE ACCESSIBILE E SICURO
FR: IMPORTANT! LISEZ ATTENTIVEMENT LES INSTRUCTIONS ET CONSERVEZ-LES EN LIEU SÛR POUR DES CONSULTATIONS ULTÉRIEURES
SR: VAŽNO! PAŽLJIVO ČITAJTE I SAČUVAJTE ZA BUDUĆE REFERENCE
NL: BELANGRIJK! ZORGVULDIG LEZEN EN OPSLAAN VOOR TOEKOMSTIGE REFERENTIES
HU: FONTOS! OLVASSA EL FIGYELMESEN, ÉS ŐRIZZE MEG KÉSŐBBI HIVATKOZÁSHOZ

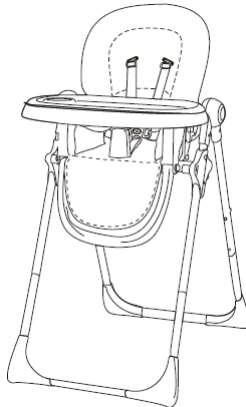

BG: ИНСТРУКЦИЯ ЗА УПОТРЕБА НА СТОЛ ЗА ХРАНЕНЕ COCOMERO АРТИКУЛЕН № 202А
EN: MANUAL OF HIGH CHAIR COCOMERO ITEM NO 202A
DE: GEBRAUCHSANWEISUNG FÜR KINDER-ESSZIMMERSTUHL COCOMERO ARTIKEL NR. 202A
EL: ΟΔΗΓΙΕΣ ΧΡΗΣΗΣ ΠΑΙΔΙΚΗΣ ΚΑΡΕΚΛΑΣ ΤΡΑΠΕΖΑΡΙΑΣ COCOMERO Ε ΑΡΙΘΜΟΣ ΠΡΟΪΟΝΤΟΣ 202Α
ES: INSTRUCCIONES DE USO DE SILLA DE COMER PARA NIÑOS COCOMERO NÚMERO DE ARTÍCULO 202A
RO: INSTRUCȚIUNI DE UTILIZARE A SCAUNULUI DE MINA COPIL COCOMERO NR. ARTICOL 202A
RU: ИНСТРУКЦИЯ ПО ЭКСПЛУАТАЦИИ ДЕТСКОГО СТУЛА COCOMERO НОМЕР АРТИКУЛА 202А
IT: ISTRUZIONI PER L'USO DEL SEGGIOLONE PER BAMBINI COCOMERO NUMERO DI ARTICOLO 202A
FR: INSTRUCTIONS D'UTILISATION DE LA CHAISE HAUTE BÉBÉ COCOMERO NUMÉRO D'ARTICLE 202A
SR: UPUTSTVO ZA UPOTREBU DEČIJE TRPEZARIJE COCOMERO ARTIKL 202A
NL: GEBRUIKSAANWIJZING VAN DE EETKAMERSTOEL VOOR KINDEREN COCOMERO ARTIKEL № 202A
HU: COCOMERO ÉTKEZŐSZÉK HASZNÁLATI UTASÍTÁS CIKKSZÁM 202A

A

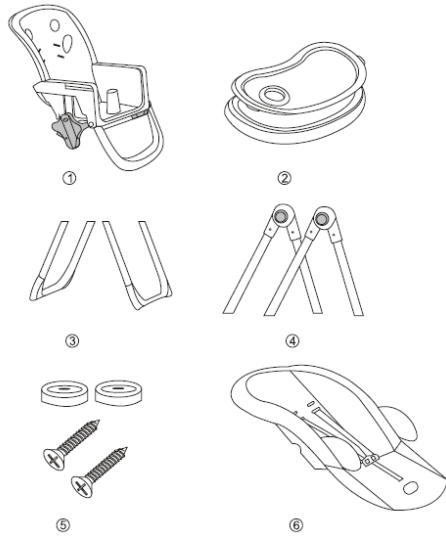

B

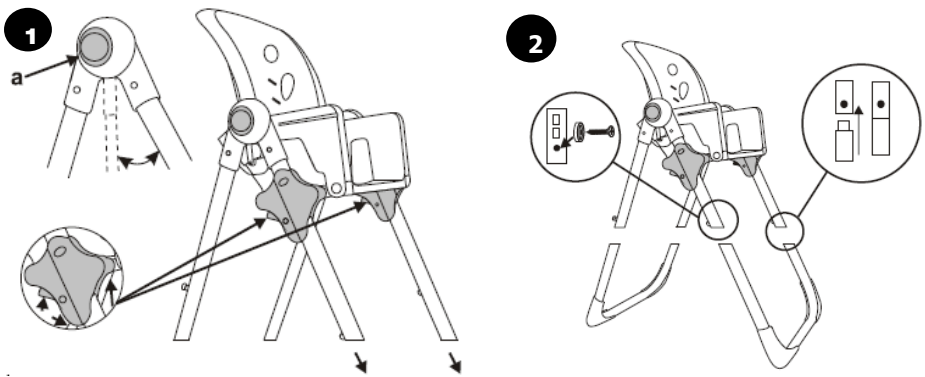

C

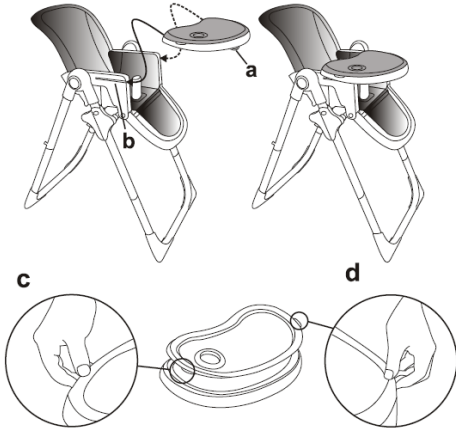

D

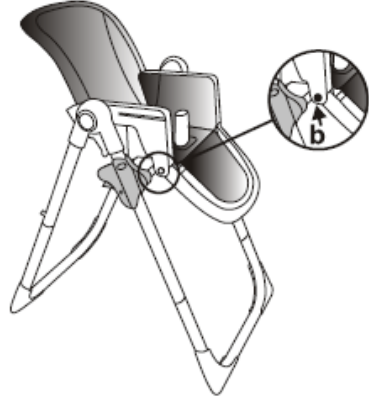

E

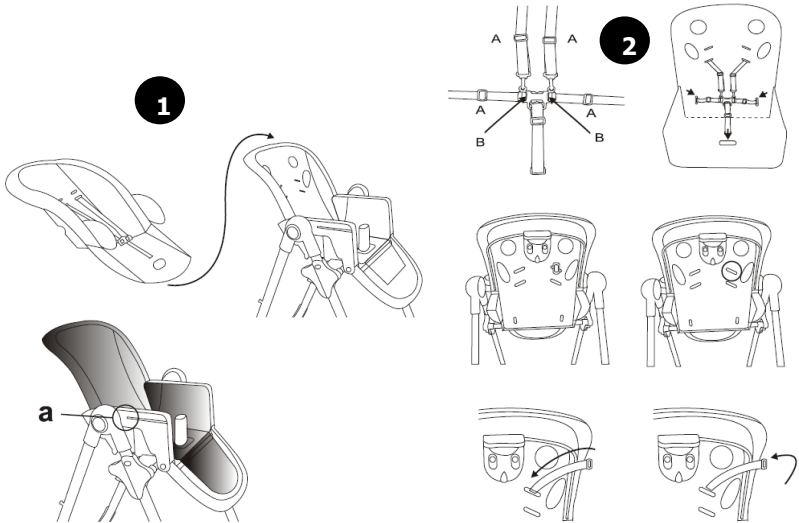

F

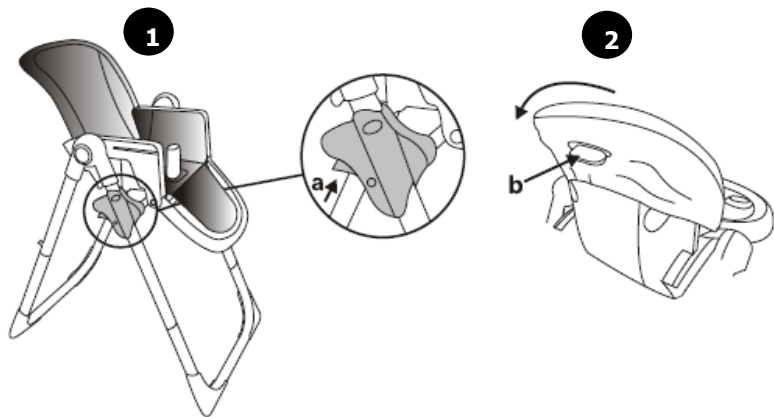

G

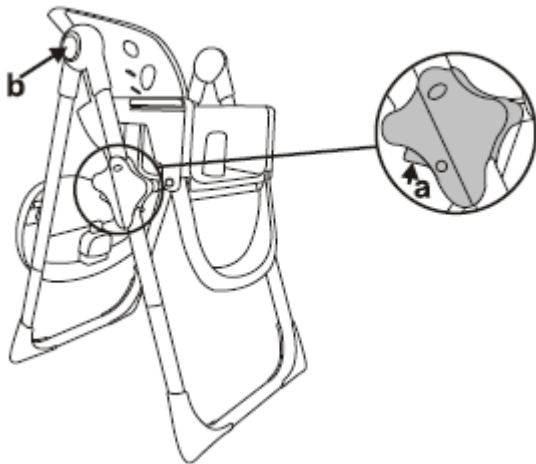

BG	6
EN:	18
DE:	22
EL:	26
ES:	30
RO:	34
RU:	38
IT:	42
FR:	46
SR:	50
NL:	54
HU:	58

Този продукт е произведен в съответствие с изискванията на Директива 2001/95/ЕО „Обща безопасност на продуктите“, на европейския стандарт EN 14988:2017+A1:2020 „Детски високи столчета. Изисквания и методи за изпитване“ и на Закона за защита на потребителите.

ВАЖНО! ПРОЧЕТЕТЕ ВНИМАТЕЛНО И ЗАПАЗЕТЕ ЗА БЪДЕЩИ СПРАВКИ

ВНИМАНИЕ!

- Никога не оставяйте детето без надзор.
- Винаги използвайте затварящата система.
- Опасност от падане: Не позволявайте на детето да се катери по продукта.
- Не използвайте продукта, ако някоя част не е поставена правилно и стабилно.
- Имайте предвид, че е опасно продуктът да се поставя в близост до открит огън и други източници на силна топлина.
- Риск от накланяне, ако детето може да достигне до маса или друга структура с краче.
- Не използвайте продукта, докато детето не започне да седи самостоятелно.
- Не използвайте продукта, ако някоя част е счупена, повредена или липсва.
- Дръжте децата далеч, когато сгъвате и разгъвате продукта, за да избегнете наранявания.
- Този продукт е предназначен за деца, които могат да седят без чужда помощ и са на възраст до 3 години или с максимално тегло до 15 кг.
- При добавяне на допълнителни колани за безопасност, които не са предоставени от производителя, уверете се, че те съответстват на EN 13210.
- Винаги използвайте продукта върху стабилна, равна повърхност.



- При столчета за хранене, оборудвани с повече от две колелца на крачетата, паркиращото устройство трябва винаги да е активирано, когато продуктът се използва.
- Сглобяването, разгъването и сгъването на продукта да се извършва САМО от възрастен. Деца не трябва да присъстват по време на сглобяването, разгъването и сгъването на продукта.
- Не използвайте стола за хранене без таблата за хранене. Винаги се уверявайте, че е монтирана стабилно.
- Винаги оставайте достатъчно, но безопасно, разстояние между детето и табличката за хранене.
- Бъдете внимателни, когато регулирате положението на табличката, поставката за крака и докато разгъвате или сгъвате столчето, поради опасност от защипване на пръстите.
- Използвайте таблата за хранене винаги в комбинация с поставени предпазни колани! Таблата за хранене не е предназначена да предпазва детето от падане.
- Никога не повдигайте, не премествайте, не сгъвайте, не извършвайте настройки или ремонти по столчето, когато има дете в него. Това може да доведе до нараняване на детето.
- Винаги преди употреба проверявайте изправността на заключващите механизми.
- Преди да поставите детето на столчето се уверете, че е напълно разгънато и фиксирано в отворено положение и всички заключващи механизми са добре затворени! Така ще предотвратите нараняване на детето от внезапно сгъване на столчето.

УКАЗАНИЯ ЗА СГЛОБЯВАНЕ И ЕКСПЛОАТАЦИЯ

ВАЖНО! Схемите и фигурите в тази инструкция са само илюстративни и насочващи. Проверете сигурността на фиксирането след изпълнение на всяка операция.

Съставни части – илюстрация А

1. Отделение за поставяне на седалката; 2. Двойна табла за хранене; 3. Предна опорна и задна опорна тръба (крака) – 2 броя; 4. Комплект горна поддържаща рамка – 2 броя (лява и десня); 5. Шайба и винт х2.; 6. Тапицерия на седалка.

Сглобяване на стола – илюстрация В

Натиснете и задръжте червения бутон (а), за да разтворите горните поддържащи рамки на стола. Сглобете седалката, като поставите горните поддържащи рамки, лява и дясна, в съединителните отвори на седалката по посока на стрелките (вижте Фигура В.1). Монтирайте предната и задната опорни тръби към сглобените рамки на столчето, както е показано на Фигури В.2. Трябва да се чуе звук от щракване. Поставете и завийте шайба и винт в най-долната дупка на двата предни и задни крака.

Поставяне, регулиране и сваляне на таблата за хранене – илюстрация С

Позиционирайте тавата за хранене, като я поставите върху подлакътниците и натискате страничните бутони, докато достигне желаната позиция. Тавата може да се регулира в 3 позиции, които са обозначени на подлакътниците. Настройте тавата до желаната позиция и освободете бутоните, за да я заключите в това положение.

За да свалите таблата, натиснете страничните бутони (а) на таблата и я отстранете. Най-горната поставка може да се махне като 1. държите и дърпате от отворите (b), и в 2. повдигате другите издатини (с) и премахвате. За да поставите отново, поставете горната табла върху долната и натиснете. Таблата за храна може да се окачи на задните крачета на седалката - закачете я на кукичките в задните крачета.

Фиксиране на поставката за крачета – илюстрация D

Поставете поставката за крака от към задната част на основата на поставката. Поставете клипсовете в съответните им отвори от двете страни на столчето.

Тапицерия и предпазен колан – илюстрация Е

Поставяне на тапицерия– илюстрация Е.1

Плъзнете джобчето на тапицерията върху задната рамка. Подсигурете страните като ги закопчаете около рамката и затегнете фиксиращите бутончета (а) от всяка от страните.

Предпазен колан – илюстрация Е.2

Пет-точковият предпазен колан е предвиден да осигури безопасността на детето Ви и трябва винаги да бъде поставян. За да се разкопчае коланът, натиснете бутона на катарамата и издърпайте закопчалките. За да закопчаете колана, поставете закопчалките на каишките на кръста в отворите на катарамата и натиснете, докато те се заключат. Плъзгачи регулатори са монтирани върху презрамките и колана за кръста.

Каишките трябва внимателно да се регулират, като се съобразите с удобството на детето.

Регулиране височината на стола – илюстрация F.1

Натиснете едновременно двата бутона (а) и регулирайте в желаната височина. Седалката има 6 степени на регулиране на височината.

Регулиране наклона на облегалката – илюстрация F.2

Натиснете бутона в задната част на облегалката и изберете някоя от 3-те позиции.

Сгъване на стола за хранене – илюстрация G

Поставете таблата на гърба и столчето. За да сгънете столчето, натиснете едновременно двата странични бутона и свалете седалката надолу до най-ниска позиция, натиснете двете освобождаващи бутона (b) на страничните крака и издърпайте напред задните крака.

УКАЗАНИЯ ЗА ПОЧИСТВАНЕ И ПОДДРЪЖКА

Почиствайте само с мека, леко влажна кърпа.

Редовно проверявайте фиксираните и подвижните части, дали не са разхлабени, повредени или счупени. Не извършвайте сами ремонт на продукта, а се свържете с оторизиран сервиз или търговския агент, от който сте закупили продукта. В противен случай Вашата гаранция ще бъде анулирана. Периодично почиствайте продукта. Не оставяйте продукта на вредното въздействие на външните фактори - преки слънчеви лъчи, дъжд, сняг или вятър. Това може да доведе до повреда на металните и пластмасови части и избеляване на тапицерията. Съхранявайте продукта на сухи и проветриви места, а не в прашни, влажни помещения с много ниски или много високи стайни температури.

Произведено за Мони в КНР

Производител и вносител: Мони Трейд ООД,

Адрес: България, гр. София, кв. Требич, ул. Доло 1,

Телефонен номер: 02/ 936 07 90, уеб сайт: www.moni.bg

ОБЩИ ГАРАНЦИОННИ УСЛОВИЯ

Настоящите Общи гаранционни условия за продукти и стоки, предлагани от „МОНИ ТРЕЙД“ ООД са изготвени и изцяло съобразени със Закона за предоставяне на цифрово съдържание и цифрови услуги и за продажба на стоки и Закона за защита на потребителите.

РАЗДЕЛ I ОБЩИ ПОЛОЖЕНИЯ

1.1. „Мони Трейд“ ООД, вписано в Търговския регистър и Регистър на Юридическите лица с нестопанска цел към Агенция по вписванията при Министерство на правосъдието, с ЕИК **131452175**, със седалище и адрес на управление в гр. *София 1298, район „Надежда“, ж.к./кв. „Требич“, Индустриална зона, ул. „Доло“ № 1*, представлявано от законния представител Адел Али Кисеруан, управител („Дружество/то“) оперира в търговската мрежа чрез свои физически магазини и онлайн магазин с интернет адрес: <https://moni.bg/>.

1.2. ФОРМА ЗА КОНТАКТ:

Телефон за контакт:	Email:
+359 02 936 079	office@moni.bg

2. Съобразно стопанската си дейност Дружеството извършва продажби на продукти/стоки на крайни и други потребители чрез своите физически и/или онлайн магазини (дистанционна продажба/продажба от разстояние).

2.1. При осъществяване на продажби от физически магазини, Дружеството декларира, че е поставило на видно и удобно място в търговските си обекти всички свои вътрешни актове, включително, но не само Общи условия, Гаранционни условия, условия, свързани със защитата на личните данни, политики и други, които са на разположение за запознаване и информиране на своите клиенти/потребители/посетители.

2.1.1. При осъществена сделка във физически магазин, Дружеството презюмира, а потребителят се съгласява и декларира, че се е запознал и е информиран с Общите условия на продажбата, включително, но не само с Гаранционните условия на Дружеството, Политиките, правилата и условията за защитата на лични данни, поставени на видно място в търговските обекти на Дружеството.

2.2. При осъществена сделка от разстояние чрез онлайн магазина на Дружеството, потребителят извършва подобна декларация за съгласие, информираност и запознаване с всички и всякакви документи, правила и условия между него и Дружеството, включително, но не само и с Гаранционните условия на Дружеството, Политиките, правилата и условията за защитата на лични данни, ръчно през електронния сайт на Дружеството.

3. Настоящите гаранционни условия, общите условия, условията за защита на личните данни, Политика/и правила, включително но не само и всички и всякакви други условия и документи са на разположение на потребителите на електронния сайт на дружеството.

4. При промяна, допълнение и/или изменение на настоящите гаранционни условия, Дружеството се задължава на електронния си сайт да уведоми потребителите си (включително и тези, за които важат към момента на промяната гаранционните срокове и условия) за такава промяна. Всяка промяна, допълнение и/или изменение влиза в сила от момента на публикуването ѝ на електронния сайт на Дружеството и има ефект, включително и при заварени положения между Дружеството и неговите потребители. Потребителите се считат уведомени в отношенията между тях и Дружеството от публикуването на промяна/допълнение и/или изменение на електронния сайт на Дружеството.

5. Дружеството се задължава да предостави и/или изпрати ведно със стоката/ите (при сделка от разстояние, осъществена чрез онлайн магазина на Дружеството) Гаранционна карта. В гаранционната карта се съдържа информация за настоящите гаранционни условия, вида стока/продукт и др.

6.1. Дружеството предоставя 24-месечна търговска гаранция на първоначалния краен потребител на своя продукт (детски стоки), че същият няма дефекти в материалите и изработката, като потвърждава, че продуктите и стоките, предлагани от Дружеството са произведени в съответствие с настоящите европейски изисквания за безопасност и стандартите за качество, които са приложими за тези продукти, и че тези продукти са без дефекти в материалите и изработката, в момента на покупката.

6.2. Гаранционният период започва да тече от момента, в който е направена доставката до клиента или от момента, в който клиентът е закупил и взел със себе си продукта от дадения дистрибутор.

6.3. Всеки нов продукт е със защитена с гаранция от дефекти на материала и/или заводски дефекти в продължение на 2 /две/ години.

7. Продуктите/стоките с производител „Мони Трейд“ ООД и/или на предлагани чужди марки, чиито официален представител за България е „Мони Трейд“ ООД, имат срок на гаранция 24 /двадесет и четири месеца/, считано от датата на закупуване на стоката от физически магазин и/или от онлайн магазина на Дружеството. За дата на закупуване при сделка от разстояние, се приема датата на получаване на стоката.

8. Определения. Страни.

8.1. „Потребител“ по смисъла на Допълнителните разпоредби от Закона за предоставяне на цифрово съдържание и цифрови услуги и за продажба на стоки и Закона за защита на потребителите е всяко физическо лице, което придобива стоки от Дружеството, които не са предназначени за извършване на търговска или професионална дейност, както и всяко физическо лице, което сключва договори за продажби на стоки и действия извън рамките на неговата търговска или стопанска дейност, занаят или професия. Настоящите Общи гаранционни условия не уреждат и не се прилагат в отношенията между Дружеството и клиенти – юридически лица.

8.2. При продажба на предлаганите продукти/стоки на Потребител, Дружеството действа като „Търговец“ по смисъла на Допълнителните разпоредби на Закона за защита на потребителите и „Продавач“ по смисъла на Допълнителните разпоредби на Закона за предоставяне на цифрово съдържание и цифрови услуги и за продажба на стоки, с всички произтичащи от това задължения.

9. Дружеството отговаря за липсата на съответствие на потребителската стока, съгласно правата на „Потребителя“ по смисъла на Закона за предоставяне на цифрово съдържание и цифрови услуги и за продажба на стоки и Закона за защита на потребителите, което съществува в момента на доставяне на стоката и което се появи в рамките на две години, считано от този момент. Срокът спира да тече през времето, необходимо за извършване на ремонт или замяна на стоката.

10. Правото на рекламация на Потребителя включва да поиска от Дружеството да приведе стоката в съответствие, като може да избере между ремонт или замяна на стоката.

11. Правото на рекламация **НЕ** може да бъде упражнено без предоставен от страна на Потребителя, в момента на рекламацията касова бележка, фактура или документ, удостоверяващ плащането за стока, закупена от „Мони Трейд“ ООД, предмет на рекламацията, от който да са видни названието на търговеца, датата на покупка и името на стоката, както и гаранционна карта.

11.1. Правото на рекламация **НЕ** може да бъде упражнено и при не предоставяне от страна на потребителя на продукта/стоката в неговата/нейната цялост.

11.2. При предявяване на рекламация Потребителят посочва предмета на рекламацията, предпочитания от него начин за удовлетворяване на рекламацията и адрес за контакт.

12. Правото на рекламация може да бъде упражнено във всеки от търговските обекти на Дружеството на територията на страната, в които се осъществява подобна търговска дейност като тази в обекта, откъдето е закупена стоката.

13. След направена от Потребителя рекламация (устно или писмено) в срока по т. 9 по-горе, Дружеството я вписва в регистър за рекламации и издава на Потребителя документ, съдържащ датата, номера, под който рекламацията е вписана в регистъра, вида на стоката и подпис на лицето, приело рекламацията. Дружеството си запазва правото да направи оценка на предявената рекламация.

14. След вписването Дружеството разполага с един месец, считано от уведомяването му от потребителя за несъответствието, в който да ремонтира или замени стоката с нова.

15. Дружеството може да откаже да приведе стоката в съответствие, ако ремонтът и замяната са невъзможни или ако биха довели до непропорционално големи разходи за него.

16.1. Ако се окаже, че нито една от двете изброени в т. 10 по-горе алтернативи не е възможна, то Потребителят има право:

- да получи пропорционално намаляване на цената;
- да развали договора.

16.2. Потребителят няма право да развали договора, ако несъответствието е незначително.

17. Потребителят не може да претендира възстановяване на заплатената сума или отбив от цената на друг, по-скъп продукт/стока, когато Дружеството приеме да бъде извършена замяна на потребителската стока с нова или да се поправи стоката в рамките на един месец от предявяване на рекламацията.

18.1. Правото на рекламация **НЕ** може да бъде упражнено от Потребителя и Дружеството не носи отговорност за гаранционен ремонт или замяна в случаите на дефект на продукта/стоката в следствие на:

- не спазени указания от инструкциите за сглобяване от инструкциите за сглобяване, монтаж и профилактика;
- не спазени указания от ръководството относно поддръжката и правилната употреба;
- стоката е неправилно и/или частично сглобена;
- има повърхностни наранявания, получени по време на експлоатацията на стоката по време на нейното пренасяне, транспорт или съхранение;
- повредата е възникнала вследствие на небрежна, непредпазлива експлоатация, претоварване и/или съхранение в неподходяща среда, както и при злоупотреба и/или умишлено увреждане на вещта;
- повредата е възникнала вследствие на употреба на стоката за цели, различни от предназначението им (вкл. демонстрации, отдаване под наем, заем за послужване, тестове и др.);
- стоката е ремонтирана в неоправомощен от производителя сервиз или от други лица;
- има извършена промяна или модификация на конструкцията;
- повредата е получена вследствие на монтирани от потребителя части и аксесоари, различни от спецификацията на стоката при продажбата;
- повредата е получена вследствие на механично въздействие – удар, падане, изкъртване, всяко от които да предизвика нараняване, счупване, липса или одраскване;
- дефектите са получени в резултат на въздействие на външни сили – включително, но не само природни бедствия, счупвания след удар, катастрофа, промишлени изпарения, агресивни миешки препарати и др. подобни

18.2. Обстоятелства, при които гаранцията на стоката се запазва, но за една част от повредените части, които подлежат на амортизация по време на нормалната експлоатация на стоката, същите части и ремонтът се заплащат от потребителя.

Такива части са:

- **за ДЕТСКИ КОЛИЧКИ** – следните компоненти и части от количките, които могат да бъдат изгубени или увредени по невнимание, като: неопрени дръжки, ръкохватки, пружини, адаптери, предпазни бордове, покривала, дъждобрани, сенници, чанти, копчета тик-так, капси, ципове, лепенки, колани, катарамии, пластмасови бутони, капачета и копчета, счупени куполи и сенници, избеляла или скъсана тапицерия – като тези детайли е възможно да бъдат ремонтирани или заменени срещу заплащане. Гаранцията не покрива също така и спукани, скъсани или протрити вътрешни или външни гуми;
- **за СТОЛЧЕТА ЗА КОЛА, ТВЪРД КОШ ЗА КОЛИЧКА И КОШНИЦИ** – неопрени дръжки, ръкохватки, пружини, адаптери, предпазни бордове, покривала, дъждобрани, сенници, чанти, копчета тик-так, капси, ципове, лепенки, колани, катарамии, пластмасови бутони, капачета и копчета;
- **За КОШАРИ ЗА СПАНЕ И ИГРА** – избеляла и скъсана тапицерия, копчета тик-так, капси, ципове, лепенки, колани, катарамии, пластмасови бутони, капачета и копчета, матрак, комарник, балдахин, музикални въртележки, повивалник и др. аксесоари;

- **ЗА БЪНДЖИ, ЛЮЛКА, ШЕЗЛОНГ, ПРОХОДИЛКА, СТОЛЧЕ ЗА ХРАНЕНЕ** - избеляла и скъсана тапицерия, копчета тик-так, капси, ципове, лепенки, колани, катарамии, пластмасови бутони, капачета и копчета, горната табла и др. аксесоари;
- **ЗА КЕНГУРА И КОЛАНЧЕТА ЗА ПРОХОЖДАНЕ** – мрежи за проветрение, цип, тик-так копчета и др. аксесоари;
- **ЗА ПОМПИ ЗА КЪРМА** – маркучи и шишета, биберони, капачки, силиконови части, ръкохватка и други аксесоари
- **ПРОДУКТИ ЗА БАНЯ И ХИГИЕНА** – аксесоари

18.3. Потребителят се задължава преди да предприеме действия за рекламация на стока в гаранционен срок, закупена от онлайн магазин и/или физически магазин/търговски обект на Дружеството да провери дали стоката отговаря на описаните в т. 18.1 и 18.2. условия, като обърне особено внимание на обстоятелствата, при които гаранцията отпада, както и за частите, които подлежат на амортизация и в периода на гаранция се заплащат.

18.4.1. При изпращане на стоката за рекламация, за да бъде приета, Потребителят се задължава:

1. Да почисти добре стоката и в пълна окомплектовка да я постави в подходяща за транспортиране опаковка, по възможност в оригиналната опаковка, за да предпази стоката от увреждане при транспорт;
2. В опаковката да постави следните документи и данни:
 - копие на касовата бележка/финансов бон/ и фактура, издадени при закупуването на стоката;
 - гаранционна карта;
 - други документи, в случай на такива, като например, вкл., но не изчерпателно – протоколи, актове, експертни заключения и др., които установяват несъответствието на стоката с договореното или установяват претенцията на потребителя по основание и размер;
 - описание на несъответствието според потребителя – дефектът или проблемът при употребата на стоката.

18.4.2. В случай че при предаване/получаване на върнатата стока, Дружеството установи, че е налице повреда, не описана и несъответстваща с описанието на Потребителя, то страните се съгласяват и презюмират, че повредата се дължи и/или се е осъществила по вина на Потребителя и/или трето лице, вкл. превозвач, за което Дружеството не отговаря.

18.5. След като Дружеството получи стоката, обект на рекламация, изпълнява задължението си по вписване в регистъра на предявените рекламации.

18.6. Привеждането на стоката в съответствие с договора за продажба е безплатно за Потребителя.

18.7. В случай че са изпълнени изброените условия и рекламацията е основателна, се предприемат действия за отстраняване на несъответствието, като Потребителят не дължи разходи за експедиране на стоката, за резервни части, материали и труд, свързани с ремонта и гаранционното обслужване.

18.8. Когато рекламацията е неоснователна, разходите за експедиране на стоката са за сметка на Потребителя.

18.9. При наличие на обстоятелства, които са основание за отпадане на гаранцията, отстраняването на несъответствие се осъществява срещу заплащане само след изричното съгласие на Потребителя.

18.10. След сервизните действия по предявената рекламация (преглед на доставената стока и придружаващите документи, оценка на основателност на рекламацията, ремонт) се издава акт за удовлетворяване на рекламацията. Екземпляр от този акт, стоката и приложените към нея документи, се изпращат/предоставят на Потребителя.

18.11. Данни за сервиз:

Адрес: гр. София, кв. „Требич“, ул. „Доло“ 1

Тел.: +359 2 936 07 90

Имейл: sklad@moni.bg; web@moni.bg

19. При онлайн услуги (Договори от разстояние) Потребителят има право да се откаже от договора, без да посочва причина, без да дължи обезщетение или неустойка в 14-дневен срок, считано от датата на приемане на стоките от потребителя или от трето лице.

20. Когато Потребителят иска да се откаже от онлайн покупката си, той информира Дружеството за решението си преди изтичането на срока посочен в т. 19 и следва да попълни формуляр като заяви недвусмислено решението си да се откаже от договора.

21.1. Разходите за връщане на стоката включително, но не само чрез куриер при онлайн покупка се заплащат от Потребителя, освен в случаите при разваляне договора от страна на Потребителя по вина, за която Дружеството отговаря и бъде доказана. Стоката може да бъде върната и във всеки търговски обект на Дружеството.

21.2. Производителят не поема никакви разходи, които могат да възникнат под формата на увреждане на продукта или друго имущество по време на транспорт към него. Купувачът, на свой риск и за собствена сметка, изпраща до производителя за оценка на гаранцията и ремонт на продукта. Продуктът ще бъде върнат на потребителя за негова сметка. Дружеството, по свой избор, ще поправи или замени части от продукта, които са доказано дефектни, поради неправилна фабрична изработка или материали. Поправените части или новите подменени такива ще се предоставят от Дружеството в замяна на дефектните и ще бъдат или нови, или пресертифицирани за употреба. Ограничената гаранция не обхваща щети, причинени на продукта в резултат на неправилна употреба, инцидент, злоупотреба, природни бедствия, необичайни механични условия или противоестествени условия на околната среда, или неразрешен демонтаж, ремонт или модификация, включително и ремонти и модификации извършени в сервиз, различен от оторизирания. Настоящата ограничена гаранция не важи също и за продукти, които са продадени като стоки втора употреба.

22. Дружеството възстановява всички суми, получени от потребителя, не по-късно от 14 дни, считано от датата, на която е бил уведомен за решението на потребителя да се откаже от договора.

23. Дружеството е длъжно да възстанови получените суми, като използва същото платечно средство, използвано от потребителя за плащане на цифровото съдържание или цифровата услуга, освен ако потребителят е изразил изричното си съгласие за използване на друго платечно средство и при условие че това не е свързано с разходи за потребителя.

24. При упражняване правото на отказ от договора от страна на Потребителя, Дружеството може да възпрепятства всяко следващо използване на онлайн услуга, като например блокира профила на потребителя (в случай че е налице подобна функционалност на електронния сайт/онлайн магазина).

25. При всяко връщане на стоката/продукта от страна на Потребителя без основания за това, Потребителят е длъжен да предостави стоката/продукта в негова цялост. В хипотеза, при която Потребителят се отказва от договора съгласно настоящите Общи гаранционни условия, Потребителят е длъжен да върне и стоката без следи от употреба и/или амортизация.

26. Дружеството предлага единствено нови продукти и стоки.

27. Срокът на гаранционно обслужване за всеки артикул, който има такова, е 24 /двадесет и четири/ месеца от датата на закупуването му, вкл. и съгласно посоченото в т. 7 по-горе. Дружеството се задължава да отстрани гаранционен дефект във гаранционен период във възможно най-кратък срок, като максималният не може да надвишава 30 /тридесет/ работни дни, като Потребителят следва да изпълни указанията за връщането му.

28. При дефект на продукт/стока по време на гаранционния период и при изпълнение указанията и условията за връщането му съгласно настоящите Общи гаранционни условия, Дружеството предприема едно от следните действия:

- Подмяна на същия или равностоен продукт на този, закупен от потребителя;
- Ремонт.

29. Дружеството има право да възстанови обратно изцяло или частично покупната цена на продукта/стоката, като информира потребителя, а последният се съгласява, че предвид напредъка в технологиите и съответните продуктови наличности, продуктът/стоката, който/която изпрати/предостави на потребителя като подмяна, може да има малки разлики или по-ниска продажна цена от оригиналния продукт/стока, който потребителят е закупил.

30.1. Гаранцията не се отнася и включва нормалното износване или повреждане вследствие на неправилна експлоатация.

30.2. Гаранцията не покрива компонентите, износени и/или повредени вследствие на неправилна употреба, включително корозия, окисляване, щети, причинени от вода, както и от умора на материала, повреди или загуби причинени вследствие на инцидент, неправилна употреба, занемаряване, злоупотреба, кражба или неспазване на инструкциите и/или предупрежденията, посочени в ръководството за употреба. Щети, причинени в следствие на умора на материала, са признак, че съответната част е била погрешно използвана.

30.3. Потребителят е отговорен периодично да преглежда продукта съобразно реалната практика и препоръки, посочени в упътването.

32.4. В случай че потребител е поправил сам дефектна част или е използвал неоторизиран сервиз или ако е използвал част, която не е предоставена от Дружеството, производителя, както и всички представители, са освободени от отговорност, в случай че настъпи повреда или злополука.

30.5. Продуктите и стоките за деца са предназначени индивидуално за употреба само от едно дете.

30.6. Гаранционните условия се прекратяват при даване на продукта под наем, при продажба на втора употреба или при претоварване. Дефекти, получени при подобна употреба не се обслужват като гаранционни и са изцяло за сметка на потребителя. В такива случаи, потребителят носи изцяло отговорност за всички рискове от наранявания и повреди, които могат да възникнат при подобна употреба.

31.1. При осъществяване на продажба на продукт/стока, който изисква инсталирането и/ли монтажа му, при установяване на дефекти в гаранционния срок, потребителят следва да уведоми за такъв дефект Дружеството с оглед законовите положения.

31.2. При продажба на стоки/продукти, за които е необходима специална инсталация и монтаж, Дружеството се задължава да извърши такива, в случай че тази услуга е включена в цената и/или да извърши такива, в случай че инсталацията и/или монтажът са заплатени отделно.

31.3. При дефект на подобна стока, Дружеството се задължава да извърши ремонт и да демонтира стоките, които са били инсталирани от него съобразно тяхното естество и цел, преди да се появи несъответствието, или когато тези стоки трябва да бъдат заменени, задължението му е да ремонтира или да замени стоките, включително да ги демонтира, когато не съответстват и инсталирането на заместващите стоки или на ремонтираните стоки и/или да поеме разходите за демонтаж и инсталиране на стоки.

31.4. При хипотези, при които:

1. потребителят не е заплатил услугата по инсталация и/или монтаж и/или същата/същите не са включени в цената на продукта/стоката;
2. потребителят сам е демонтирал и/или деинсталирал продукт/стока, за дружеството не възниква отговорността

по т. **31.3** по-горе и същите не подлежат на ремонт, замяна, демонтаж и/или деинсталация като задължение в гаранционния период.

32.1. При продажба на стока/продукт от вида на „цифрови стоки“ съгласно определението им в Закона за предоставяне на цифрово съдържание, цифрови услуги и за продажба на стоки, се прилагат всички законови разпоредби в тази връзка, включително, но не само правилата за поправка/ремонт от Дружеството в рамките на т.нар. „разумен срок“ с оглед по-голямата техническа и функционална сложност на продукта/стоката, включително, но не само с оглед спецификата на по-дългите срокове за доставка на подобни части и/или материали за цифровите стоки.

32.2. С цел пълнота на настоящите Общи гаранционни условия, Дружеството предоставя линк с извлечение от Закона за предоставяне на цифрово съдържание и цифрови услуги и за продажба на стоки, както следва: <https://dv.parliament.bg/DVWeb/showMaterialDV.jsp?idMat=156454>. В случай че същите не са достъпни на хартиен носител, Потребителят може да го открие на официалния сайт на „Мони Трейд“ ООД.

ФОРМУЛЯР ЗА УПРАЖНЯВАНЕ ПРАВО НА ОТКАЗ

До „МОНИ ТРЕЙД“ ООД,
вписано в Търговския регистър и Регистър на Юридическите лица с нестопанска цел към Агенция по
вписванията при Министерство на правосъдието, с ЕИК **131452175**, със седалище и адрес на управление
в гр. София 1298, район „Надежда“, ж.к./кв. „Требич“, Индустриална зона, ул. „Доло“ № 1, представлявано
от законния представител Адел Али Кисеруан, управител

**С настоящото уведомявам, че се отказвам от сключения от мен договор за покупка на следните
стоки:**

.....
/описание на продукта/

Стоката е получена на
/посочва се датата на получаване от потребителя/

.....
/Име на потребителя/

гр./с......
/Адрес на потребителя/

.....
/Дата/
потребителя/ */Подпис* *на*

Срокът за отказ е 14 /четринадесет/ дни, считано от датата на получаване на стоката. За да
упражните правото си на отказ, трябва да ни уведомите за Вашето име, адрес и телефонен номер и
за решението си да се откажете от договора с писмо, изпратено по пощата. Можете да използвате
приложения стандартен формуляр за отказ, но това не е задължително. За да спазите срока за отказ
от договора, е достатъчно да изпратите съобщението си относно упражняването на право на отказ
преди изтичането на срока за отказ от договора.

ГАРАНЦИОННА КАРТА

ИМЕ НА КЛИЕНТА

/Име и фамилия/

ИМЕ НА ПРОДУКТА

/Продукт/

/сериен номер/

ГАРАНЦИОНЕН СРОК

Издадена на:

/дата/

ДЕКЛАРИРАМ, ЧЕ СЪМ ЗАПОЗНАТ И ПРИЕМАМ ОБЩИТЕ ГАРАНЦИОННИ УСЛОВИЯ НА ТЪРГОВЕЦА. СТОКАТА Е ИЗПРОБВАНА И ПРЕДАДЕНА С ПЪЛНА КОМПЛЕКТАЦИЯ И ДОКУМЕНТАЦИЯ.

/подпис на клиента/

ЗА ТЪРГОВЕЦА

/име и фамилия/

/длъжност/

/подпис/

/печат на Търговеца/

Условия на гаранцията:

С тази гаранция търговецът на стоката „МОНИ ТРЕЙД“ ООД поема гаранционните си задължения към Потребителя/Клиента и определя ред за извършване на рекламации при доказани гаранционни събития съгласно Общите гаранционни условия. Гаранцията важи само за територията на Република България. **Гаранцията важи при представяне на тази гаранционна карта!**

This product is manufactured in accordance with the requirements of the Directive 2001/95 / EC "General Product Safety", of the European Standards EN 14988: 2017+A1:2020 "Children's high chairs – Requirements and test methods" and the National Consumer Protection Act.

IMPORTANT! READ CAREFULLY AND KEEP FOR FUTURE REFERENCE

WARNING!

- Never leave the child unattended.
- Always use the restraint system.
- Falling hazard: Prevent your child from climbing on the product.
- Do not use the product unless all components are correctly fitted and adjusted.
- Be aware of the risk of open fire and other sources of strong heat in the vicinity of the product.
- Be aware of the risk of tilting when your child can push its feet against a table or any other structure.
- Do not use the product until the child can sit up unaided.
- Do not use the product if any part is broken, torn or missing.
- Keep children away when unfolding and folding the product to avoid injury.
- The product is intended for children able to sit up unaided and up to 3 years or a maximum weight of 15 kg.
- Any additional harness other than the one provided by the manufacturer, shall comply with EN 13210.
- Always use the product on a stable, level surface.
- For high chairs equipped with more than two wheels on the legs, the parking device must always be activated when the product is used.
- Assembling, unfolding and folding the product must ONLY be done by an adult. Children should not be present during assembly, unfolding and folding of the product.
- Do not use the high chair without the tray and always make sure it is firmly mounted.



- Always provide enough, but safe, distance between the child and the tray.
- Be careful when adjusting the position of the tray, the footrest and when unfolding or folding the chair, as there is a risk of pinching your fingers.
- Use the tray always in combination with safety belts! The tray is not intended to protect the child from falling.
- Never lift, move, fold, adjust or repair the seat when there is a child in it. This can injure the child.
- Always before use, check the functioning of the locking mechanisms.
- Before placing the child in the seat, make sure that it is fully unfolded and locked in the open position and that all locking mechanisms are tightly closed! This will prevent the child from being injured by sudden folding of the chair.

ASSEMBLY AND EXPLOITATION

IMPORTANT! The diagrams and figures in this instruction are illustrative and indicative only. Check the securing of the fixation after each operation.

Components – illustrations A

1. Seat compartment; 2. Double tray; 3. Front support and rear support tube (legs) – 2 pieces; 4. Rear support tube (leg); 4. Upper support frame set – 2 pieces (left and right); 5. Shim and screw x2; 6. Seat upholstery.

Product assembly – illustration B

Press and hold the both side red buttons (a) to open the upper support frames. Assemble the seat by inserting the upper support frames, left and right, into the seat coupling holes in the direction of the arrows (see Figure B.1). Install the front and rear support tubes to the assembled seat frames as shown in Figures B.2. You have to hear a clicking sound. Place and turn one shim and screw in the lower hole in the rare of the front and rear legs.

Inserting, adjusting and removing the feeding tray – illustration C

Place the feeding tray as you put it over the armrest and press the sideway buttons to the needed position. You have to hear a clicking sound. The tray can be adjusted in three positions. Press the side button to adjust the tray position and slide it together with the slot to the desired position. For taking down the tray, press the sideway buttons (a) of the tray and remove it. Top stand can be removed as: 1. By holding and pulling from the holes (b), and lifting the other

protrusions (c) and removing. To reinstall, place the top tray over the bottom tray and press it. The feeding tray can be hung on the back legs of the seat - hang it on the hooks in the back legs.

Fixing the footrest – illustration D

Place the footrest to the rare part of the basis on the leg stand. Place the clips in the corresponding openings from both sides of the high chair.

Upholstery and 5-point seat belt – illustration E

Placing the upholstery – illustration E.1: Slide the upholstery pocket over the rare frame. Ensure the sides as you lock them around the frame and tighten the fixing buttons (a) from every side.

Using the 5-point seat belt – illustration E.2: The five-point seat belt is designed to ensure the safety of your child and must be used at all times. To unfasten the belt, press the buckle button and pull the fastener. To fasten the belt, insert the belt buckles at the waist into the holes in the buckle and press until they lock. Sliding controls are mounted on the straps and waist belt. The straps should be carefully adjusted to the child's comfort.

Seat height adjustment – illustration F.1

Press both buttons (a) simultaneously and adjust the seat to the desired height position. The seat has 6 levels of height adjustment.

Backrest inclination adjustment – illustration F.2

Press the button at the back of the backrest and select one of the 3 positions.

Folding the highchair– illustration G

Place the tray on the back of the chair. To fold the highchair, press both side buttons at the same time and lower the seat down to the lowest position, press the two release buttons (b) on the side legs and pull forward the rear legs.

Поставете таблата на гърба н столчето. За да сгънете столчето, натиснете едновременно двата странични бутона и свалете седалката надолу до най-ниска позиция, натиснете двете освобождаващи бутона (b) на страничните крака и издърпайте напред задните крака.

INSTRUCTIONS FOR MAINTENANCE AND CLEANING

Clean only with a soft, slightly damp cloth.

Regularly check fixed and moving parts for looseness, damage or breakage. Do not repair the product yourself, but contact an authorized service center or the sales agent from whom you purchased the product. Otherwise, your warranty will be void. Periodically clean the product. Do not leave the product to the harmful effects of external factors - direct sunlight, rain, snow or wind.

This can damage metal and plastic parts and bleach upholstery. Store the product in a dry and ventilated place, not in dusty, damp rooms with very low or very high room temperatures.

Manufactured for Moni in PRC
Manufacturer and Importer: Moni Trade Ltd.
Address: Bulgaria, Sofia, Trebich, 1 Dolo Str.,
Phone number: 003592/936 07 90
Website: : www.moni.bg

Dieses Produkt wurde gemäß den Anforderungen der Richtlinie 2001/95/EG „Allgemeine Produktsicherheit“, der europäischen Norm, EN 14988:2017+A1:2020 „Kinderhochstühle. Anforderungen und Prüfverfahren“ und dem Konsumentenschutzgesetz hergestellt.

WICHTIG! BITTE SORGFÄLTIG LESEN UND FÜR SPÄTERES NACHLESEN AUFBEWAHREN.

WARNUNG!

- Lassen Sie Ihr Kind nie unbeaufsichtigt.
- Immer die Sicherheitsgurte benutzen.
- Fallrisiko: Kinder nicht auf das Produkt klettern lassen.
- Das Produkt nicht benutzen, wenn nicht alle Teile ordnungsgemäß montiert und justiert sind.
- Darauf achten, dass das Produkt nicht in der Nähe von offenem Feuer und anderen Hitzequellen aufgestellt wird.
- Es besteht das Risiko, dass das Produkt umkippen könnte, wenn das Kind die Füße gegen einen Tisch oder einen anderen Gegenstand drückt.
- Verwenden Sie das Produkt erst, wenn das Kind selbstständig sitzen kann.
- Verwenden Sie das Produkt nicht, wenn Teile gebrochen, beschädigt sind oder fehlen.
- Halten Sie Kinder beim Ein- und Ausklappen des Produkts fern, um Verletzungen zu vermeiden.
- Dieses Produkt ist für Kinder bestimmt, die selbstständig sitzen können und bis zu 3 Jahre alt sind oder bis zu 15 kg wiegen.
- Achten Sie beim Nachrüsten zusätzlicher Sicherheitsgurte, die nicht vom Hersteller stammen, darauf, dass diese der EN 13210 entsprechen.
- Verwenden Sie das Produkt immer auf einer stabilen, ebenen Oberfläche.



- Bei Hochstühlen, die mit mehr als zwei Rollen an den Füßen ausgestattet sind, muss die Feststellvorrichtung immer aktiviert werden, wenn das Produkt verwendet wird.
- Die Montage des Produkts sollte NUR von Erwachsenen durchgeführt werden. Kinder sollten beim Zusammenbau, Auseinanderklappen und Zusammenklappen des Produkts nicht anwesend sein.
- Benutzen Sie den Hochstuhl nicht ohne das Ablagebrett und vergewissern Sie sich immer, das es fest angebracht ist.
- Lassen Sie immer ausreichend sicheren Abstand zwischen dem Kind und das Esstablett.
- Seien Sie beim Einstellen der Esstablettposition und Fusstütze vorsichtig, während Sie den Hochstuhl aus- oder zuklappen, um Ihre Finger nicht einzuklemmen.
- Verwenden Sie das Esstablett immer in Kombination mit den Sicherheitsgurten! Das Esstablett ist nicht dafür ausgelegt, das Herunterfallen des Kindes zu verhindern.
- Heben Sie nie den Hochstuhl hoch, verschieben und klappen Sie ihn nicht zu, nehmen Sie keine Einstellungen oder Reparaturen am Stuhl vor, wenn ein Kind darin sitzt. Dies kann zur Verletzung des Kindes führen!
- Prüfen sie vor dem gebrauch immer die funktionsfähigkeit der verschlussmechanismen.
- Vergewissern Sie sich, dass der Stuhl vollständig aufgeklappt und in einer offenen Position befestigt ist, sowie dass alle Verschlussmechanismen gut verschlossen sind, bevor Sie das Kind auf den Hochstuhl setzen! Dadurch verhindern Sie eine Verletzung des Kindes infolge unerwartetes Zuklappen des Hochstuhls.

MONTAGE- UND BETRIEBSHINWEISE

WICHTIG! Die Abbildungen und Zeichnungen in dieser Anweisung sind nur beispielhaft und richtungweisend. Überprüfen Sie nach jeder Operation die Sicherung der Fixierung.

Bestandteile - Abbildung A

1.Fach zum Platzieren des Sitzes; 2.Doppeltes Esstablett;); 3.Vorderes Stützrohr (Fuß)/Hinteres Stützrohr (Fuß)-2 Stück; 4.Satz oberer Stützrahmen - 2 Stück (links und rechts); 5. Scheibe und Schraube x2 (kurz); 6. Sitzpolsterung.

Montage der Stuhls – Abbildung B

Halten Sie den roten Knopf (a) gedrückt, um die oberen Stützrahmen des Stuhls zu öffnen. Bauen Sie den Sitz zusammen, indem Sie die oberen Stützrahmen links und rechts in Pfeilrichtung in die Sitzverbindungslöcher einsetzen (siehe Abbildung B.1). Installieren Sie die vorderen und hinteren Stützrohre an den zusammengebauten Sitzrahmen, wie in den Abbildungen B.2. Es sollte ein Klickgeräusch zu hören sein. Legen Sie eine Scheibe ein und schrauben Sie diese fest, schrauben Sie das untere Loch an der Rückseite des linken Vorderfuß fest, und wiederholen Sie Schritte für den rechten Fuß.

Einsetzen, Einstellen und Entfernen des Esstablets – Abbildung C

Stellen Sie das Essbrett ein, indem Sie es auf die Armlehnen setzen und die seitlichen Tasten drücken, bis die gewünschte Position eingestellt ist.

Das Essbrett kann in 3 Positionen eingestellt werden, die auf den Armlehnen gezeigt sind. Stellen Sie das Essbrett auf die gewünschte Position ein und lassen Sie dann die Tasten los, um die Position zu verriegeln.

Um das Essbrett zu entfernen, drücken Sie die seitlichen Tasten (a) am Brett und entfernen Sie es. Das oberste Brett kann entfernt werden, indem Sie die Löcher (b) festhalten und ziehen und die anderen Vorsprünge (c) anheben und entfernen. Um das Essbrett wieder einzubauen, legen Sie das obere Brett auf die Unterseite und drücken Sie. Das Essbrett kann am hinteren Fuß des Kinderhochstuhles befestigt werden - hängen Sie es an den Haken an der Innenseite der Hinterfüße an.

Neigung der Fußablage - Abbildung D

Legen Sie die Fußstütze nach hinten an die Basis der Fußstütze. Stecken Sie die Clips in die entsprechenden Löcher auf beiden Seiten des Sitzes.

Einbau des polsters Abbildung E.1

Schieben Sie die Polstertasche auf den Rückenrahmen. Sichern Sie die Seiten, indem Sie diese am Rahmen befestigen und die Verriegelungsglaschen (a) auf jeder Seite festziehen.

Sicherheitsgurt - Abbildung E.2

Der Fünfpunkt-Sicherheitsgurt dient der Sicherheit des Kindes und muss immer angelegt werden. Um den Gurt zu öffnen, drücken Sie den Knopf an der Schnalle und ziehen Sie an die Befestigungselemente. Um den Gurt zu schließen, setzen Sie die Gürtelschnallen an der Taille in die Schnallenöffnungen und drücken Sie, bis sie einrasten. An den Schultergurten und am Hüftgurt sind Schieberegler angebracht. Die Gurte sollten sorgfältig an den Komfort des Kindes angepasst werden.

Einstellen der Höhe des Stuhls – Abbildung F.1

Beide Tasten (a) gleichzeitig drücken und auf die gewünschte Höhenposition einstellen. Es sind 6 Optionen vorgesehen.

Einstellen der Rückenlehnenneigung – F.2

Die Taste an der Rückseite der Rückenlehne drücken und eine der 3 Positionen auswählen.

Sicherheitsgurt – Abbildung G

Für ein kompakteres Falten, hängen Sie das Essbrett auf der Rückseite des Kiderhochstuhles. Um das Produkt zu falten, drücken Sie beide Einstellschlüssel und senken Sie gleichzeitig den Sitz auf Position 6 ab, drücken Sie die beiden Entriegelungsklammern (b) an den seitlichen Füße und ziehen Sie die hinteren Füße nach vorne.

ANWEISUNGEN FÜR REINIGUNG UND INSTANDHALTUNG

Nur mit einem weichen, etwas feuchten Tuch reinigen.

Überprüfen Sie regelmäßig feste und bewegliche Teile auf Lockerheit, Beschädigung oder Bruch. Keine Selbstreparaturarbeiten vornehmen. Wenden Sie sich an ein autorisiertes Service-Center oder an den Handelsvertreter, bei dem Sie das Produkt erworben haben. Andernfalls wird Ihre Garantie storniert. Reinigen Sie das Produkt regelmäßig. Lassen Sie das Produkt nicht der Auswirkung von äußeren Einflüssen wie direkte Sonneneinstrahlung, Regen, Schnee oder Wind. Dies kann zu Schäden an Metall- und Kunststoffteilen und zum Bleichen des Sitzpolsters führen. Lagern Sie das Produkt an einem trockenen und belüfteten Ort, nicht in staubigen, feuchten Räumen mit sehr niedrigen oder sehr hohen Raumtemperaturen.

Hergestellt für Mango in der KNR
Hersteller und Importeur: Moni Trade Ltd.,
Adresse: Bulgarien, Sofia, Trebich, Dolo Str. 1,
Telefonnummer: 003592/936 07 90,
Website: www.moni.bg

Αυτό το προϊόν κατασκευάζεται σύμφωνα με τις απαιτήσεις της Οδηγίας 2001/95/ΕΚ «Γενική ασφάλεια προϊόντος», του Ευρωπαϊκού προτύπου EN 14988:2017+A1:2020 «Παιδικά ψηλά καρεκλάκια. Απαιτήσεις και Μέθοδοι Δοκιμών» και του Νόμου περί Προστασία των Καταναλωτών.

ΣΗΜΑΝΤΙΚΟ! ΔΙΑΒΑΤΕ ΠΡΟΣΕΚΤΙΚΑ ΤΙΣ ΟΔΗΓΙΕΣ ΚΑΙ ΦΥΛΑΞΤΕ ΤΕΣ ΓΙΑΤΙ ΜΠΟΡΕΙ ΝΑ ΤΙΣ ΧΡΕΙΑΣΤΕΙΤΕ ΣΤΟ ΜΕΛΛΟΝ.

ΠΡΟΕΙΔΟΠΟΙΗΣΗ!

- Ποτέ μην αφήνετε το παιδί χωρίς επίβλεψη.
- Να χρησιμοποιείτε πάντα το σύστημα συγκράτησης.
- Κίνδυνος πτώσης: Αποτρέψτε το παιδί σας από το να σκαρφαλώνει πάνω στο προϊόν.
- Μη χρησιμοποιείτε το προϊόν αν όλα τα εξαρτήματα δεν είναι σωστά τοποθετημένα και ρυθμισμένα.
- Να έχετε επίγνωση για τυχόν κίνδυνο γυμνής φωτιάς και άλλες πηγές ισχυρής θερμότητας στην περιοχή του προϊόντος.
- Να έχετε επίγνωση για τον κίνδυνο ανατροπής όταν το παιδί σας μπορεί να πιέσει τα πόδια του σε ένα τραπέζι ή οποιαδήποτε άλλη δομή.
- Μην χρησιμοποιείτε το προϊόν, μέχρι την στιγμή που το παιδί αρχίσει να κάθεται αυτόνομα.
- Μην χρησιμοποιείτε το προϊόν, σε περίπτωση που κάποιο εξάρτημα είναι σπασμένο, παρουσιάζει βλάβη ή λείπει.
- Κρατήστε τα παιδιά μακριά, όταν κλείνετε και ανοίγετε το προϊόν, για να αποφύγετε τραυματισμούς.
- Αυτό το προϊόν προορίζεται για παιδιά, τα οποία μπορούν να κάθονται χωρίς την βοήθεια άλλου ατόμου και είναι σε ηλικία έως 3 ετών ή με μέγιστο βάρος έως 15 κιλά.
- Σε περίπτωση προσθήκης συμπληρωματικών ζωνών ασφαλείας, τα οποία δεν παραχωρήθηκαν από τον κατασκευαστή, βεβαιωθείτε, ότι ανταποκρίνονται στο EN 13210.



- Χρησιμοποιείτε πάντα το προϊόν σε σταθερή, επίπεδη επιφάνεια.
- Στα καρεκλάκια φαγητού, εξοπλισμένα με περισσότερες από δύο ρόδες στα πόδια, το σύστημα φρένου πρέπει πάντα να ενεργοποιείται όταν το προϊόν χρησιμοποιείται.
- Η συναρμολόγηση, το άνοιγμα και η αναδίπλωση του προϊόντος πρέπει να γίνεται ΜΟΝΟ από ενήλικα. Δεν πρέπει να υπάρχουν παιδιά κατά τη συναρμολόγηση, το άνοιγμα και την αναδίπλωση του προϊόντος.
- Μη χρησιμοποιείτε την καρέκλα φαγητού χωρίς τον δίσκο φαγητού, όπως πάντα πρέπει να βεβαιώνετε, ότι συναρμολογήθηκε σταθερά.
- Πάντα πρέπει να αφήνετε αρκετή, όμως ασφαλή απόσταση μεταξύ του παιδιού και του δίσκου φαγητού.
- Πρέπει να είστε προσεκτικοί, όταν ρυθμίζετε την θέση του δίσκου, την βάση για τα πόδια όσο ανοίγετε και κλείνετε την καρέκλα, επειδή υπάρχει κίνδυνος τα δάκτυλα να πιαστούν.
- Χρησιμοποιείτε το δίσκο σερβιρίσματος πάντα σε συνδυασμό με δεμένες ζώνες ασφαλείας! Ο δίσκος σερβιρίσματος δεν έχει σχεδιαστεί για να αποτρέπει την πτώση του παιδιού.
- Ποτέ μη σηκώνετε, μη μετακινείτε, μη κλείνετε και μην ρυθμίζετε ή επισκευάζετε την καρέκλα όσο υπάρχει παιδί εντός αυτής. Αυτό μπορεί να οδηγήσει σε τραυματισμό του παιδιού!
- Παντα πριν την χρήση ελεγχετε την τεχνική επαρκεια των μηχανισμων ασφαλειας.
- Πριν βάλετε το παιδί στην καρέκλα βεβαιωθείτε, ότι είναι πλήρως ανοιχτή και σταθεροποιημένη σε ανοιχτή θέση και ότι όλοι οι μηχανισμοί ασφαλείας ασφαλίστηκαν καλά! Μ' αυτόν τον τρόπο θα αποφύγετε τραυματισμό του παιδιού σε περίπτωση που η καρέκλα κλείσει απότομα.

ΕΓΚΑΤΑΣΤΑΣΗ ΚΑΙ ΛΕΙΤΟΥΡΓΙΑ

ΠΡΟΣΟΧΗ! Τα σχεδιαγράμματα και οι εικόνες σ' αυτές τις οδηγίες είναι μόνο προς απεικόνιση και παροχή κατευθύνσεων. Ελέγξτε την ασφάλεια της σταθεροποίησης μετά την εκτέλεση κάθε συναρμολόγησης.

Συστατικά μέρη – εικόνα Α

1. Πλαίσιο τοποθέτησης του καθίσματος; 2. Διπλός δίσκος σερβιρίσματος; 3. Μπροστινός σωλήνας στήριξης (πόδι) / Πίσω σωλήνας στήριξης (πόδι) - 2

τεμάχια; 4. Σετ άνω σκελετού στήριξης - 2 τεμάχια (αριστερό και δεξί); 5. Ροδέλα και βίδα x 2 (κοντές); 6. Ταπετσαρία του καθίσματος

Συναρμολόγηση της καρέκλας- εικόνα Β

Πατήστε και κρατήστε πατημένο το κόκκινο κουμπί (α) για να ανοίξετε τα άνω πλαίσια στήριξης της καρέκλας. Συναρμολογήστε το κάθισμα εισάγοντας τα επάνω πλαίσια στήριξης, αριστερό και δεξί , στις οπές σύνδεσης του καθίσματος προς την κατεύθυνση των βελών (βλ. Σχήμα Β.1). Τοποθετήστε τους μπροστινούς και πίσω σωλήνες στήριξης στα συναρμολογημένα πλαίσια καθίσματος όπως φαίνεται στα Σχήματα Β.2. Θα πρέπει να ακουστεί ένας ήχος κλικ. Ισαγάγετε και βιδώστε τη μια ροδέλα και βιδώστε στην κάτω οπή στο πίσω μέρος του μπροστινού αριστερού ποδιού και επαναλάβετε για το δεξί πόδι

Τοποθέτηση, ρύθμιση και αφαίρεση του δίσκου φαγητού - Εικόνα C

Σταθεροποιείτε το δίσκο φαγητού τοποθετώντας το πάνω στα υποβραχιόνια και πιέζοντας τα πλευρικά κουμπιά στην επιθυμητή θέση. Ο δίσκος έχει 3 θέσεις που εμφανίζονται στα υποβραχιόνια. Ρυθμίστε το δίσκο στην επιθυμητή θέση και στη συνέχεια αφήστε τα κουμπιά για να κλειδώσετε τη θέση. Για να αφαιρέσετε το δίσκο, πιέστε τα πλευρικά κουμπιά (α) στο δίσκο και αφαιρέστε τον. Η άνω βάση μπορεί να αφαιρεθεί 1. κρατώντας και τραβώντας την από τα ανοίγματα (b) και 2. ανυψώνοντας τις άλλες προεξοχές (c) και αφαιρώντας. Για να τοποθετήσετε ξανά, τοποθετήστε τον επάνω δίσκο στον κάτω και πατήστε. Ο δίσκος φαγητού μπορεί να κρεμαστεί στα πίσω πόδια του καθίσματος – κρεμάστε τον στα αγκίστρια στο εσωτερικό των οπίσθιων ποδιών.

Στερέωση του υποπόδιου- εικόνα D

Τοποθετήστε το στήριγμα ποδιών από την πλάτη της βάσης του στηρίγματος ποδιών. Τοποθετήστε τους συνδετήρες στις αντίστοιχες οπές τους στις δύο πλευρές του καθίσματος

Τοποθέτηση της ταπετσαρίας - εικόνα Ε.1

Σύρετε την τσέπη του υφάσματος στο πίσω πλαίσιο. Ασφαλίστε τις πλευρές κουμπώνοντάς τις γύρω από το πλαίσιο και σφίξτε τα κουμπιά ασφάλισης (α) σε κάθε πλευρά

Ζώνη ασφαλείας - εικόνα Ε.2

Η ζώνη ασφαλείας πέντε σημείων έχει σχεδιαστεί για να προστατεύει το παιδί σας και πρέπει να τοποθετείται πάντα. Για να ξεκουμπώσετε τη ζώνη, πατήστε το κουμπί στην πόρπη και τραβήξτε τα κουμπώματα. Για να κουμπώσετε τη ζώνη, τοποθετήστε τα κουμπώματα των ιμάντων μέσης στις οπές της πόρπης

και πιέστε μέχρι να ασφαλίσουν. Στους ιμάντες ώμου και στη ζώνη μέσης είναι τοποθετημένοι συρόμενοι ρυθμιστές. Οι ιμάντες πρέπει να ρυθμίζονται προσεκτικά λαμβάνοντας υπόψη την άνεση του παιδιού.

Ρύθμιση του ύψους της καρέκλας – εικόνα F.1

Πατήστε τα δύο κουμπιά (a) ταυτόχρονα και προσαρμόστε στην επιθυμητή θέση ύψους. Υπάρχουν 6 επιλογές.

Ρύθμιση της κλίσης της πλάτης- εικόνα F.2

Πατήστε το κουμπί στο πίσω μέρος της πλάτης και επιλέξτε μία από τις 3 θέσεις.

Αναδιπλωση του καθίσματος – εικόνα G

Για πιο συμπαγές ξεδίπλωμα του καθίσματος τοποθετήστε το δίσκο στην πλάτη του καθίσματος. Για να διπλώσετε την καρέκλα, πατήστε τα δύο πλήκτρα ρύθμισης και ταυτόχρονα χαμηλώστε το κάθισμα στη θέση 6, πιέστε τα δύο κλιπ απελευθέρωσης (b) στα πλευρικά πόδια και τραβήξτε τα πίσω πόδια προς τα εμπρός.

ΟΔΗΓΙΕΣ ΚΑΘΑΡΙΣΜΟΥ ΚΑΙ ΣΥΝΤΗΡΗΣΗΣ

Καθαρίστε μόνο με ένα μαλακό, ελαφρώς υγρό πανί.

Ελέγχετε τακτικά τα σταθεροποιημένα και τα κινούμενα μέρη, εάν χαλάρωσαν, υπέστησαν βλάβη ή έσπασαν. Μην πραγματοποιείτε μόνοι σας επισκευή του προϊόντος, αλλά επικοινωνήστε με εξουσιοδοτημένο συνεργείο ή με τον εμπορικό εκπρόσωπο, από τον οποίο αγοράσατε το προϊόν. Στην αντίθετη περίπτωση η εγγύησή σας θα ακυρωθεί. Καθαρίζετε κατά περιόδους το προϊόν. Μην αφήνετε το προϊόν στην βλαβερή επίδραση εξωτερικών παραγόντων – άμεση ηλιακή ακτινοβολία, βροχή, χιόνι ή άνεμο. Αυτό μπορεί να οδηγήσει σε βλάβη των μεταλλικών και των πλαστικών μερών και σε λεύκανση της ταπετσαρίας. Διατηρήστε το προϊόν σε ξηρά και αεριζόμενα μέρη και όχι σε σκονισμένους, υγρούς χώρους με πολύ χαμηλές ή πολύ υψηλές θερμοκρασίες δωματίου.

Κατασκευασμένο για Moni στη ΛΔΚ,
Κατασκευαστής και εισαγωγέας: Moni Trade Ltd.,
Διεύθυνση: Βουλγαρία, Σόφια, Trebich, 1 Dolo Str.,
Τηλέφωνο: 003592/936 07 90, ιστοσελίδα: www.moni.bg

Este producto está fabricado de acuerdo con los requisitos de la Directiva 2001/95/CE sobre "Seguridad general de los productos", el estándar europeo EN 14988:2017+A1:2020 "Sillas altas para niños. Requisitos y métodos de prueba", y la Ley de protección al consumidor.

¡IMPORTANTE! LEER DETENIDAMENTE Y MANTENERLAS PARA FUTURAS CONSULTAS.

¡ADVERTENCIA!

- No dejar nunca al niño desatendido.
- Utilice siempre el sistema de sujeción.
- Riesgo de caída: Evite que el niño trepe por el producto.
- Utilice el producto únicamente cuando todos sus componentes estén correctamente fijados y ajustados.
- Existe un riesgo al situar el producto cerca del fuego o de otras fuentes importantes de calor.
- Existe riesgo de vuelco si el niño apoya los pies en una mesa o cualquier otra estructura.
- No usar el producto hasta que su niño aprenda a sentarse sin soporte.
- No usar el producto en caso de partes rotas, dañadas o faltantes.
- Mantener a los niños lejos mientras plegando y desplegando el producto, para evitar lesiones.
- Este producto está diseñado para niños que pueden quedarse sentados sin necesitar el soporte de otra persona, de no más de 3 años de edad y que pesen hasta 15 kg.
- En caso de añadir cinturones adicionales de seguridad, que no le han sido suministrados por el fabricante, asegúrese de que esos estén en conformidad con el estándar EN 13210.
- Usar el producto siempre en una superficie estable y plana.
- En las sillas de comer, dotadas de más de dos ruedas en las patas, el dispositivo de freno debe estar siempre activado mientras el producto se esté usando.
- El armado, desplegado y plegado del producto se deben hacer SOLO por un adulto. Niños no deben estar presentes durante el armado, desplegado y plegado del producto.



- No utilice la silla de comer sin la bandeja de comer y siempre se asegure de que la última esté montada bien y esté estable.
- Siempre deje suficiente espacio, pero tal que asegure la seguridad, entre el niño y la bandeja de comer.
- Sea cuidadoso/a mientras ajustando la posición de la bandeja, el reposapiés o mientras pliega o despliega la silla, porque existe el peligro de pillarse los dedos.
- Nunca levante, mueva, pliegue ni haga ajustes o reparaciones mientras el niño esté en la silla. ¡Esto puede causar lesiones para el niño!
- Siempre antes de usar el producto compruebe si los mecanismos de bloqueo funcionan correctamente.
- ¡Antes de colocar al niño en el asiento, asegúrese de que el último esté completamente desplegado y fijado en posición abierta, con todos los mecanismos de bloqueo activados! Así evitará que el niño sufra lesiones causadas por el pliegue repentino de la silla.

INSTALACIÓN Y USO

¡IMPORTANTE! Los esquemas y figuras en estas instrucciones sirven solo para ilustrar y dar información. Compruebe la seguridad de la fijación después de completar cada operación.

Partes - figura A

1. Compartimiento donde se coloca el asiento; 2. Doble bandeja de comer; 3. Tubo de soporte delantero (pata)/Tubo de soporte trasero (pata) - 2 unidades; 4. Conjunto de barras de soporte superiores - 2 unidades (izquierda y derecha); 5. Arandelas y tuercas x2 (cortas); 6. Tapicería del asiento.

Armado de la silla - figura B

Mantenga pulsado el botón rojo (a) para abrir los bastidores de soporte superiores de la silla. Armar el asiento, poniendo las barras de soporte superiores, la izquierda y la derecha, en los orificios de conexión del asiento en sentido de las agujas del reloj (véase la Figura B.1). Instalar el tubo de soporte delantero y trasero en las barras así armadas de la silla, según mostrado en las Figuras B.2. Debe escuchar un "clic". Coloque en el agujero más bajo en la parte trasera de la pata delantera izquierda y atornille una de las arandelas y una de las tuercas; repite con la pata derecha.

Colocación, ajuste y extracción de la bandeja de comer - figura C

Posicione la bandeja de comer, colocándola sobre los reposabrazos y presionando los botones laterales hasta que llegue a la posición deseada. La bandeja puede ajustarse en 3 posiciones, que son indicadas en los reposabrazos. Ajuste la bandeja en la posición deseada y libere los botones para bloquearla en esta posición.

Para quitar la bandeja, presione los botones laterales (a) de la bandeja y quítela. La parte de arriba puede removerse - 1. agarre y tire, insertando la mano en los agujeros (b) y 2. levante tirando de las partes sobresalientes (c) y quite. Para volver a colocarla de nuevo, coloque la bandeja de arriba y presiónela. La bandeja de comer puede también colgarse de las patas traseras de la silla – cuélguela de los ganchos en la parte interior de las patas traseras.

Fijación del reposapiés – figura D

Coloque el reposapiés por la parte trasera de la base del reposapiés. Coloque los clips en los orificios correspondientes en ambos lados de la silla.

Colocación del tapizado - ilustración E.1

Deslice el bolsillo del tapizado sobre el bastidor trasero. Asegure los laterales fijándolos alrededor del bastidor y apriete los pomos de sujeción (a) de cada lado.

Cinturón de seguridad - figura E.2

El sistema de cinturón de seguridad (arnés) con 5 puntos está diseñado para garantizar la seguridad de su hijo y siempre debe ponerse. Para desabrochar el cinturón, presionar el botón en el broche y tirar las lengüetas. Para abrochar el cinturón, ponga las lengüetas de las correas de cintura en las ranuras de la hebilla y presione hasta que se abroche. Los reguladores deslizantes están montados en las correas que pasan frente del hombro y el cinturón de cintura. Las correas deben regularse con cuidado, asegurando confort para el niño.

Ajuste de la altura de la silla - figura F.1

Presionar ambos botones a la vez (a) y ajustar en la posición de altura deseada. Tiene 6 opciones.

Ajuste de la inclinación del respaldo – figura F.2

Presionar el botón en la parte trasera del respaldo y seleccionar una de las 3 posiciones.

Cómo plegar la silla – figura G

Para que sea más compacta la silla al plegarla, coloque la bandeja en la parte trasera de la silla. Para plegar la silla, presione los dos botones de ajuste y, a la misma vez, baje el asiento hacia abajo hasta que se quede en posición 6,

presione los broches (b) para liberar las patas laterales y tire hacia adelante las patas traseras.

INSTRUCCIONES DE LIMPIEZA Y MANTENIMIENTO

Limpiar solo con un paño suave y mojado.

Revise regularmente las partes fijas y móviles para detectar si hay algo aflojado, roto o dañado. No haga la reparación del producto sola/solo y póngase en contacto con un taller autorizado o con el agente comercial de donde haya comprado el producto. A lo contrario la garantía se le anulará. Limpie el producto de una manera regular. No deje el producto bajo los efectos nocivos de factores externos como la luz solar directa, lluvia, nieve o viento, ni en lugares húmedos con temperaturas del ambiente muy bajas o demasiado altas. Esto puede causar que las partes de metal y plástico se dañen y que la tapicería pierda su color. Guarde el producto en un lugar seco y bien ventilado, nunca en áreas polvorientas ni húmedas, o con temperaturas de ambiente demasiado bajas o altas.

Hecho para Moni en la RPC
Fabricante e importador: Moni Trade Ltd.,
Dirección: Bulgaria, Sofía, Trebich, 1 Dolo Str.,
Número de teléfono: 003592/936 07 90,
sitio web: www.moni.bg

Acest produs este fabricat în conformitate cu cerințele Directivei 2001/95/CE privind "Siguranța generală a produselor", ale standardului european EN 14988:2017+A1:2020 "Scaune înalte pentru copii. Cerințe și metode de încercare" și Legea privind protecția consumatorilor.

IMPORTANT! CITIȚI CU ATENȚIE ȘI PĂSTRAȚI ACEST DOCUMENT PENTRU CONSULTARE ULTERIOARĂ.

AVERTISMENT!

- Nu lăsați niciodată un copil nesupravegheat.
- Utilizați întotdeauna sistemul de închidere.
- Pericol de cădere: Nu lăsați copilul să se urce pe produs.
- Nu utilizați produsul dacă vreo parte nu este așezată corect și ferm.
- Rețineți că este periculos să plasați produsul lângă flăcări deschise și alte surse de căldură ridicată.
- Risc de înclinare dacă copilul poate ajunge cu piciorul la o masă sau altă structură.
- Nu utilizați produsul până când copilul dvs. nu va începe să stea singur în sezut.
- Nu utilizați produsul dacă vreo componentă este ruptă, deteriorată sau lipsește.
- Țineți copiii departe, atunci când pliați și depliați produsul, pentru a evita ranirea.
- Acest produs este destinat copiilor care pot sta în sezut fără asistență și au o vârstă de până la 3 ani sau o greutate maximă de până la 15 kg.
- La adăugarea centurilor de siguranță suplimentare care nu sunt furnizate de producător, asigurați-vă că acestea respectă EN 13210.
- Întotdeauna folosiți produsul pe o suprafață plană și stabilă.
- La scaunele pentru luat masă care sunt prevăzute cu mai mult de două rotițe la picioare, trebuie să activați mecanismul pentru parcare de fiecare dată când folosiți produsul.



- Asamblarea, deschiderea și plierea produsului trebuie să fie efectuate NUMAI de către un adult. Copii nu trebuie să fie prezente pe timpul asamblării, deschiderea sau plierea produsului.
- Nu utilizați scaunul de masă fără tavă și asigurați-vă întotdeauna ca este montată ferm.
- Lăsați întotdeauna suficientă distanță, dar în condiții de siguranță, între copil și tavă.
- Fiti atenți atunci când reglați poziția tavitei, suportul pentru picioare și timp în care depliați sau pliați scaunul, deoarece există risc de a vă prinde degetele.
- Folosiți tava pentru luat masă întotdeauna în combinație cu centurile de siguranță puse. Tava de luat masă nu este proiectată pentru a feri copilul de cadere.
- Nu ridicați, nu mutați, nu pliați niciodată, nu efectuați ajustări sau reparații ale scaunului, atunci când există un copil înăuntru. Acest lucru poate duce la rănirea copilului!
- Verificați întotdeauna înainte de utilizare starea de funcționare a mecanismelor de blocare.
- Înainte de a așeza copilul pe scaun, asigurați-vă ca este complet depliat și fixat în poziție deschisă și ca toate mecanismele de blocare sunt bine închise! Astfel veți preveni rănirea copilului în urma plierii bruște a scaunului.

MONTARE SI EXPLOATARE

IMPORTANT! Schemele și figurile din această instrucțiune sunt doar ilustrative și orientative. Verificați siguranța de fixare după executarea fiecărei operațiuni.

Parti componente – figura A

1. Compartiment pentru amplasare scaunel; 2. Tavă dublă pentru luat masă; 3. Tub suport frontal (picior)/ Tub suport spate (picior) - 2 bucăți; 4. Set cadru de suport superior – 2 bucăți (stângă și dreaptă); 5. Șurub și șurub x2 (scurt); 6. Tapiterie scaun.

Asamblarea scaunului – figura B

Apăsăți și mențineți apăsat butonul roșu (a) pentru a deschide cadrele de susținere superioare ale scaunului. Asamblați scaunul când amplasați cadrele de suport superioare, stângă și dreaptă în orificiile de cuplare al scaunului în

direcția săgeților. (vedeți Figură B.1). Atașați tuburile de suport din față și spate la cadrele deja montate, cum este arătat în Figurile B.2. Trebuie să auziți un sunet de "click". Introduceți și înșurubați o șaibă și înșurubați gaura inferioară din spatele piciorului stâng față și repetați piciorul drept.

Amplasarea, reglarea și îndepărtarea tavitei de masa – figura C

Poziționați tava pentru alimente prin plasarea acesteia pe cotiere și împingând butoanele laterale în poziția dorită.

Table-ul are 3 poziții afișate pe cotiere. Reglați tava în poziția dorită, apoi eliberați butoanele pentru a bloca poziția. Pentru a scoate tava, apăsați butoanele laterale (a) de pe tavă și scoateți-o. Raftul de sus poate fi îndepărtat prin fixarea și tragerea orificiilor (b), ridicarea celorlalte proeminențe (c) și scoaterea acestora. Pentru a reintroduce, plasați tava superioară în partea inferioară și apăsați. Stâlpul de alimentare poate fi atașat la piciorul din spate al scaunului - agățați-l pe cârligele din interiorul picioarelor posterioare.

Fijación del reposapiés-figura D

Așezați suportul pentru picioare din partea din spate a bazei opririi pentru picioare. Așezați clemele în găurile respective de pe ambele părți ale scaunului.

Punere tapiterie -figura E.1

Glisați buzunarul de tapițerie peste cadrul din spate. Fixați părțile laterale prin fixarea lor în jurul cadrului și strângeți filele de blocare (a) de pe fiecare parte.

Centura de siguranță – figura E.2

Centura de siguranță în cinci puncte este prevăzută pentru a oferi siguranță copilului dumneavoastră, drept pentru care trebuie purtată întotdeauna. Pentru a elibera centura, apăsați butonul de pe cataramă și trageți elementele de fixare. Pentru a fixa centura, introduceți elementele de fixare ale curelelor în orificiile cataramei și apăsați până se blochează. Dispozitive de reglare glisante sunt montate pe curelele de umăr și pe centura de talie. Curelele trebuie ajustate cu mare grijă luând în considerare confortul copilului.

Reglarea înălțimii scaunului – figura F.1

Apăsați în mod simultan cele două butoane (a) și reglați în poziția de înălțime dorită. Opțiunile sunt 6.

Reglarea înclinării spatelui -figura F.2

Apăsați butonul aflat în partea din spate a spatelui și selectați una dintre cele 3 poziții.

Împărați Botul– figura G

Pentru o pliere mai compactă a scaunului, așezați tava pe spate și pe scaun.

Pentru a plia scaunul, apăsând cele două comutatoare de reglare și îndepărtați simultan scaunul până la poziția 6, apăsați Branding două eliberare (b) dintre picioarele laterale și trageți picioarele din spate.

INSTRUCIUNI DE CURATARE SI INTRETINERE

Curatati doar cu o carpa moale, usor umeda.

Verificati in mod regulat piesele fixe si cele mobile, daca nu sunt slabite, deteriorate, defectate sau rupte. Nu efectuati singuri reparatii asupra produsului, ci contactati un centru de service autorizat sau agentul de vanzari de la care ati achizitionat produsul. In caz contrar, garantia dumneavoastra va fi anulata. Curatati in mod periodic produsul. Nu lasati produsul la actiunile nocive ale factorilor externi - lumina directa a soarelui, ploaie, zapada sau vant. Acest lucru poate duce la deteriorarea pieselor din metal si plastic si poate inalbi husa. Depozitati produsul intr-un loc uscat si ventilat, nu in incaperi prafuite, umede, cu temperaturi ale camerei foarte scazute sau foarte ridicate.

Fabricat pentru Moni în RPC

Producator si importator: Moni Trade Ltd.,

Adresa: Bulgaria, Sofia, Trebich, Str. Dolo nr. 1,

Număr de telefon: 003592/936 07 90,

site: www.moni.bg

Данный продукт изготовлен в соответствии с требованиями Директивы 2001/95/ЕС «Общая безопасность продукции», европейского стандарта EN 14988:2017+A1:2020 «Детские стульчики для кормления. Требования и методы испытаний» и Закон о защите прав потребителей.

ВАЖНО! ПРОЧИТАЙТЕ ВНИМАТЕЛЬНО И СОХРАНИТЕ ДЛЯ БУДУЩИХ СПРАВОК

ВНИМАНИЕ!

- Никогда не оставляйте ребенка без присмотра.
- Всегда используйте систему безопасности.
- Опасность падения: не позволяйте ребенку забираться на изделие.
- Не используйте изделие, если какая-либо часть установлена неправильно и неплотно.
- Имейте в виду, что опасно размещать изделие вблизи открытого огня и других источников высокой температуры.
- Риск опрокидывания, если ребенок может дотянуться ногой до стола или другой конструкции.
- Не используйте изделие, пока ребенок не сядет один.
- Не используйте изделие, если какая-либо часть сломана, повреждена или отсутствует.
- Не позволяйте детям складывать и раскладывать изделие во избежание травм.
- Этот продукт предназначен для детей, которые могут сидеть без посторонней помощи, в возрасте до 3 лет или весом до 15 кг.
- При добавлении дополнительных ремней безопасности, не предусмотренных производителем, убедитесь, что они соответствуют стандарту EN 13210.
- Всегда используйте изделие на устойчивой ровной поверхности.
- Для стульчиков для кормления, оснащенных более чем двумя колесиками на ножках, парковочное устройство всегда должно быть активировано во время использования изделия.



- Сборку, раскладывание и складывание коляски должен делать только взрослый. Дети не должны присутствовать при сборке, раскладывании и складывании изделия.
- Не используйте стульчик для кормления без столешницы, и всегда убедитесь, что он установлен надёжно.
- Всегда оставлять достаточное, но безопасное расстояние между ребёнком и столешницы.
- Будьте осторожны при регулировке положения столешницы, подножки и при складывании или раскладывании стульчика из-за риска защемления пальцев.
- Всегда используйте столик для кормления с ремнями безопасности! Столик для кормления не предназначен для предотвращения падения ребенка.
- Никогда не поднимайте, не двигайте, не складывайте, не делайте настройки или ремонтируйте стульчик, когда в нем есть ребенок. Это может привести к травме ребенка.
- Перед использованием всегда проверять работу блокировок!
- Перед тем, как поместить ребёнка на стульчик, убедиться, что он полностью развернут и закреплён в открытом положении, и все механизмы блокировки хорошо закрыты! Это предотвратит травму ребёнка от внезапного складывания стульчика.

УСТАНОВКА И ЭКСПЛУАТАЦИЯ

ВАЖНО! Диаграммы и рисунки в этой инструкции являются только иллюстративными и ориентировочными. Проверяйте надежность фиксации после каждой операции.

Компоненты — иллюстрация А

1. Отсек для размещения сиденья; 2. Двойной съемный столик; 3. Передняя опорная труба (ножка) / Задняя опорная трубка (ножка) - 2 шт; 4. Комплект верхней опорной рамы - 2 шт (левая и правая); 5. Шайба и винт х 2 (короткие); 6. Обивка сиденья.

Сборка стульчика — иллюстрация В

Нажмите и удерживайте красную кнопку (а), чтобы открыть верхние опорные рамы кресла. Соберите сиденье, вставив верхнюю опорную раму, левую и правую, в отверстия разъема сиденья в направлении, указанном стрелками (см. рисунок В.1). Установите переднюю и заднюю

опорные трубы на собранные рамы сиденья, как показано на рисунках В.2. Должен быть слышен щелчок. Вставьте и скрутите одну шайбу и винт в нижнее отверстие в задней части передней левой ножки, и повторите для правой ножки.

Установка, регулировка и снятие столешницы — иллюстрация С

Расположите столешницу, поместив её на подлокотники и нажмите боковые кнопки в нужное положение. Столешница имеет 3 положения, которые указаны на подлокотниках. Установите столешницу в нужное положение, а затем отпустите кнопки, чтобы заблокировать положение.

Чтобы отсоединить столешницу, нажмите боковые кнопки (а) столешницы и удалите её. Верхняя столешница может быть удалена как 1. удержите и вытянете из отверстий (b), и 2. поднимете другие выступы (с) и удалите. Чтобы вставить ещё раз, поместите верхнюю столешницу на нижнюю и нажмите. Столешницу можно повесить на задние ножки стульчика - повесите её на крючки на внутренней стороне задних ножек.

Крепление подножки — иллюстрация D

Поместите подножку на задней части основания подножки. Поместите зажимы в их соответствующие отверстия по обе стороны сиденья.

Размещение обивки – иллюстрация E.1

Наденьте карман ткани по задней рамы. Закрепите стороны, застегнув их вокруг рамы, и затяните кнопку крепления (а) с каждой стороны.

Ремень безопасности — иллюстрация E.2

Пятиточечный ремень безопасности предназначен для обеспечения безопасности вашего ребенка и всегда должен быть установлен. Чтобы отстегнуть ремень, нажмите кнопку на пряжке и потяните застёжки. Чтобы прикрепить ремень, поместите застёжки лямок на поясе в отверстия пряжки, и нажмите, пока они не заблокируются. Раздвижные регуляторы установлены на ремнях и пояском ремне. Лямки должны быть тщательно отрегулированы, учитывая комфорт ребёнка.

Регулировка высоты стульчика — иллюстрация F.1

Нажмите две кнопки (а) одновременно и отрегулируйте высоту до желаемого положения. Есть 6 вариантов.

Регулировка наклона спинки - иллюстрация F.2

Нажмите кнопку на задней части спинки и выберите одно из 3 положений.

Складывание стульчика – иллюстрация G

Для более компактного складывания стульчика, поместите столешницу на заднюю часть стульчика. Чтобы сложить стульчик, нажмите два

регулирующих переключателя и одновременно удалите сиденье до положения б, нажмите оба фиксатора (b) на боковых ножках, и потяните вперёд задние ножки.

ИНСТРУКЦИИ ПО ЧИСТКЕ И ПОДДЕРЖКЕ

Протирайте только мягкой, слегка влажной тканью.

Регулярно проверяйте неподвижные и подвижные части на предмет ослабления, повреждений или поломки. Не ремонтируйте продукт самостоятельно, а обратитесь в авторизованный сервисный центр или к торговому агенту, у которого вы приобрели продукт. В противном случае ваша гарантия будет аннулирована. Периодически очищайте изделие. Не подвергайте изделие вредному воздействию внешних факторов – прямых солнечных лучей, дождя, снега или ветра. Это может привести к повреждению металлических и пластиковых деталей и побелению обивки. Храните продукт в сухом и проветриваемом месте, не в пыльных, влажных помещениях с очень низкой или очень высокой комнатной температурой.

Сделано для Moni в КНР
Производитель и импортер: ООО «Мони Трейд»,
Адрес: Болгария, София, Требич, ул. Доло 1,
Телефон: 003592/936 07 90,
веб-сайт: www.moni.bg

Questo prodotto è stato fabbricato in conformità ai requisiti della Direttiva 2001/95/CE “Sicurezza generale dei prodotti”, della norma europea EN 14988:2017+A1:2020 “Seggioloni per bambini. Requisiti e metodi di prova” e della Legge sulla tutela dei consumatori.

IMPORTANTE! LEGGERE ATTENTAMENTE E CONSERVARE PER FUTURO RIFERIMENTO.

ATTENZIONE!

- Non lasciare mai il bambino incustodito.
- Utilizzare sempre il sistema di ritenuta.
- Pericolo di caduta : non lasciare che il bambino si arrampichi sul prodotto.
- Non utilizzare il prodotto a meno che tutti i componenti non siano correttamente agganciati e regolati.
- Prestare attenzione al rischio generato da fiamme libere e altre fonti di forte calore nelle vicinanze del prodotto.
- Prestare attenzione al rischio di ribaltamento del prodotto nel caso in cui il bambino si spinga con i piedi contro il tavolo o qualsiasi altra struttura.
- Non utilizzare il prodotto finché il bambino non sarà capace di stare seduto da solo.
- Non utilizzare il prodotto, qualora una parte fosse rotta, danneggiata oppure manca.
- Tenere i bambini lontano mentre il prodotto viene piegato o spiegato, per evitare lesioni.
- Questo prodotto è destinato a bambini che possono sedersi senza assistenza altrui e hanno un'età entro 3 anni o peso massimo fino a 15 kg.
- Quando si aggiungono cinture di sicurezza aggiuntive non fornite dal produttore, assicurarsi che siano conformi alla norma EN 13210.
- Utilizzare sempre il prodotto su una superficie stabile e piana.
- Per i seggioloni dotati di più di due ruote sulle gambe, il dispositivo di parcheggio deve essere sempre attivato quando il prodotto è in uso.



- Il prodotto deve essere assemblato, dispiegato e ripiegato UNICAMENTE da un adulto. I bambini non devono essere presenti durante il montaggio, lo schiudimento e il ripiegamento del prodotto.
- Non utilizzare il seggiolone sprovvisto dal vassoio e assicurarsi sempre che essa sia installata in modo stabile.
- Lasciare sempre uno spazio sufficiente, ma sicuro, tra il bambino e il vassoio.
- È necessario stare attenti mentre si sta regolando la posizione del vassoio, il poggiapiedi e mentre si sta aprendo il seggiolone a causa del rischio di pizzicamento delle dita.
- Utilizzare sempre il vassoio di alimentazione in combinazione con l'imbracatura di sicurezza in posizione! Il vassoio di alimentazione non è progettato per impedire la caduta del bambino.
- Mai piegare, muovere, fare regolazioni o riparazioni del seggiolone mentre c'è un bambino dentro. Questo potrebbe portare a lesioni al bambino!
- Prima dell'uso controllare sempre il buon funzionamento dei sistemi di ritenzione.
- Prima di mettere il bambino nel seggiolone assicurarsi che sia completamente aperto e fissato in posizione aperta e che tutti i dispositivi di bloccaggio siano ben chiusi! Così saranno evitate lesioni del bambino a seguito di piegatura accidentale del seggiolone.

MONTAGGIO E UTILIZZO

AVVERTENZE! Gli schemi e le figure in queste istruzioni sono solo a titolo illustrativo ed indicativo. Controllare la stabilità del fissaggio dopo ogni operazione eseguita.

Componenti - illustrazione A

1. Vano per posizionamento del sedile; 2. Vassoio di pappa; 3. Tubo di supporto anteriore (gamba) / 4. Tubo di supporto posteriore (gamba) – 2 pezzi; 4. Set di struttura di supporto superiore - 2 pezzi (destra e sinistra); 5. Rondella e vite x2 (corte); 6. Imbottitura del sedile.

Assemblaggio del seggiolone - illustrazione B

Tenere premuto il pulsante rosso (a) per aprire i telai di supporto superiori della sedia. Assemblare il sedile inserendo le strutture di supporto superiori, destra e sinistra, nei fori di giunzione del sedile in direzione delle frecce (vedi

Figura B.1). Montare i tubi di supporto anteriori e posteriori sulle strutture del sedile assemblate, come illustrato nelle Figure B.2. Si dovrebbe sentire uno scatto. Inserire e avvitare l'una delle rondelle e delle viti nel foro inferiore sul retro della gamba sinistra anteriore e ripetere per la gamba destra.

Montaggio, regolazione e rimozione del vassoio pappa - illustrazione C

Posizionare il vassoio appoggiandolo sui braccioli e premendo i tasti laterali nella posizione desiderata. Il vassoio ha 3 posizioni indicate sui braccioli. Regolare il vassoio nella posizione desiderata, quindi rilasciare i tasti per bloccare la posizione. Per rimuovere il vassoio, premere i tasti laterali (a) sul vassoio e rimuoverlo. Il supporto superiore può essere rimosso 1. tenendo e tirando dai fori (b), e 2. sollevando le altre sporgenze (c) e rimuovendo. Per rimetterlo, posizionare il vassoio superiore su quello inferiore e premere. Il vassoio può essere fissato alle gambe posteriori della seduta: appendilo ai ganci all'interno delle gambe posteriori.

Fissare il poggiatesta - illustrazione D

Posizionare il poggiatesta dal retro della base del poggiatesta. Inserire le clip nei rispettivi fori su entrambi i lati del seggiolone.

Posa della fodera – illustration E.1

Infilare la tasca della fodera sul telaio posteriore. Consolidare i lati fissandoli attorno al telaio e serrare i tasti di bloccaggio (a) su ciascun lato.

Cintura di sicurezza – illustrazione E.2

La cintura di sicurezza a cinque punti è progettata per garantire la sicurezza del bambino e deve essere sempre indossata. Per slacciare la cintura, premere il pulsante della fibbia e tirare le fibbie. Per allacciare la cintura, inserire le fibbie delle cinghie per la vita negli appositi fori e premere finché non si bloccano. Gli spallacci e la cintura sono dotati di regolatori scorrevoli. Le cinghie devono essere regolate con cura, tenendo conto del comfort del bambino.

Regolazione dell'altezza del seggiolone - illustrazione F.1

Premere contemporaneamente entrambi i pulsanti (a) e regolare la posizione in altezza desiderata. Sono disponibili 6 opzioni.

Regolazione dell'inclinazione dello schienale – F.2

Premere il pulsante sul retro dello schienale e selezionare una delle 3 posizioni.

Chiusura del seggiolone – illustrazione G

Per una chiusura più compatta del seggiolone, posizionare il vassoio sullo schienale del seggiolone. Per ribaltare la seduta premere entrambi i tasti di regolazione e contemporaneamente abbassare la seduta in posizione 6,

premere i due tasti di rilascio (b) sulle gambe laterali e tirare in avanti le gambe posteriori.

ISTRUZIONI PER LA PULIZIA E LA MANUTENZIONE

Pulire solo con un panno morbido e leggermente umido.

Controllare regolarmente le parti fisse e mobili per allentamenti, danni o rotture. Non riparare il prodotto da soli, ma contattare un centro di assistenza autorizzato o l'agente di vendita dal quale è stato acquistato il prodotto. In caso contrario, la vostra garanzia diventerà nulla. Pulire periodicamente il prodotto. Pulire periodicamente il prodotto. Non lasciare il prodotto esposto ai fattori esterni: luce solare diretta, pioggia, neve o vento. Ciò può danneggiare le parti in metallo e plastica e causare lo sbiadimento della tappezzeria. Conservare il prodotto in luogo asciutto e ventilato, non in ambienti polverosi, umidi, con temperature ambiente molto basse o molto alte.

Realizzato per Moni nella RPC

**Produttore e importatore: Moni Trade Ltd.,
Indirizzo: Bulgaria, Sofia, Trebich, 1 Dolo Str.,
Numero di telefono: 003592/936 07 90,
sito web: www.moni.bg**

Ce produit est fabriqué conformément aux exigences de la directive 2001/95/CE « Sécurité générale des produits », de la norme européenne EN 14988 :2017+A1 :2020 « Chaises hautes pour enfants. Exigences et méthodes d'essai » et la Loi sur la protection du consommateur.

IMPORTANT ! À LIRE ATTENTIVEMENT ET À CONSERVER POUR RÉFÉRENCE ULTÉRIEURE.

AVERTISSEMENT !

- Ne jamais laisser un enfant sans surveillance.
- Toujours utiliser le harnais.
- Risque de chute : empêcher l'enfant de grimper sur le produit.
- Ne pas utiliser le produit tant que tous les éléments ne sont pas correctement ajustés et réglés.
- Ne pas placer le produit à proximité d'une cheminée ou de toute source de chaleur importante pour éviter les risques de brûlure.
- Risque de basculement si l'enfant a la possibilité d'appuyer ses pieds contre une table ou tout autre élément.
- N'utilisez pas le produit une fois que votre enfant peut s'asseoir tout seul.
- N'utilisez pas le produit si une pièce est cassée, endommagée ou manquante.
- Tenez les enfants à l'écart lors du pliage et du dépliage du produit pour éviter les blessures.
- Ce produit est destiné aux enfants qui peuvent s'asseoir sans aide, ayant jusqu'à 3 ans ou étant de poids jusqu'à 15 kg.
- Lorsque vous ajoutez des ceintures de sécurité supplémentaires non fournies par le fabricant, assurez-vous qu'elles sont conformes à la norme EN 13210.
- Utilisez toujours le produit sur une surface stable et plane.
- Pour les chaises hautes équipées de plus de deux roulettes sur les pieds, lors de l'utilisation du produit, le dispositif de stationnement doit toujours être activé.



- L'assemblage, le dépliage et le pliage du produit doivent être effectués UNIQUEMENT par un adulte. Les enfants ne doivent pas être présents lors du montage, du dépliage et du pliage du produit.
- N'utilisez pas la chaise haute sans la tablette et assurez-vous toujours qu'elle est solidement fixée.
- Laissez toujours une espace suffisante mais de sécurité entre l'enfant et la tablette à manger.
- Soyez attentif lorsque vous ajustez la position de la tablette, du repose-pied et lorsque Vous dépliez ou pliez la chaise haute à cause du risque de coincement des doigts.
- Utilisez toujours la table à manger en combinaison avec les ceintures de sécurité ! La table à manger n'est pas conçue pour empêcher l'enfant de tomber.
- Ne jamais soulever, déplacer, plier, faire des ajustements ou de réparations lorsqu'il y a un enfant dans la chaise haute. Cela pourrait causer des préjudices à l'enfant !
- Avant l'utilisation vérifiez toujours le bon état des mécanismes de verrouillage.
- Avant de poser l'enfant sur la chaise haute veuillez vous assurer qu'elle est complètement dépliée et fixée en position ouverte et que tous les mécanismes de verrouillage sont bien fermés ! Ainsi vous éviterez une blessure de l'enfant d'un éventuel pliage de la chaise.

MONTAGE ET USAGE

IMPORTANT ! Les diagrammes et les figures de cette instruction ne sont qu'illustratifs et indicatifs. Vérifier la fixation de la fixation après chaque opération.

Composants - illustration A

1. Compartiment pour placer le siège ; 2. Double table à manger ; 3. Tube de support avant (pied) / Tube de support arrière (pied) - 2; 4. Ensemble de cadre de support supérieur – 2 (gauche et droit); 5. Rondelle et vis x 2 (courtes) ; 6. Rembourrage du siege.

Assembler la chaise - illustration B

Appuyez sur le bouton rouge (a) et maintenez-le enfoncé pour ouvrir les cadres de support supérieurs de la chaise. Assemblez le siège en insérant les cadres de support supérieurs, gauche et droit, dans les trous de connexion du siège

dans le sens des flèches (voir Figure B.1). Montez les tubes de support avant et arrière sur les cadres de siège assemblés de la chaise, comme illustré aux figures B.2. Un déclic doit se faire entendre. Posez et vissez une rondelle et une vis dans le trou le plus bas à l'arrière du pied avant gauche et répétez pour le pied droit.

Placer, régler et retirer la table à manger - illustration C

Positionnez la tablette et la posant sur les accoudoirs et appuyez sur les boutons latéraux à la position désirée. La tablette a 3 positions indiquées sur les accoudoirs. Ajustez la tablette à la position désirée, ensuite relâchez les boutons afin de verrouiller la position.

Pour retirer la tablette, appuyez sur les boutons latéraux (a) de la tablette et retirez-la. Le support supérieur peut être enlevé 1. en tenant et en tirant des ouvertures (b) et 2. en soulevant les autres saillies (c) et en retirant. Pour la remettre en place, posez la tablette supérieure sur celle inférieure et appuyez. La tablette peut être attachée aux pieds arrière de la chaise - accrochez-la aux crochets sur le côté

Fixation du repose-pieds - illustration D

Placez le repose-pied du côté arrière de la base du repose-pied. Insérez les clips dans les respectifs trous des deux côtés de la chaise.

Mise en place de la housse – illustration E.1

Faites glisser la poche de la housse sur le cadre postérieur. Sécurisez les côtés en les boutonnant autour du cadre et serrez les boutons de fixation (a) de chaque côté.

Ceinture de sécurité - illustration E.2

La ceinture de sécurité à cinq points est conçue pour assurer la sécurité de votre enfant et doit toujours être portée. Pour déboucler la ceinture, poussez le bouton sur la boucle et tirez sur les attaches. Pour attacher la ceinture, insérez les attaches des sangles de taille dans les trous de la boucle et poussez jusqu'à ce qu'elles se verrouillent. Des ajusteurs coulissants sont montés sur les bretelles et la ceinture. Les sangles doivent être soigneusement ajustées pour convenir au confort de l'enfant.

Régler la hauteur de la chaise - illustration F.1

Appuyez simultanément sur les deux boutons (a) et ajustez à la hauteur souhaitée. Il y a 6 options.

Régler l'inclinaison du dossier – illustration F.2

Appuyez sur le bouton à l'arrière du dossier et sélectionnez l'une des 3 positions.

Pliage de la chaise haute – illustration F

Pour un pliage plus compact de la chaise haute accrochez la tablette sur le dos de la chaise. Pour plier la chaise, appuyez sur les deux boutons de réglage et en même temps abaissez le siège vers le bas jusqu'à la position 6, appuyez sur les deux boutons de déverrouillage (b) sur les pieds latéraux et tirez les pieds arrière vers l'avant.

NETTOYAGE ET ENTRETIEN

Nettoyez uniquement avec un chiffon doux et légèrement humide. Vérifiez régulièrement que les pièces fixes et mobiles ne sont pas desserrées, endommagées ou cassées. Ne réparez pas le produit vous-même, mais contactez un centre de service agréé ou le point de vente auprès duquel vous avez acheté le produit. À défaut, votre garantie sera annulée. Nettoyer périodiquement le produit. Ne laissez pas le produit au détriment de facteurs externes - lumière directe du soleil, pluie, neige ou vent. Cela peut endommager les pièces en métal et en plastique et blanchir la couverture. Conservez le produit dans un endroit sec et aéré, non pas dans des locaux poussiéreux et humides à des températures ambiantes très basses ou très élevées.

Conçu pour Moni en RPC
Fabricant et importateur : Moni Trade Ltd.,
Adresse : Bulgarie, Sofia, Trebich, 1 Dolo Str.,
Téléphone: 003592/936 07 90,
site internet : www.moni.bg

Ovaj proizvod je proizveden u skladu sa zahtevima Direktive 2001/95/EU „Opšta bezbednost proizvoda“, evropskog standarda EN 14988:2017+A1:2020 „Dečije stolice za hranjenje. Zahtevi i metode ispitivanja“ i Zakona o zaštiti potrošača.

VAŽNO! PAŽLJIVO ČITAJTE I SAČUVAJTE ZA BUDUĆE REFERENCE

PAŽNJA!

- Nikada ne ostavljajte dete bez nadzora.
- Uvek koristite sistem za zatvaranje.
- Opasnost od pada: Ne dozvolite detetu da se penje na proizvod.
- Nemojte koristiti proizvod ako bilo koji deo nije postavljen pravilno i čvrsto.
- Imajte na umu da je opasno stavljati proizvod blizu otvorenog plamena i drugih izvora visoke toplote.
- Rizik od naginjanja ako dete može da dosegne sto ili drugu konstrukciju nogom.
- Nemojte da koristite proizvod dok dete ne počne da sedi samostalno.
- Nemojte da koristite proizvod, ako je neki deo slomljen, povređen ili nedostaje.
- Da biste izbegli ozlede, držite decu dalje dok sklapate i rasklapate proizvod.
- Ovaj proizvod je namenjen za decu koja mogu da sede samostalno, bez tuđe pomoći, uzrasta do 3 godine sa maksimalnom težinom do 15 kg.
- Kada dodajete dodatne sigurnosne pojaseve koje nije obezbedio proizvođač, uverite se da su u skladu sa EN 13210.
- Uvek koristite proizvod na stabilnoj, ravnoj površini.
- Kod stolica za hranjenje koje su opremljene sa više od dva točaka na nogama uređaj za parkiranje treba uvek da bude aktivisan kada koristite proizvod.



- Sastavljanje, rasklapanje i sklapanje proizvoda treba da obavlja SAMO odrasla osoba. Deca ne treba da budu prisutna za vreme sastavljanja, rasklapanja i sklapanja proizvoda.
- Ne koristite stolicu za hranjenje bez poslužavnika i uvek proveravajte da li je stabilno montiran.
- Uvek ostavljajte dovoljno, ali sigurno, rastojanje između deteta i poslužavnika za hranjenje.
- Budite pažljivi dok podešavate poslužavnika ili oslonca za nogu i dok slapate ili rasklapate stolicu zbog opasnosti od štipanja prstiju.
- Koristite poslužavnik za hranjenje uvek u kombinaciji sa postavljenim sigurnosnim pojasevima! Poslužavnik za hranjenje nije namenjen da spreći pad deteta.
- Nikada ne sklapajte, ne premeštajte, ne podešavajte i ne popravljajte stolicu dok je dete u njoj! To može dovesti do ozlede deteta!
- Uvek pre upotrebu proveravajte ispravnost mehanizama za zaključavanje.
- Uvek pre nego što stavite dete u stolicu proverite i uverite se da je stolica potpuno rasklopljena, da je fiksirana u tom položaju i da su svi eanizmi za zaključavanje dobro zatvoreni! Tako ćete izbeći povredu deteta od naglog sklapanja stolice.

INSTALACIJA I FUNKCIONISANJE

VAŽNO! Šeme i slike u ovom priručniku su samo ilustrativne i usmeravajuće. Posle svake radnje proveravajte da li su delovi dobro fiksirani.

Delovi – slika A

1. Odeljak za postavljanje sedišta; 2. Dupli poslužavnik za hranjenje; 3. Prednja potporna cev (noga) / Zadnja potporna cev (noga) – 2 komoda; 4. Komplet gornjeg potpornog okvira – 2 komada (levi i desni); 5. Podloška i vijak x2 (kratki); 6. Presvlaka sedišta.

Sastavljanje stolice – slika B

Houd de rode knop (a) ingedrukt om de bovenste steunframes van de stoel te openen. Sastavite sedište tako što ćete umetnuti gornje potporne okvire, levi i desni, u konektorne otvore sedišta u pravcu strelica (pogledajte sliku B.1). Instalirajte prednju i zadnju potpornu cev na sastavljene okvire sedišta kao što je prikazano na slikama B.2. Trebalo bi da se čuje zvuk klika. Umetnite i zavijte

jednu podlošku i vijak u najdonjoj rupi na zadnjoj strani prednje leve noge i ponovite za desnu nogu.

Postavljanje, podešavanje i skidanje poslužavnika za hranjenje – slika C

Pozicionirajte poslužavnika postavljajući ga na oslonce za ruke i pritisnite bočne tastere do željenog položaja. Poslužavnik ima 3 položaja koji su obeleženi na osloncima za ruke. Podesite poslužavnik na željenom položaju, zatim otpustite tastere da biste zaključali položaj.

Umetnite kopče u odgovarajuće rupe na obe strane stolice. Za skidanje poslužavnika pritisnite bočne tastere (a) na poslužavniku i skinite ga. Najgornji deo poslužavnika se može ukloniti 1. držanjem i izvlačenjem iz rupa (b), a 2. podizanjem ostalih izbočina (c) i uklanjanjem. Da biste vratili poslužavnik na njegovo mestu postavite gornji deo na donjim i pritisnite. Poslužavnik za hranu možete zakačiti na zadnjim nogama stolice - zakačite ga na kukama na unutrašnjoj strani zadnjih nogu.

Dužina i nagib oslonca za noge – slika D

Postavite oslonac za noge na zadnjem delu osnove oslonca za noge. Umetnite kopče u odgovarajuće rupe na obe strane stolice.

Postavljanje presvlake – slika E.1

Gurnite džep presvlake na zadnji okvir. Osigurajte stranice pričvršćivanjem oko okvira i zategnite tastere za zaključavanje (a) sa svake strane.

Sigurnosni pojas – slika E.2

Pettačkasti sigurnosni pojas je namenjen da obezbedi sigurnost Vašeg deteta i treba ga uvek postavljati. Da biste raskopčali pojas, pritisnite taster na šnali i povucite kopče. Da biste zakopčali pojas, umetnite kopče traka oko struka u otvore na šnali i pritisnite ih dok se ne zabrave. Klizni regulatori su montirani na naramenicama i na pojasu oko struka. Trake treba pažljivo podesiti kako bi odgovarale udobnosti deteta.

Podešavanje visine stolice – slika F.1

Pritisnite istovremeno oba tastera (a) i podesite željenu visinu. Postoje 6 mogućnosti.

Podešavanje ugla naslona – slika F.2

Pritisnite taster na poleđini naslona i odaberite jedan od 3 položaja.

Sklapanje stolice – slika G

Za kompaktnije sklapanje stolice postavite poslužavnik na poleđini naslona.

Da biste sklopili sedište, pritisnite dva tastera za podešavanje i istovremeno spustite sedište u položaj 6, pritisnite dve otpuštajuće marke (b) na bočnim nogama i povucite zadnje noge napred.

Uverite se da je stolica pravilno sklopljena i zaključana pre nego što je ostavite da stoji slobodno.

PREPORUKE ZA ČIŠĆENJE I ODRŽAVANJE

Čistite jedino mekom, vlažnom krpom.

Redovno proveravajte da li su fiksni i pokretni delovi labavi, oštećeni ili slomljeni. Nemojte sami popravljati proizvod, već kontaktirajte ovlašćeni servisni centar ili prodajnog agenta od kojeg ste kupili proizvod. U suprotnom, vaša garancija će biti nevažeća. Povremeno očistite proizvod. Ne ostavljajte proizvod štetnim utecajem spoljašnjih faktora – direktnog sunčevog zračenja, kiše, snega ili vetra. To može prouzrokovati oštećenje metalnih ili plastičnih delova i izbeljivanje presvlake. Čuvajte proizvod na suvom i provetrenom mestu, ne u prašnjavim, vlažnim prostorijama sa veoma niskim ili veoma visokim sobnim temperaturama.

Napravljeno za Moni u NRK
Proizvođač i uvoznik: Moni Trade doo,
Adresa: Bugarska, Sofija, Trebič, ul. Dolo 1,
Telefon: 003592/936 07 90,
veb stranica: www.moni.bg

Dit product is vervaardigd in overeenstemming met de vereisten van Richtlijn 2001/95/EG “Algemene productveiligheid”, van de Europese norm EN 14988:2017+A1:2020 “Kinderstoelen. Eisen en testmethoden” en de Wet consumentenbescherming.

BELANGRIJK! LEES ZORGVULDIG EN BEWAAR VOOR LATERE RAADPLEGING.

WAARSCHUWING!

- Nooit uw kind zonder toezicht laten.
- Altijd het veiligheidstuigje gebruiken.
- Valgevaar: voorkom het klimmen op het product.
- Het product alleen gebruiken als alle onderdelen op de juiste manier zijn bevestigd en afgesteld.
- Pas op voor open vuur of andere hittebronnen in de nabijheid van dit product.
- Wees je bewust van het risico dat het product kan kantelen wanneer je kind zich met zijn voeten afzet tegen een tafel of een ander voorwerp.
- Gebruik het product niet zolang het kind niet in staat is om zelfstandig te zitten.
- Gebruik het product niet als u een kapotte, beschadigde of ontbrekende onderdeel vaststelt.
- Om letsel te voorkomen, houd kinderen uit de buurt bij het in- en uitvouwen van het product.
- Dit product is bedoeld voor kinderen tot 3 jaar oud met een maximaal gewicht van 15 kg die zonder hulp kunnen zitten.
- Indien u extra veiligheidsgordels gebruikt die niet door de fabrikant zijn geleverd, moet u ervoor zorgen dat deze voldoen aan EN 13210.
- Gebruik het product altijd op een stabiele, vlakke ondergrond.
- Voor hoge stoelen die zijn uitgerust met meer dan twee zwenkwielen op de poten, moet de parkeerinrichting altijd worden geactiveerd wanneer het product in gebruik is.



- Het monteren, uitklappen en opklappen van het product mag UITSLUITEND door een volwassene worden gedaan. Er mogen geen kinderen aanwezig zijn tijdens het monteren, uitklappen en opklappen van het product.
- Gebruik de kinderstoel niet zonder het eetblad en zorg er altijd voor dat dit goed vastzit.
- Laat altijd voldoende, maar veilige afstand tussen het kind en het eetblad.
- Wees voorzichtig bij het verstellen van de stand van het eetblad, de voetensteun en bij het uit- of inklappen van de stoel, vanwege het gevaar voor beknelde vingers.
- Gebruik de voerbak altijd in combinatie met veiligheidsgordels! Het eetblad is niet ontworpen om te voorkomen dat het kind valt.
- Til, verplaats, klap, verstel of repareer de kinderstoel nooit als er een kind in zit. Dit kan letsel bij het kind veroorzaken.
- Controleer voor gebruik altijd de werking van de sluitmechanismen.
- Voordat u het kind in de kindereetstoel plaatst, moet u ervoor zorgen dat deze volledig is uitgeklappt en in de geopende stand is vastgezet en dat alle vergrendelingsmechanismen goed zijn gesloten! Dit voorkomt letsel bij het kind door het plotseling opklappen van het stoelletje.

RICHTLIJNEN VOOR MONTAGE

BELANGRIJK! De tekeningen en de afbeeldingen in deze instructie zijn louter illustratief en indicatief. Controleer na elke handeling of de onderdelen goed zijn bevestigd.

Onderdelen - Afbeelding A

1. Compartiment voor het plaatsen van het zitje; 2. Dubbel eetblad; 3. Voorste steunbuis (poot)/Achterste steunbuis (poot) - 2; 4. Set bovenste draagframe - 2 stuks (links en rechts); 5. Sluitring en schroef x2; 6. Bekleding van het stoeltje.

Montage van de constructie – Afbeelding B

Houd de rode knop (a) ingedrukt om de bovenste steunframes van de stoel te openen. Monteer de stoel door de bovenste steunframes, links en rechts, in de gaten van de stoelverbinding te steken in de richting van de pijlen (zie afbeelding B.1). Monteer de voorste en achterste steunbuizen op de gemonteerde stoelframes zoals weergegeven in afbeeldingen B.2. Er moet een

klikkend geluid hoorbaar zijn. Plaats en schroef een sluitring en schroef in het laagste gat van zowel de voor- als de achterpoten.

Het eetblad monteren, verstellen en verwijderen - Afbeelding C

Plaats de etensbak door deze op de armleuningen te plaatsen en de knoppen aan de zijkant in de gewenste positie te drukken. U hoort een klikgeluid. De maaltijdlade kan in 3 posities worden versteld. Druk op de zijknop om de positie van het dienblad aan te passen en schuif het samen met de gleuf in de gewenste positie.

Om de lade te verwijderen, drukt u op de zijknoppen (a) op de lade en verwijdert u deze. De bovenste lade kan worden verwijderd door 1. de gaten (b) vast te houden en er aan te trekken, en 2. de andere uitsteeksels (c) op te tillen en te verwijderen. Om opnieuw te installeren, plaatst u de bovenste lade over de onderste lade en duwt u deze aan. Het dienblad kan aan de achterpoten van de zitting worden gehangen - haak het aan de haken in de achterpoten.

Bevestiging van de voetsteun - Afbeelding D

Steek de voetsteun naar de achterkant van de voetsteunbasis. Steek de clips in hun respectievelijke gaten aan beide zijden van de zitting.

Bekleding aanbrengen - Afbeelding E.1

Schuif de bekledingszak over het achterframe. Zet de zijkanten vast door ze rond het frame te bevestigen en draai de bevestigingsknoppen (a) aan elke kant vast.

Veiligheidsgordel - Afbeelding E.2

De 5-punts veiligheidsgordel is ontworpen om de veiligheid van uw kind te garanderen. Het gebruik van de gordel is verplicht. Druk op de knop op de gesp en trek aan de gespen om de gordel los te maken. Om de gordel vast te maken, steek de gespen van de heupbanden in de gespogen en duw totdat ze vergrendelen. Op de schouderbanden en de heupgordel zijn verschuifbare verstellers gemonteerd. De gordels moeten zorgvuldig worden aangepast, rekening houdend met het comfort van het kind.

De stoel in hoogte verstellen – Afbeelding F.1

Druk tegelijkertijd op de twee knoppen (a) en verstel in op de gewenste hoogte. U kunt uit 6 posities kiezen.

De helling van de rugleuning aanpassen - Afbeelding F.2

Druk op de knop aan de achterkant van de rugleuning en selecteer één van de 5 standen.

Opvouwen van de eetkamerstoel - Afbeelding G

Plaats het dienblad op de rugleuning van de stoel. Om de stoel in te klappen, drukt u tegelijkertijd op beide zijknoppen en laat u de stoel zakken tot de laagste stand, drukt u op de twee ontgrendelingsknoppen (b) op de zijpoten en trekt u de achterpoten naar voren.

RICHTLIJNEN VOOR REINIGING EN ONDERHOUD

Reinig alleen met een zachte, licht vochtige doek.

Controleer regelmatig op loszittende, beschadigde of kapotte vaste of bewegende onderdelen. Indien nodig, herstel het product niet zelf, maar neem contact op met een geautoriseerd servicecentrum of de verkoopagent waar u het product hebt gekocht. Anders vervalt uw garantie. Reinig het product regelmatig. Stel het product niet bloot aan de invloed van externe factoren zoals rechtsreeks zonlicht, regen, sneeuw of wind. Dit kan de metalen en de kunststof onderdelen beschadigen en de bekleding bleken. Bewaar het product op een droge en geventileerde plaats, niet in stoffige, vochtige ruimtes met zeer lage of zeer hoge kamertemperatuur.

Gemaakt voor Moni in de VRC

**Fabrikant en importeur: Moni Trade Ltd.,
Adres: Bulgarije, Sofia, Trebich, 1 Dolo Str.,
Telefoonnummer: 003592/936 07 90,
website: www.moni.bg**

Ez a termék a 2001/95/EK „Általános termékbiztonság” irányelv követelményeinek megfelelően, az EN 14988:2017+A1:2020 európai szabványok szerint készült; EN 16120:2012+A2:2016 és a fogyasztóvédelmi törvény.

FONTOS! OLVASSA EL FIGYELMESEN, ÉS ŐRIZZE MEG KÉSŐBBI HIVATKOZÁSHOZ

FIGYELEM!

- Soha ne hagyja felügyelet nélkül a gyermeket.
- Mindig használja a zárórendszert.
- Leesésveszély: Ne engedje, hogy a gyermek felmásszon a termékre.
- Ne használja a terméket, ha valamelyik alkatrész nincs megfelelően és szilárdan felszerelve.
- Vegye figyelembe, hogy veszélyes a terméket nyílt láng és más erős hőforrás közelébe helyezni.
- Felborulás veszélye, ha a gyermek lábával elérheti az asztalt vagy más szerkezetet.
- Ne használja a terméket, amíg a gyermek el nem kezd önállóan ülni.
- Ne használja a terméket, ha valamelyik alkatrésze eltört, sérült vagy hiányzik.
- A sérülések elkerülése érdekében tartsa távol a gyermekeket a termék össze- és széthajtásakor.
- Ez a termék olyan gyermekek számára készült, akik segítség nélkül tudnak ülni, és legfeljebb 3 évesek vagy legfeljebb 15 kg súlyúak.
- Ha további, nem a gyártó által biztosított biztonsági öveget szerel fel, győződjön meg arról, hogy azok megfelelnek az EN 13210 szabványnak.
- A terméket mindig stabil, vízszintes felületen használja.
- Kettőnél több görgővel ellátott etetőszékek esetén a parkolóberendezést mindig aktiválni kell, amikor a termék használatban van.



- A termék összeszerelését, ki- és hajtogatását CSAK felnőtt végezheti. Gyermek nem lehet jelen a termék összeszerelésé, kibontása és összehajtása közben.
- Ne használja az etetőszéket adagolótálca nélkül. Mindig győződjön meg róla, hogy biztonságosan van rögzítve.
- Mindig hagyjon elegendő, de biztonságos távolságot a gyermek és az etetőtálca között.
- Legyen óvatos a tálca, a lábtartó helyzetének beállításakor, valamint a szék ki- és összecsukszásakor, mert fennáll az ujjak becsípődésének veszélye.
- Az adagolótálcát mindig biztonsági övvel együtt használja! Az etetőtálcát nem úgy tervezték, hogy megakadályozza a gyermek leesését.
- Soha ne emelje fel, mozgassa, hajtja össze, állítsa be vagy javítsa meg az ülést, ha gyermek van benne. Ez sérülést okozhat a gyermeknek.
- Használat előtt mindig ellenőrizze a zárszerkezetek működését.
- Mielőtt a gyermeket az ülésre helyezi, győződjön meg arról, hogy az teljesen ki van bontva és nyitott helyzetben van rögzítve, és minden reteszelszerkezet megfelelően zárva van! Ezzel elkerülhető, hogy a gyermek megsérüljön az ülés hirtelen lehajtásából.
- Használat előtt mindig használja a rögzítőrendszert egy felnőtt székhez, és ellenőrizze, hogy megfelelően van-e csatlakoztatva.
- Használat előtt mindig ellenőrizze a felnőtt székre szerelt termék biztonságát és stabilitását.
- Ne használja a terméket támlás székeken vagy padokon.
- Ezt a terméket felnőtt székre való felszerelésre tervezték, amelynek minimális méretei: háttámla magassága 54 cm, ülés hossz 39 cm, szélesség 49 cm.
- Győződjön meg arról, hogy a felnőtt szék a felszerelt ülés magasítóval olyan helyzetben van, hogy a gyermek ne lökdjön le az asztalról vagy más felületről, mert ez a szék felborulását okozhatja.
- Ne használja az emelőszéket, ha valamelyik alkatrésze eltört, elveszett vagy hiányzik.
- Ne használjon a gyártó által jóváhagyottaktól eltérő tartozékokat vagy pótalkatrészeket.

ÖSSZESZERELÉSI ÉS HASZNÁLATI ÚTMUTATÓ

FONTOS! Az útmutatóban található diagramok és ábrák csak illusztráció és iránymutatás célját szolgálják. Minden egyes művelet elvégzése után ellenőrizze a rögzítés biztonságát. Egy bizonyos pozíció rögzítését a legtöbb esetben kattánó hang kíséri.

Alkatrészek – A. ábra

1. Üléstér; 2. Dupla étkezőtálca; 3. Első támasztó és hátsó támasztócső (lábak) – 2 db; 4. Felső tartókeret készlet - 2 darab (bal és jobb); 5. Alátét és csavar x2.; 6. Ülészárptitok.

A szék összeszerelése – B. ábra

Nyomja meg és tartsa lenyomva a piros gombot (a) a szék felső tartókereteinek kinyitásához. Szerelje össze az ülést úgy, hogy a bal és jobb oldali felső tartókereteket a nyílak irányában helyezze az ülés csatlakozó furataiba (lásd a B.1. ábrát). Szerelje fel az első és a hátsó tartócsöveket az összeszerelt ülés keretekre a B.2. ábrán látható módon. Kattánó hangot kell hallani. Helyezzen be és csavarjon be egy alátétet, és csavarja be az első és a hátsó lábak alsó furatába.

Az étkezőtálca elhelyezése, beállítása és eltávolítása – C. ábra

Helyezze el az étetőtálcát úgy, hogy a karfára helyezi, és addig nyomja az oldalsó gombokat, amíg el nem éri a kívánt pozíciót. A tálca 3 pozícióban állítható, melyeket a karfák jelzik. Állítsa a tálcát a kívánt pozícióba, és engedje el a gombokat, hogy rögzítse az adott pozícióban.

A tálca eltávolításához nyomja meg a tálca oldalsó gombjait (a), és vegye ki. A felső polc úgy távolítható el, hogy 1. tartsa és húzza ki a furatokból (b), és 2. emelje fel a többi kiálló részt (c) és távolítsa el. A visszahelyezéshez helyezze a felső tálcát az alsó tálca tetejére, és nyomja meg. Az ételtálca az ülés hátsó lábaira akasztható - akassza fel a hátsó lábokban lévő kampókra.

A lábtartó rögzítése – D. Ábra

Helyezze a lábtartót a lábtartó alapjának hátulja felé. Illessze a kapcsokat a megfelelő lyukakba az ülés mindkét oldalán.

Kárpit és biztonsági öv – E. ábra

Kárpit beszerelése - ábra E.1.

Csúsztassa a kárpitzebent a hátsó keretre. Rögzítse az oldalakat a keret köré pattintva, és mindkét oldalon húzza meg a reteszelő gombokat (a).

Biztonsági öv - ábra E.2.

Az ötpontos biztonsági övet úgy tervezték, hogy gyermeke biztonságban legyen, ezért mindig viselni kell. Az öv kicsatolásához nyomja meg a csat gombját, és húzza meg a csatokat. Az öv rögzítéséhez illessze be a derékszíjak

csatjait a csat lyukaiba, és nyomja addig, amíg be nem kattannak. A vállpántokra és a derékövre csúsztató beállítók vannak felszerelve. A pántokat gondosan kell beállítani a gyermek kényelmének megfelelően.

A szék magasságának beállítása - F.1. ábra

Nyomja meg egyszerre mindkét gombot (a), és állítsa be a kívánt magasságot. Az ülés magassága 6 fokozatban állítható.

A háttámla dőlésszögének beállítása - F.2. ábra

Nyomja meg a háttámla hátulján található gombot, és válassza ki a 3 pozíció egyikét.

Az étkezősék összecukása – G. Ábra

Helyezze a tálcát a szék támlájára. Az ülés összecukásához nyomja meg egyszerre a két oldalsó gombot, és engedje le az ülést a legalacsonyabb helyzetbe, nyomja meg a két kioldó gombot (b) az oldalsó lábakon, és húzza előre a hátsó lábakat.

TISZTÍTÁSI ÉS KARBANTARTÁSI ÚTMUTATÓ

Csak puha, száraz ruhával tisztítsa.

Rendszeresen ellenőrizze a rögzített és mozgó alkatrészek meglazulását, sérülését vagy törését. Ne javítsa meg saját kezűleg a terméket, hanem forduljon egy hivatalos szervizközponthoz vagy ahhoz az értékesítőhöz, akitől a terméket vásárolta. Ellenkező esetben a garancia érvényét veszti. Rendszeresen tisztítsa meg a terméket. Ne hagyja a terméket külső tényezők – közvetlen napfény, eső, hó vagy szél – káros hatásának. Ez károsíthatja a fém és műanyag alkatrészeket, és kifeléredhet a kárpit. Tárolja a terméket száraz és szellőző helyen, ne poros, párás helyen, nagyon alacsony vagy nagyon magas szobahőmérsékleten.

Kínában készült Moni részére

Gyártó és importőr: Money Trade OOD,

Cím: Bulgária, Szófia, Trebich negyed, Dolo utca 1.

Telefonszám: 02/ 936 07 90, honlap: www.moni.bg