

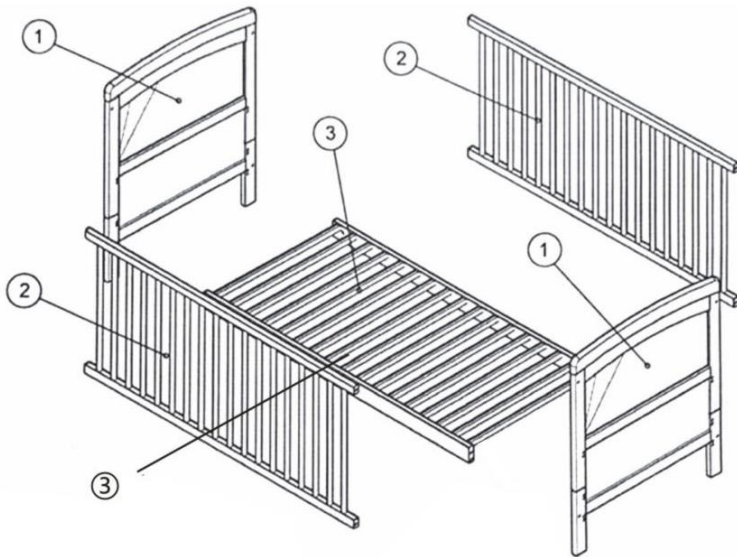



**BG: ВАЖНО! ПРОЧЕТЕТЕ ВНИМАТЕЛНО И ЗАПАЗЕТЕ ЗА БЪДЕЩИ СПРАВКИ**  
**EN: IMPORTANT! READ CAREFULLY AND KEEP FOR FUTURE REFERENCE**  
**DE: WICHTIG! LESEN SIE DIE ANWEISUNGEN SORGFÄLTIG DURCH, BEVOR SIE DAS PRODUKT**  
**VERWENDEN, UND BEWAHREN SIE DIESE ZUM SPÄTEREN NACHSCHLAGEN AUF**  
**EL: ΣΠΟΥΔΑΙΟΣ! ΔΙΑΒΑΣΤΕ ΠΡΟΣΕΚΤΙΚΑ ΑΥΤΕΣ ΤΙΣ ΟΔΗΓΙΕΣ ΠΡΙΝ ΤΗΝ ΧΡΗΣΗ ΤΟΥ ΠΡΟΙΟΝΤΟΣ ΚΑΙ**  
**ΚΡΑΤΗΣΤΕ ΓΙΑ ΜΕΛΛΟΝΤΙΚΟ ΕΛΕΓΧΟ ΣΕ ΕΥΚΟΛΑ ΠΡΟΣΒΑΣΙΜΟ ΚΑΙ ΑΣΦΑΛΕΣ ΣΗΜΕΙΟ**  
**ES: ¡IMPORTANTE! ¡ANTES DE USAR EL PRODUCTO LEA LAS INSTRUCCIONES CUIDADOSAMENTE Y**  
**GUÁRDELAS PARA FUTURAS CONSULTAS EN UN LUGAR ACCESIBLE Y SEGURO**  
**RO: IMPORTANT! CITIȚI CU ATENȚIE ȘI PĂSTRĂȚI PENTRU REFERINȚE VITORIALE**  
**RU: ВАЖНО! ПРОЧИТАЙТЕ ВНИМАТЕЛЬНО И ХРАНИТЕ ДЛЯ ДАЛЬНЕЙШЕГО ИСПОЛЬЗОВАНИЯ**  
**IT: IMPORTANTE! SI PREGA DI LEGGERE ATTENTAMENTE QUESTE ISTRUZIONI PRIMA DI USARE IL**  
**PRODOTTO E DI CONSERVARLE PER UN RIFERIMENTO FUTURO IN UN POSTO FACILMENTE ACCESSIBILE E**  
**SICURO**  
**FR: IMPORTANT! LISEZ ATTENTIVEMENT LES INSTRUCTIONS ET CONSERVEZ-LES EN LIEU SÛR POUR DES**  
**CONSULTATIONS ULTÉRIEURES**  
**SR: VAŽNO! PAŽLJIVO ČITAJTE I SAČUVAJTE ZA BUDUĆE REFERENCE**  
**NL: BELANGRIJK! ZORGVULDIG LEZEN EN OPSLAAN VOOR TOEKOMSTIGE REFERENTIES**



**BG ИНСТРУКЦИЯ ЗА УПОТРЕБА НА ДЪРВЕНО ЛЕГЛО ALBERO, АРТИКУЛЕН № 1209**  
**EN MANUAL OF WOODEN COT ALBERO, ITEM NO 1209**  
**DE GEBRAUCHSANLEITUNG FÜR EIN HOLZBETT ALBERO, ARTIKEL NR. 1209**  
**EL ΟΔΗΓΙΕΣ ΧΡΗΣΗΣ ΞΥΛΙΝΟΥ ΚΡΕΒΑΙΟΥ ALBERO, ΑΡΙΘΜΟΣ ΠΡΟΪΟΝΤΟΣ ΒΛ 1209**  
**ES INSTRUCCIONES DE USO DE UNA CAMA DE MADERA ALBERO, NÚMERO DE ARTÍCULO 1209**  
**RO INSTRUCȚIUNI DE UTILIZARE A PATULUI DIN LEMN ALBERO, NR. ARTICOL 1209**  
**RU ИНСТРУКЦИЯ ПО ЭКСПЛУАТАЦИИ ДЕРЕВЯННОЙ КРОВАТИ ALBERO, НОМЕР АРТ. 1209**  
**IT ISTRUZIONI PER L'USO DI UN LETTO IN LEGNO ALBERO, NUMERO DI ARTICOLO 1209**  
**FR MODE D'EMPLOI D'UN LIT EN BOIS ALBERO, NUMÉRO D'ARTICLE 1209**  
**SR UPUTSTVO ZA UPOTREBU DRVENOG KREVETA ALBERO, ARTIKL 1209**  
**NL GEBRUIKSAANWIJZING VAN EEN HOUTEN BED ALBERO, ARTIKEL № 1209**

**PD**

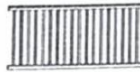

Ref	Dimensions	Parts	Qty	Ctn
1	92X64cm		2	1
2	120X64cm		2	1
3	120X60cm		1	1

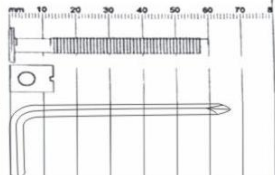
A	6 x 60mm	16	
B	10 x 13mm	16	
C	N/A	1	

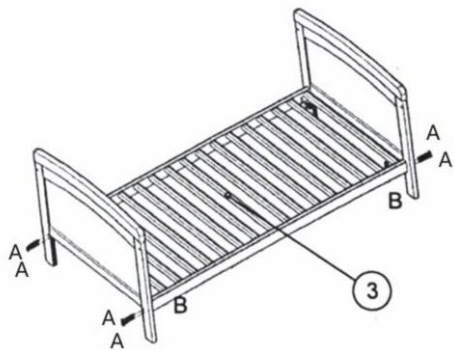
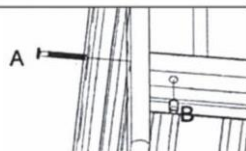
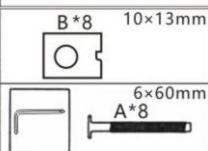
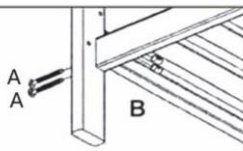
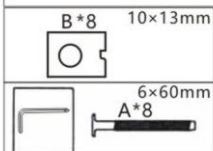
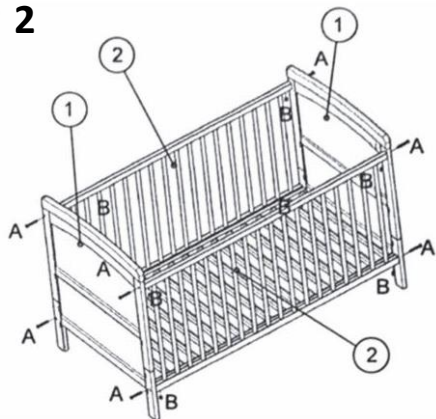
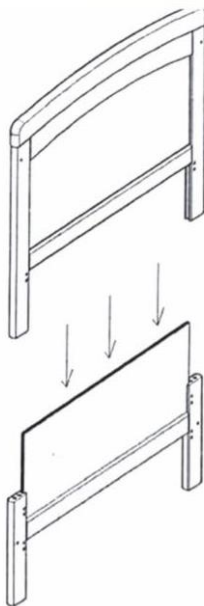
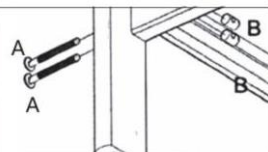
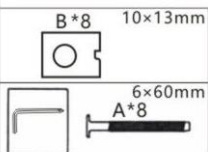
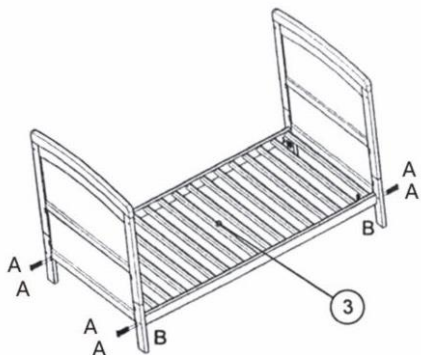
**1****2****3****4**

<b>BG</b> .....	<b>5</b>
<b>EN:</b> .....	<b>15</b>
<b>DE:</b> .....	<b>17</b>
<b>EL:</b> .....	<b>19</b>
<b>ES:</b> .....	<b>21</b>
<b>RO:</b> .....	<b>23</b>
<b>RU:</b> .....	<b>25</b>
<b>IT:</b> .....	<b>27</b>
<b>FR:</b> .....	<b>29</b>
<b>SR:</b> .....	<b>31</b>
<b>NL:</b> .....	<b>33</b>
<b>HU:</b> .....	<b>35</b>

Този продукт е произведен в съответствие с изискванията на Европейски стандарт EN 716-1:2017+AC:2019.

## **ВАЖНО! ПРОЧЕТЕТЕ ВНИМАТЕЛНО И ЗАПАЗЕТЕ ЗА БЪДЕЩИ СПРАВКИ**

### **ПРЕДУПРЕЖДЕНИЕ!**

- **ВНИМАНИЕ!** Имайте предвид опасността от открит огън и други източници на силна топлина, като например електрически и газови печки в близост до креватчето.
- **ВНИМАНИЕ!** Не използвайте креватчето, ако има части, които са счупени, скъсани или липсващи. Използвайте само резервни части, одобрени от производителя.
- **ВНИМАНИЕ!** Не оставяйте нищо близо до или вътре в детското креватче, което може да помогне на детето да излезе от него или създава опасност от задушаване или удушаване, напр. връзки, шнулове за щори/пердета.
- **ВНИМАНИЕ!** Не използвайте повече от един матрак в креватчето.
- Креватчето е готово за ползване единствено когато заключващите механизми са задействани. Проверявайте внимателно дали системите са успешно захванати преди използване.
- Всички монтажни винтове трябва винаги да се затягат правилно и да се проверяват редовно и при необходимост да се затягат.
- Най-ниската позиция е най-безопасната и основата трябва винаги да се използва в това положение веднага след като детето е достатъчно голямо, за да може да седи.
- Когато са осигурени разглобяеми опорни релси за поддържане на основата на креватчето над най-ниско си положение, от съществено значение е тези релси да се отстранят, преди леглото да се използва в най-ниското си положение.
- Прекратете използването на креватчето, когато детето е в състояние да секатери по него и може да излезе само.
- Аксесоари, които не са одобрени от производителя, не трябва да бъдат използвани. Не окачвайте допълнителни аксесоари по леглото.
- Сглобяването, разгъването и сгъването на продукта да се извършва САМО от възрастен.
- Дебелината на матрака трябва да бъде такава, че вътрешната височина (измерена от горната част на матрака до горния ръб на рамката на детското легло) да е най-малко 500 mm в най-ниското положение на основата на кошарата и най-малко 200 mm в най-високото позиция.

- Максимална дебелина на матрака: 9 cm.
- Матракът трябва да е с размери 120 x 60 cm. Дължината и ширината на матрака трябва да бъдат такива, че максималното разстояние между матрака и страните и краищата на креватчето да не надвишава 30 mm.

## УКАЗАНИЯ ЗА СГЛОБЯВАНЕ

**ВАЖНО!** Схемите и фигурите в тази инструкция са само илюстративни и насочващи. Проверете сигурността на фиксирането след изпълнение на всяка операция.

### **СЪСТАВНИ ЧАСТИ – ИЛЮСТРАЦИЯ PD**

След разопаковане се уверете, че всички елементи от **илюстрация PD** са налични.

**СГЛОБЯВАНЕ НА КОНСТРУКЦИЯТА:** ВНИМАНИЕ! Следвайте точно указанията и последователността за сглобяване и използване на продукта от приложените в инструкцията текст и илюстрации.

Действията по сглобяване на детското креватче са номерирани от 1 до 4. Следвайте описанията по-долу заедно с илюстрацията, носеща същия номер:

1. Монтиране на основата/ първо ниво на леглото: Фигури 1 и 2.
2. Монтиране на второ ниво на леглото: Фигури 3 и 4.

## УКАЗАНИЯ ЗА ПОЧИСТВАНЕ И ПОДДРЪЖКА

Почиствайте само с мека суха кърпа.

Редовно проверявайте фиксираните части, дали не са разхлабени, повредени или счупени. Не извършвайте сами ремонт на продукта, а се свържете с оторизиран сервиз или търговския агент, от който сте закупили продукта. В противен случай Вашата гаранция ще бъде анулирана. Периодично почиствайте продукта. Не оставяйте продукта на вредното въздействие на външните фактори - преки слънчеви лъчи, дъжд, сняг или вятър. Съхранявайте продукта на сухи и проветриви места, а не в прашни, влажни помещения с много ниски или много високи стайни температури.

Произведено за Cangaroo в КНР  
 Производител и вносител: Мони Трейд ООД,  
 Адрес: България, гр. София, кв. Требич, ул. Доло 1,  
 Телефонен номер: 02/ 936 07 90,  
 Уеб сайт: [www.cangaroo-bg.com](http://www.cangaroo-bg.com)

## ОБЩИ ГАРАНЦИОННИ УСЛОВИЯ

Настоящите Общи гаранционни условия за продукти и стоки, предлагани от „МОНИ ТРЕЙД“ ООД са изготвени и изцяло съобразени със Закона за предоставяне на цифрово съдържание и цифрови услуги и за продажба на стоки и Закона за защита на потребителите.

### РАЗДЕЛ I ОБЩИ ПОЛОЖЕНИЯ

**1.1. „Мони Трейд“ ООД**, вписано в Търговския регистър и Регистър на Юридическите лица с нестопанска цел към Агенция по вписванията при Министерство на правосъдието, с ЕИК **131452175**, със седалище и адрес на управление в гр. *София 1298, район „Надежда“, ж.к./кв. „Требич“, Индустриална зона, ул. „Доло“ № 1*, представлявано от законния представител Адел Али Кисеруан, управител („Дружество/то“) оперира в търговската мрежа чрез свои физически магазини и онлайн магазин с интернет адрес: <https://moni.bg/>.

#### 1.2. ФОРМА ЗА КОНТАКТ:

Телефон за контакт:	Email:
+359 02 936 079	<a href="mailto:office@moni.bg">office@moni.bg</a>

**2.** Съобразно стопанската си дейност Дружеството извършва продажби на продукти/стоки на крайни и други потребители чрез своите физически и/или онлайн магазини (дистанционна продажба/продажба от разстояние).

**2.1. При осъществяване на продажби от физически магазини**, Дружеството декларира, че е поставило на видно и удобно място в търговските си обекти всички свои вътрешни актове, включително, но не само Общи условия, Гаранционни условия, условия, свързани със защитата на личните данни, политики и други, които са на разположение за запознаване и информиране на своите клиенти/потребители/посетители.

**2.1.1.** При осъществена сделка във физически магазин, Дружеството презюмира, а потребителят се съгласява и декларира, че се е запознал и е информиран с Общите условия на продажбата, включително, но не само с Гаранционните условия на Дружеството, Политиките, правилата и условията за защитата на лични данни, поставени на видно място в търговските обекти на Дружеството.

**2.2. При осъществена сделка от разстояние чрез онлайн магазина** на Дружеството, потребителят извършва подобна декларация за съгласие, информираност и запознаване с всички и всякакви документи, правила и условия между него и Дружеството, включително, но не само и с Гаранционните условия на Дружеството, Политиките, правилата и условията за защитата на лични данни, ръчно през електронния сайт на Дружеството.

**3.** Настоящите гаранционни условия, общите условия, условията за защита на личните данни, Политика/и правила, включително но не само и всички и всякакви други условия и документи са на разположение на потребителите на електронния сайт на дружеството.

**4.** При промяна, допълнение и/или изменение на настоящите гаранционни условия, Дружеството се задължава на електронния си сайт да уведоми потребителите си (включително и тези, за които важат към момента на промяната гаранционните срокове и условия) за такава промяна. Всяка промяна, допълнение и/или изменение влиза в сила от момента на публикуването ѝ на електронния сайт на Дружеството и има ефект, включително и при заварени положения между Дружеството и неговите потребители. Потребителите се считат уведомени в отношенията между тях и Дружеството от публикуването на промяна/допълнение и/или изменение на електронния сайт на Дружеството.

**5.** Дружеството се задължава да предостави и/или изпрати ведно със стоката/ите (при сделка от разстояние, осъществена чрез онлайн магазина на Дружеството) Гаранционна карта. В гаранционната карта се съдържа информация за настоящите гаранционни условия, вида стока/продукт и др.

**6.1.** Дружеството предоставя 24-месечна търговска гаранция на първоначалния краен потребител на своя продукт (детски стоки), че същият няма дефекти в материалите и изработката, като потвърждава, че продуктите и стоките, предлагани от Дружеството са произведени в съответствие с настоящите европейски

изисквания за безопасност и стандартите за качество, които са приложими за тези продукти, и че тези продукти са без дефекти в материалите и изработката, в момента на покупката.

**6.2.** Гаранционният период започва да тече от момента, в който е направена доставката до клиента или от момента, в който клиентът е закупил и взел със себе си продукта от дадения дистрибутор.

**6.3.** Всеки нов продукт е със защитена с гаранция от дефекти на материала и/или заводски дефекти в продължение на 2 /две/ години.

**7.** Продуктите/стоките с производител „Мони Трейд“ ООД и/или на предлагани чужди марки, чиито официален представител за България е „Мони Трейд“ ООД, имат срок на гаранция 24 /двадесет и четири месеца/, считано от датата на закупуване на стоката от физически магазин и/или от онлайн магазина на Дружеството. За дата на закупуване при сделка от разстояние, се приема датата на получаване на стоката.

## **8. Определения. Страни.**

**8.1.** „**Потребител**“ по смисъла на Допълнителните разпоредби от Закона за предоставяне на цифрово съдържание и цифрови услуги и за продажба на стоки и Закона за защита на потребителите е всяко физическо лице, което придобива стоки от Дружеството, които не са предназначени за извършване на търговска или професионална дейност, както и всяко физическо лице, което сключва договори за продажба на стоки и действия извън рамките на неговата търговска или стопанска дейност, занаят или професия. Настоящите Общи гаранционни условия не уреждат и не се прилагат в отношенията между Дружеството и клиенти – юридически лица.

**8.2.** При продажба на предлаганите продукти/стоки на Потребител, Дружеството действа като „Търговец“ по смисъла на Допълнителните разпоредби на Закона за защита на потребителите и „Продавач“ по смисъла на Допълнителните разпоредби на Закона за предоставяне на цифрово съдържание и цифрови услуги и за продажба на стоки, с всички произтичащи от това задължения.

**9.** Дружеството отговаря за липсата на съответствие на потребителската стока, съгласно правата на „Потребителя“ по смисъла на Закона за предоставяне на цифрово съдържание и цифрови услуги и за продажба на стоки и Закона за защита на потребителите, което съществува в момента на доставяне на стоката и което се появи в рамките на две години, считано от този момент. Срокът спира да тече през времето, необходимо за извършване на ремонт или замяна на стоката.

**10.** Правото на рекламация на Потребителя включва да поиска от Дружеството да приведе стоката в съответствие, като може да избере между ремонт или замяна на стоката.

**11.** Правото на рекламация **НЕ** може да бъде упражнено без предоставен от страна на Потребителя, в момента на рекламацията касова бележка, фактура или документ, удостоверяващ плащането за стока, закупена от „Мони Трейд“ ООД, предмет на рекламацията, от който да са видни названието на търговеца, датата на покупка и името на стоката, както и гаранционна карта.

**11.1.** Правото на рекламация **НЕ** може да бъде упражнено и при не предоставяне от страна на потребителя на продукта/стоката в неговата/нейната цялост.

**11.2.** При предявяване на рекламация Потребителят посочва предмета на рекламацията, предпочитания от него начин за удовлетворяване на рекламацията и адрес за контакт.

**12.** Правото на рекламация може да бъде упражнено във всеки от търговските обекти на Дружеството на територията на страната, в които се осъществява подобна търговска дейност като тази в обекта, откъдето е закупена стоката.

**13.** След направена от Потребителя рекламация (устно или писмено) в срока по т. 9 по-горе, Дружеството вписва в регистър за рекламации и издава на Потребителя документ, съдържащ датата, номера, под който рекламацията е вписана в регистъра, вида на стоката и подпис на лицето, приело рекламацията. Дружеството си запазва правото да направи оценка на предявената рекламация.

**14.** След вписването Дружеството разполага с един месец, считано от уведомяването му от потребителя за несъответствието, в който да ремонтира или замени стоката с нова.

**15.** Дружеството може да откаже да приведе стоката в съответствие, ако ремонтът и замяната са невъзможни или ако биха довели до непропорционално големи разходи за него.

**16.1.** Ако се окаже, че нито една от двете изброени в т. 10 по-горе алтернативи не е възможна, то Потребителят има право:



- да получи пропорционално намаляване на цената;
- да развали договора.

16.2. Потребителят няма право да развали договора, ако несъответствието е незначително.

17. Потребителят не може да претендира възстановяване на заплатената сума или отбив от цената на друг, по-скъп продукт/стока, когато Дружеството приеме да бъде извършена замяна на потребителската стока с нова или да се поправи стоката в рамките на един месец от предявяване на рекламацията.

18.1. Правото на рекламация **НЕ** може да бъде упражнено от Потребителя и Дружеството не носи отговорност за гаранционен ремонт или замяна в случаите на дефект на продукта/стоката в следствие на:

- не спазени указания от инструкциите за сглобяване от инструкциите за сглобяване, монтаж и профилактика;
- не спазени указания от ръководството относно поддръжката и правилната употреба;
- стоката е неправилно и/или частично сглобена;
- има повърхностни наранявания, получени по време на експлоатацията на стоката по време на нейното пренасяне, транспорт или съхранение;
- повредата е възникнала вследствие на небрежна, непредпазлива експлоатация, претоварване и/или съхранение в неподходяща среда, както и при злоупотреба и/или умишлено увреждане на вещта;
- повредата е възникнала вследствие на употреба на стоката за цели, различни от предназначението им (вкл. демонстрации, отдаване под наем, заем за послужване, тестове и др.);
- стоката е ремонтирана в неоправомощен от производителя сервиз или от други лица;
- има извършена промяна или модификация на конструкцията;
- повредата е получена вследствие на монтирани от потребителя части и аксесоари, различни от спецификацията на стоката при продажбата;
- повредата е получена вследствие на механично въздействие – удар, падане, изкъртване, всяко от които да предизвика нараняване, счупване, липса или одраскване;
- дефектите са получени в резултат на въздействие на външни сили – включително, но не само природни бедствия, счупвания след удар, катастрофа, промишлени изпарения, агресивни миешки препарати и др. подобни

18.2. Обстоятелства, при които гаранцията на стоката се запазва, но за една част от повредените части, които подлежат на амортизация по време на нормалната експлоатация на стоката, същите части и ремонтът се заплащат от потребителя.

Такива части са:

- **за ДЕТСКИ КОЛИЧКИ** – следните компоненти и части от количките, които могат да бъдат изгубени или увредени по невнимание, като: неопренови дръжки, ръкохватки, пружини, адаптери, предпазни бордове, покривала, дъждобрани, сенници, чанти, копчета тик-так, капси, ципове, лепенки, колани, катарамии, пластмасови бутони, капачета и копчета, счупени куполи и сенници, избеляла или скъсана тапицерия – като тези детайли е възможно да бъдат ремонтирани или заменени срещу заплащане. Гаранцията не покрива също така и спукани, скъсани или протрити вътрешни или външни гуми;
- **за СТОЛЧЕТА ЗА КОЛА, ТВЪРД КОШ ЗА КОЛИЧКА И КОШНИЦИ** – неопренови дръжки, ръкохватки, пружини, адаптери, предпазни бордове, покривала, дъждобрани, сенници, чанти, копчета тик-так, капси, ципове, лепенки, колани, катарамии, пластмасови бутони, капачета и копчета;
- **За КОШАРИ ЗА СПАНЕ И ИГРА** – избеляла и скъсана тапицерия, копчета тик-так, капси, ципове, лепенки, колани, катарамии, пластмасови бутони, капачета и копчета, матрак, комарник, балдахин, музикални въртележки, повивалник и др. аксесоари;
- **ЗА БЪНДЖИ, ЛЮЛКА, ШЕЗЛОНГ, ПРОХОДИЛКА, СТОЛЧЕ ЗА ХРАНЕНЕ** - избеляла и скъсана тапицерия, копчета тик-так, капси, ципове, лепенки, колани, катарамии, пластмасови бутони, капачета и копчета, горната табла и др. аксесоари;

- **ЗА КЕНГУРА И КОЛАНЧЕТА ЗА ПРОХОЖДАНЕ** – мрежи за проветрение, цип, тик-так копчета и др. аксесоари;
- **ЗА ПОМПИ ЗА КЪРМА** – маркучи и шишета, биберони, капачки, силиконови части, ръкохватка и други аксесоари
- **ПРОДУКТИ ЗА БАНЯ И ХИГИЕНА** – аксесоари

**18.3.** Потребителят се задължава преди да предприеме действия за рекламация на стока в гаранционен срок, закупена от онлайн магазин и/или физически магазин/търговски обект на Дружеството да провери дали стоката отговаря на описаните в т. 18.1 и 18.2. условия, като обърне особено внимание на обстоятелствата, при които гаранцията отпада, както и за частите, които подлежат на амортизация и в периода на гаранция се заплащат.

**18.4.1.** При изпращане на стоката за рекламация, за да бъде приета, Потребителят се задължава:

1. Да почисти добре стоката и в пълна окомплектовка да я постави в подходяща за транспортиране опаковка, по възможност в оригиналната опаковка, за да предпази стоката от увреждане при транспорт;
2. В опаковката да постави следните документи и данни:
  - копие на касовата бележка/финансов бон/ и фактура, издадени при закупуването на стоката;
  - гаранционна карта;
  - други документи, в случай на такива, като например, вкл., но не изчерпателно – протоколи, актове, експертни заключения и др., които установяват несъответствието на стоката с договореното или установяват претенцията на потребителя по основание и размер;
  - описание на несъответствието според потребителя – дефектът или проблемът при употребата на стоката.

**18.4.2.** В случай че при предаване/получаване на върнатата стока, Дружеството установи, че е налице повреда, не описана и несъответстваща с описанието на Потребителя, то страните се съгласяват и презюмират, че повредата се дължи и/или се е осъществила по вина на Потребителя и/или трето лице, вкл. превозвач, за което Дружеството не отговаря.

**18.5.** След като Дружеството получи стоката, обект на рекламация, изпълнява задължението си по вписване в регистъра на предявените рекламации.

**18.6.** Привеждането на стоката в съответствие с договора за продажба е безплатно за Потребителя.

**18.7.** В случай че са изпълнени изброените условия и рекламацията е основателна, се предприемат действия за отстраняване на несъответствието, като Потребителят не дължи разходи за експедиране на стоката, за резервни части, материали и труд, свързани с ремонта и гаранционното обслужване.

**18.8.** Когато рекламацията е неоснователна, разходите за експедиране на стоката са за сметка на Потребителя.

**18.9.** При наличие на обстоятелства, които са основание за отпадане на гаранцията, отстраняването на несъответствие се осъществява срещу заплащане само след изричното съгласие на Потребителя.

**18.10.** След сервизните действия по предявената рекламация (преглед на доставената стока и придружаващите документи, оценка на основателност на рекламацията, ремонт) се издава акт за удовлетворяване на рекламацията. Екземпляр от този акт, стоката и приложените към нея документи, се изпращат/предоставят на Потребителя.

**18.11.** Данни за сервиз:

**Адрес:** гр. София, кв. „Требич“, ул. „Доло“ 1

**Тел.:** +359 2 936 07 90

**Имейл:** [sklad@moni.bg](mailto:sklad@moni.bg); [web@moni.bg](mailto:web@moni.bg)

**19.** При онлайн услуги (Договори от разстояние) Потребителят има право да се откаже от договора, без да посочва причина, без да дължи обезщетение или неустойка в 14-дневен срок, считано от датата на приемане на стоките от потребителя или от трето лице.

**20.** Когато Потребителят иска да се откаже от онлайн покупката си, той информира Дружеството за решението си преди изтичането на срока посочен в т. 19 и следва да попълни формуляр като заяви недвусмислено решението си да се откаже от договора.

**21.1.** Разходите за връщане на стоката включително, но не само чрез куриер при онлайн покупка се заплащат от Потребителя, освен в случаите при разваляне договора от страна на Потребителя по вина, за която Дружеството отговаря и бъде доказана. Стоката може да бъде върната и във всеки търговски обект на Дружеството.

**21.2.** Производителят не поема никакви разходи, които могат да възникнат под формата на увреждане на продукта или друго имущество по време на транспорт към него. Купувачът, на свой риск и за собствена сметка, изпраща до производителя за оценка на обхвата на гаранцията и ремонт на продукта. Продуктът ще бъде върнат на потребителя за негова сметка. Дружеството, по свой избор, ще поправи или замени части от продукта, които са доказано дефектни, поради неправилна фабрична изработка или материали. Поправените части или новите подменени такива ще се предоставят от Дружеството в замяна на дефектните и ще бъдат или нови, или пресертифицирани за употреба. Ограничената гаранция не обхваща щети, причинени на продукта в резултат на неправилна употреба, инцидент, злоупотреба, природни бедствия, необичайни механични условия или противоестествени условия на околната среда, или неразрешен демонтаж, ремонт или модификация, включително и ремонти и модификации извършени в сервиз, различен от оторизирания. Настоящата ограничена гаранция не важи също и за продукти, които са продадени като стоки втора употреба.

**22.** Дружеството възстановява всички суми, получени от потребителя, не по-късно от 14 дни, считано от датата, на която е бил уведомен за решението на потребителя да се откаже от договора.

**23.** Дружеството е длъжно да възстанови получените суми, като използва същото платежно средство, използвано от потребителя за плащане на цифровото съдържание или цифровата услуга, освен ако потребителят е изразил изричното си съгласие за използване на друго платежно средство и при условие че това не е свързано с разходи за потребителя.

**24.** При упражняване правото на отказ от договора от страна на Потребителя, Дружеството може да възпрепятства всяко следващо използване на онлайн услуга, като например блокира профила на потребителя (в случай че е налице подобна функционалност на електронния сайт/онлайн магазина).

**25.** При всяко връщане на стоката/продукта от страна на Потребителя без основание за това, Потребителят е длъжен да предостави стоката/продукта в негова цялост. В хипотеза, при която Потребителят се отказва от договора съгласно настоящите Общи гаранционни условия, Потребителят е длъжен да върне и стоката без следи от употреба и/или амортизация.

**26.** Дружеството предлага единствено нови продукти и стоки.

**27.** Срокът на гаранционно обслужване за всеки артикул, който има такова, е 24 /двадесет и четири/ месеца от датата на закупуването му, вкл. и съгласно посоченото в т. 7 по-горе. Дружеството се задължава да отстрани гаранционен дефект във гаранционен период във възможно най-кратък срок, като максималният не може да надвишава 30 /тридесет/ работни дни, като Потребителят следва да изпълни указанията за връщането му.

**28.** При дефект на продукт/стока по време на гаранционния период и при изпълнение указанията и условията за връщането му съгласно настоящите Общи гаранционни условия, Дружеството предприема едно от следните действия:

- Подмяна на същия или равностоен продукт на този, закупен от потребителя;
- Ремонт.

**29.** Дружеството има право да възстанови обратно изцяло или частично покупната цена на продукта/стоката, като информира потребителя, а последният се съгласява, че предвид напредъка в технологиите и съответните продуктови наличности, продуктът/стоката, който/която изпрати/предостави на потребителя като подмяна, може да има малки разлики или по-ниска продажна цена от оригиналния продукт/стока, който потребителят е закупил.

**30.1.** Гаранцията не се отнася и включва нормалното износване или повреждане вследствие на неправилна експлоатация.

**30.2.** Гаранцията не покрива компонентите, износени и/или повредени вследствие на неправилна употреба, включително корозия, окисляване, щети, причинени от вода, както и от умора на материала, повреди или загуби причинени вследствие на инцидент, неправилна употреба, занемаряване,

злоупотреба, кражба или неспазване на инструкциите и/или предупрежденията, посочени в ръководството за употреба. Щети, причинени в следствие на умора на материала, са признак, че съответната част е била погрешно използвана.

**30.3.** Потребителят е отговорен периодично да преглежда продукта съобразно реалната практика и препоръки, посочени в упътването.

**32.4.** В случай че потребител е поправил сам дефектна част или е използвал неоторизиран сервиз или ако е използвал част, която не е предоставена от Дружеството, производителят, както и всички представители, са освободени от отговорност, в случай че настъпи повреда или злополука.

**30.5.** Продуктите и стоките за деца са предназначени индивидуално за употреба само от едно дете.

**30.6.** Гаранционните условия се прекратяват при даване на продукта под наем, при продажба на втора употреба или при претоварване. Дефекти, получени при подобна употреба не се обслужват като гаранционни и са изцяло за сметка на потребителя. В такива случаи, потребителят носи изцяло отговорност за всички рискове от наранявания и повреди, които могат да възникнат при подобна употреба.

**31.1.** При осъществяване на продажба на продукт/стока, който изисква инсталирането и/или монтажа му, при установяване на дефекти в гаранционния срок, потребителят следва да уведоми за такъв дефект Дружеството с оглед законовите положения.

**31.2.** При продажба на стоки/продукти, за които е необходима специална инсталация и монтаж, Дружеството се задължава да извърши такива, в случай че тази услуга е включена в цената и/или да извърши такива, в случай че инсталацията и/или монтажът са заплатени отделно.

**31.3.** При дефект на подобна стока, Дружеството се задължава да извърши ремонт и да демонтира стоките, които са били инсталирани от него съобразно тяхното естество и цел, преди да се появи несъответствието, или когато тези стоки трябва да бъдат заменени, задължението му е да ремонтира или да замени стоките, включително да ги демонтира, когато не съответстват и инсталирането на заместващите стоки или на ремонтираните стоки и/или да поеме разходите за демонтаж и инсталиране на стоки.

**31.4.** При хипотези, при които:

1. потребителят не е заплатил услугата по инсталация и/или монтаж и/или същата/същите не са включени в цената на продукта/стоката;

2. потребителят сам е демонтирал и/или деинсталирал продукт/стока, за дружеството не възниква отговорността

по т. **31.3** по-горе и същите не подлежат на ремонт, замяна, демонтаж и/или деинсталация като задължение в гаранционния период.

**32.1.** При продажба на стока/продукт от вида на „цифрови стоки“ съгласно определението им в Закона за предоставяне на цифрово съдържание, цифрови услуги и за продажба на стоки, се прилагат всички законови разпоредби в тази връзка, включително, но не само правилата за поправка/ремонт от Дружеството в рамките на т.нар. „разумен срок“ с оглед по-голямата техническа и функционална сложност на продукта/стоката, включително, но не само с оглед спецификата на по-дългите срокове за доставка на подобни части и/или материали за цифровите стоки.

**32.2.** С цел пълнота на настоящите Общи гаранционни условия, Дружеството предоставя линк с извлечение от Закона за предоставяне на цифрово съдържание и цифрови услуги и за продажба на стоки, както следва: <https://dv.parliament.bg/DVWeb/showMaterialDV.jsp?idMat=156454>. В случай че същите не са достъпни на хартиен носител, Потребителят може да го открие на официалния сайт на „Мони Трейд“ ООД.



---

## ГАРАНЦИОННА КАРТА

---

ИМЕ НА КЛИЕНТА

*/Име и фамилия/*

ИМЕ НА ПРОДУКТА

*/Продукт/*

*/сериен номер/*

ГАРАНЦИОНЕН СРОК

Издадена на:

*/дата/*

ДЕКЛАРИРАМ, ЧЕ СЪМ ЗАПОЗНАТ И ПРИЕМАМ ОБЩИТЕ ГАРАНЦИОННИ УСЛОВИЯ НА ТЪРГОВЕЦА. СТОКАТА Е ИЗПРОБВАНА И ПРЕДАДЕНА С ПЪЛНА КОМПЛЕКТАЦИЯ И ДОКУМЕНТАЦИЯ.

*/подпис на клиента/*

ЗА ТЪРГОВЕЦА

*/име и фамилия/*

*/длъжност/*

*/подпис/*

*/печат на Търговеца/*

---

### Условия на гаранцията:

С тази гаранция търговецът на стоката „МОНИ ТРЕЙД“ ООД поема гаранционните си задължения към Потребителя/Клиента и определя ред за извършване на рекламации при доказани гаранционни събития съгласно Общите гаранционни условия. Гаранцията важи само за територията на Република България. **Гаранцията важи при представяне на тази гаранционна карта!**

**This product is manufactured in accordance with the requirements of the European Standard EN 716-1:2017+AC:2019.**

### **IMPORTANT! READ CAREFULLY AND KEEP FOR FUTURE REFERENCE**

#### **WARNING!**

- **WARNING!** Be aware of the risk of open fire and other sources of strong heat such as electric bar fires, gas fires etc. in the near vicinity of the cot.
- **WARNING!** Do not use the cot if any part is broken, torn, or missing. Use only spare parts approved by the manufacturer.
- **WARNING!** Do not leave anything in the cot or place the cot close to another product, which could provide a foothold or present a danger of suffocation or strangulation, e.g., strings, blind/curtain cords etc.
- **WARNING!** Do not use more than one mattress in the cot.
- A cot is ready for use when the locking mechanisms are engaged. Check carefully that locking systems are fully engaged before using the folding cot.
- All assembly settings should always be tightened properly and should be checked regularly and retightened if necessary.
- The lowest position is the safest and the base should always be used in that position as soon as the baby is old enough to sit up.
- Where detachable support rails are provided to support the cot base above its lowest position, it is essential to remove these rails before the cot is used in its lowest position.
- To prevent injury from falls that when the child is able to climb out of the cot, the cot shall no longer be used for that child.
- Accessories which are not approved by the manufacturer shall not be used. Never hang additional accessories on the cot except the musical fretboard which is provided with the cot and described in the instructions.
- Assemble, unfold and fold the product **ONLY** by an adult.
- Thickness of the mattress shall be such that the internal height (measured from the top of mattress to the upper edge of the cot frame) was at least 500 mm in the lowest position of the cot base and at least 200 mm in the highest position.
- Maximum thickness of the mattress: 9 cm.
- Mattress should have size 120 x 60 cm. Length and width shall be that there shall be no gap more than 30 mm between the mattress and the sides and ends.

### **ASSEMBLY INSTRUCTIONS**

**IMPORTANT!** The diagrams and figures in this instruction are illustrative and indicative only. Follow exactly the instructions and sequence for assembling and operating with the product. Check the securing of the fixation after each operation.

## **COMPONENTS - ILLUSTRATION PD**

After unpacking, make sure that all elements of **illustration PD** are available.

**ASSEMBLY INSTRUCTIONS:** ATTENTION! Follow exactly the instructions and sequence for assembling the product as described in the text and illustrations.

The assembly steps are numbered from 1 to 4. Follow the descriptions below together with the same numbered illustration:

1. Assembly of the base/the first level of the crib: Figures 1 and 2.
2. Assembly of the second level of the crib: Figures 3 and 4.

## **INSTRUCTIONS FOR MAINTENANCE AND CLEANING**

Clean only with a soft, dry cloth.

Regularly check fixed parts for looseness, damage or breakage. Do not repair the product yourself, but contact an authorized service center or the sales agent from whom you purchased the product. Otherwise, your warranty will be void. Periodically clean the product. Do not leave the product to the harmful effects of external factors - direct sunlight, rain, snow or wind. Store the product in a dry and ventilated place, not in dusty, damp rooms with very low or very high room temperatures.

**Manufactured for Cangaroo in PRC,  
Manufacturer and Importer: Moni Trade Ltd.  
Address: Bulgaria, Sofia, Trebich, 1 Dolo Str.,  
Phone number: 003592/936 07 90,  
Website: [www.cangaroo-bg.com](http://www.cangaroo-bg.com)**



Dieses Produkt wurde in Übereinstimmung mit den europäischen Normen EN 716-1:2017+AC:2019 hergestellt.

**WICHTIG! BITTE SORGFÄLTIG LESEN UND FÜR SPÄTERES NACHLESEN AUFBEWAHREN.**

**WARNUNG!**

- **WARNUNG!** Beachten Sie die Gefahr von offenem Feuer und anderen starken Wärmequellen, wie z. B. Bränden an elektrischen Stangen, Gas usw., in der Nähe des Kinderbetts.
- **WARNUNG!** Verwenden Sie das Kinderbett nicht, wenn Teile gebrochen sind, zerrissen sind oder fehlen, und verwenden Sie nur vom Hersteller zugelassene Ersatzteile.
- **WARNUNG!** Lassen Sie nichts im Kinderbett und stellen Sie das Kinderbett nicht in der Nähe eines anderen Produkts ab, da dies einen Halt oder eine Erstickungs- oder Erstickungsgefahr darstellen könnte, z. Schnüre, Blind- / Vorhangschnüre etc.
- **WARNUNG!** Verwenden Sie nicht mehr als eine Matratze im Kinderbett.
- Ein Kinderbett ist nur einsatzbereit, wenn die Verriegelungsmechanismen eingerastet sind. Prüfen Sie sorgfältig, ob die Verriegelungssysteme vollständig eingerastet sind, bevor Sie das Klappbett verwenden.
- Bitte überprüfen Sie vor jedem Gebrauch, ob alle oberen Teile des Kinderbetts richtig eingerastet sind.
- Die niedrigste Position ist die sicherste und die Basis sollte immer in dieser Position verwendet werden, sobald das Baby alt genug ist, um sich aufzusetzen.
- Wenn abnehmbare Stützschielen vorgesehen sind, um den Kinderbettboden über seiner untersten Position zu stützen, müssen diese Schienen unbedingt entfernt werden, bevor das Kinderbett in seiner untersten Position verwendet wird.
- Um Sturzverletzungen zu vermeiden, die auftreten können, wenn das Kind aus dem Kinderbett klettern kann, darf das Kinderbett für dieses Kind nicht mehr verwendet werden.
- Vom Hersteller nicht zugelassenes Zubehör darf nicht verwendet werden. Hängen Sie kein zusätzliches Zubehör an den Laufstall, ausgenommen das in dem Lieferumfang enthaltene Mobile mit Anhängern.
- Das Zusammenbauen, Auseinanderklappen und Zusammenklappen des Produkts sollte NUR von einem Erwachsenen durchgeführt werden.
- Die Dicke der Matratze muss so sein, dass die Innenhöhe (gemessen von der Oberkante der Matratze bis zur Oberkante des Bettrahmens) in der niedrigsten Position des Bettbodens mindestens 500 mm und in der höchsten Position mindestens 200 mm beträgt Position.

- Maximale Dicke der Matratze: 9 cm.
- Die Matratze sollte eine Größe von 120 x 60 cm haben. Länge und Breite müssen so sein, dass zwischen der Matratze und den Seiten und Enden kein Abstand von mehr als 30 mm besteht.

## MONTAGEANLEITUNG

**WICHTIG!** Die Abbildungen und Zeichnungen in dieser Anweisung sind nur beispielhaft und richtungweisend. Überprüfen Sie nach jeder Operation die Sicherung der Fixierung.

### **BESTANDTEILE – ABBILDUNG PD**

Stellen Sie nach dem Auspacken sicher, dass alle Elemente laut **Abbildung PD** verfügbar sind.

**MONTAGE DER KONSTRUKTION:** WARNUNG! Befolgen Sie strikt die Anweisungen und die Reihenfolge für den Zusammenbau des Produkts, wie in den Abbildungen vorgegeben.

Die Schritte zum Zusammenbau des Kinderbetts sind von 1 bis 4 nummeriert. Befolgen Sie die nachstehenden Beschreibungen zusammen mit der Abbildung mit der gleichen Nummer:

1. Zusammenbau der Basis/ersten Ebene des Bettes: Abbildungen 1 und 2.

2. Einbau der zweiten Bettebene: Abbildungen 3 und 4.

## ANWEISUNGEN FÜR REINIGUNG UND INSTANDHALTUNG

Nur mit einem weichen, trockenen Tuch reinigen.

Überprüfen Sie regelmäßig feste und bewegliche Teile auf Lockerheit, Beschädigung oder Bruch. Keine Selbstreparaturarbeiten vornehmen. Wenden Sie sich an ein autorisiertes Service-Center oder an den Handelsvertreter, bei dem Sie das Produkt erworben haben. Andernfalls wird Ihre Garantie storniert. Reinigen Sie das Produkt regelmäßig. Lassen Sie das Produkt nicht der Auswirkung von äußeren Einflüssen wie direkte Sonneneinstrahlung, Regen, Schnee oder Wind. Lagern Sie das Produkt an einem trockenen und belüfteten Ort, nicht in staubigen, feuchten Räumen mit sehr niedrigen oder sehr hohen Raumtemperaturen.

**Hergestellt für Cangaroo in der KNR**  
**Hersteller und Importeur: Moni Trade Ltd.,**  
**Adresse: Bulgarien, Sofia, Trebich, Dolo Str. 1,**  
**Telefonnummer: 003592/936 07 90,**  
**Website: [www.cangaroo-bg.com](http://www.cangaroo-bg.com)**

Αυτό το προϊόν κατασκευάστηκε σύμφωνα με τα Ευρωπαϊκά EN 716-1:2017+AC:2019.

## **ΣΗΜΑΝΤΙΚΟ! ΔΙΑΒΑΤΕ ΠΡΟΣΕΚΤΙΚΑ ΤΙΣ ΟΔΗΓΙΕΣ ΚΑΙ ΦΥΛΑΞΤΕ ΤΕΣ ΓΙΑΤΙ ΜΠΟΡΕΙ ΝΑ ΤΙΣ ΧΡΕΙΑΣΤΕΙΤΕ ΣΤΟ ΜΕΛΛΟΝ.**

### **ΠΡΟΕΙΔΟΠΟΙΗΣΗ!**

- **ΠΡΟΣΟΧΗ!** Να είστε ενήμεροι για τον κίνδυνο πυρκαγιάς και άλλων πηγών ισχυρής θερμότητας, όπως πυρκαγιές ηλεκτρικών ράβδων, πυρκαγιές αερίου κ.λπ., κοντά στη βρεφική κούνια.
- **ΠΡΟΣΟΧΗ!** Μην χρησιμοποιείτε την κούνια σε περίπτωση θραύσης, σκισίματος ή έλλειψης εξαρτημάτων και χρησιμοποιήστε μόνο ανταλλακτικά εγκεκριμένα από τον κατασκευαστή.
- **ΠΡΟΣΟΧΗ!** Μην αφήνετε τίποτα στη βρεφική κούνια ή τοποθετείτε τη βρεφική κούνια κοντά σε άλλο προϊόν, το οποίο θα μπορούσε να αποτελέσει σημείο στήριξης ή να παρουσιάσει κίνδυνο ασφυξίας ή στραγγαλισμού, π.χ. χορδές, κορδόνια τυφλών / κουρτίνας κλπ.
- **ΠΡΟΣΟΧΗ!** Μην χρησιμοποιείτε περισσότερα από ένα στρώματα στο κρεβάτι.
- Η βρεφική κούνια είναι έτοιμη για χρήση μόνο όταν είναι ενεργοποιημένοι οι μηχανισμοί ασφάλισης. Ελέγξτε προσεκτικά όλοι τα συστήματα ασφάλισης έχουν εμπλακεί πλήρως πριν χρησιμοποιήσετε την πτυσσόμενη κούνια.
- Όλα τα εξαρτήματα συναρμολόγησης πρέπει πάντα να σφίγγονται σωστά και τα εξαρτήματα να ελέγχονται τακτικά και να σφίγγονται όπου είναι απαραίτητο.
- Η χαμηλότερη θέση είναι η ασφαλέστερη και η βάση πρέπει πάντα να χρησιμοποιείται σε αυτή τη θέση μόλις το μωρό είναι αρκετά μεγάλο για να καθίσει.
- Όπου παρέχονται αποσπώμενες ράγες στήριξης για τη στήριξη της βάσης της κούνιας πάνω από τη χαμηλότερη θέση της, είναι απαραίτητο να αφαιρέσετε αυτές τις ράγες προτού η κούνια
- Για να αποφύγετε τραυματισμούς από πτώσεις, όταν το παιδί μπορεί να ξεφύγει από την κούνια, η κούνια δεν θα χρησιμοποιείται πλέον για αυτό το παιδί.
- Τα αξεσουάρ, τα οποία δεν εγκρίθηκαν από τον κατασκευαστή, δεν πρέπει να χρησιμοποιούνται. Μην αναρτάτε συμπληρωματικά εξαρτήματα σε παρκοκρέβατα, πλην της μπάρας μουσικής που περιλαμβάνεται στο σετ και περιγράφεται στις οδηγίες χρήσης.
- Η συναρμολόγηση, η ανάπτυξη και το κλείσιμο του προϊόντος να πραγματοποιείται ΜΟΝΟ από ενήλικο άτομο.
- Το πάχος του στρώματος πρέπει να είναι τέτοιο ώστε το εσωτερικό ύψος (μετρούμενο από το πάνω μέρος του στρώματος έως το άνω άκρο του πλαισίου

του κρεβατιού) να είναι τουλάχιστον 500 mm στη χαμηλότερη θέση της βάσης του κρεβατιού και τουλάχιστον 200 mm στην υψηλότερη θέση.

- Μέγιστο πάχος στρώματος: 9 cm.
- Το στρώμα πρέπει να έχει μέγεθος 120 x 60 cm. Το μήκος και το πλάτος πρέπει να είναι ώστε να μην υπάρχει κενό μεγαλύτερο από 30 mm μεταξύ του στρώματος και των πλευρών και των άκρων.

## ΟΔΗΓΙΕΣ ΣΥΝΑΡΜΟΛΟΓΗΣΗΣ

**ΠΡΟΣΟΧΗ!** Τα σχεδιαγράμματα και οι εικόνες σ' αυτές τις οδηγίες είναι μόνο προς απεικόνιση και παροχή κατευθύνσεων. Ελέγξτε την ασφάλεια της σταθεροποίησης μετά την εκτέλεση κάθε συναρμολόγησης.

### ΣΥΣΤΑΤΙΚΑ ΜΕΡΗ – ΕΙΚΟΝΑ PD

Μετά την αφαίρεση της συσκευασίας βεβαιωθείτε, ότι όλα τα στοιχεία της **εικόνας PD** είναι διαθέσιμα.

**ΣΥΝΑΡΜΟΛΟΓΗΣΗ ΤΗΣ ΚΑΤΑΣΚΕΥΗΣ** ΠΡΟΣΟΧΗ! Ακολουθήστε αυστηρά τις οδηγίες και την ακολουθία συναρμολόγησης του προϊόντος, όπως υποδεικνύεται στα σχεδιαγράμματα.

Τα βήματα για τη συναρμολόγηση του βρεφικού κρεβατιού είναι αριθμημένα από το 1 έως το 4. Ακολουθήστε τις παρακάτω περιγραφές μαζί με την εικόνα που φέρει τον ίδιο αριθμό:

1. Τοποθέτηση της βάσης/πρώτου επιπέδου του κρεβατιού: Σχήματα 1 και 2
2. Τοποθέτηση του δεύτερου επιπέδου του κρεβατιού: Σχήματα 3 και 4.

## ΟΔΗΓΙΕΣ ΚΑΘΑΡΙΣΜΟΥ ΚΑΙ ΣΥΝΤΗΡΗΣΗΣ

Καθαρίζετε μόνο με μαλακό στεγνό πανί. Ελέγχετε τακτικά τα σταθεροποιημένα και τα κινούμενα μέρη, εάν χαλάρωσαν, υπέστησαν βλάβη ή έσπασαν. Μην πραγματοποιείτε μόνοι σας επισκευή του προϊόντος, αλλά επικοινωνήστε με εξουσιοδοτημένο συνεργείο ή με τον εμπορικό εκπρόσωπο, από τον οποίο αγοράσατε το προϊόν. Στην αντίθετη περίπτωση η εγγύησή σας θα ακυρωθεί. Καθαρίζετε κατά περιόδους το προϊόν. Μην αφήνετε το προϊόν στην βλαβερή επίδραση εξωτερικών παραγόντων – άμεση ηλιακή ακτινοβολία, βροχή, χιόνι ή άνεμο. Διατηρήστε το προϊόν σε ξηρά και αεριζόμενα μέρη και όχι σε σκοτισμένους, υγρούς χώρους με πολύ χαμηλές ή πολύ υψηλές θερμοκρασίες δωματίου.

**Κατασκευασμένο για Cangaroo στη ΛΔΚ,  
Κατασκευαστής και εισαγωγέας: Moni Trade Ltd.,  
Διεύθυνση: Βουλγαρία, Σόφια, Trebich, 1 Dolo Str.,  
Τηλέφωνο: 003592/936 07 90,  
ιστοσελίδα: [www.cangaroo-bg.com](http://www.cangaroo-bg.com)**

**Este producto está producido en conformidad con los estándares europeos  
EN 716-1:2017+AC:2019.**

**¡IMPORTANTE! LEER DETENIDAMENTE Y MANTENERLAS PARA FUTURAS CONSULTAS.**

**¡ADVERTENCIA!**

- ¡PRECAUCIÓN! Tenga en cuenta el riesgo de incendio y otras fuentes de calor fuerte, como incendios de barras eléctricas, incendios de gas, etc., cerca de la cuna.
- ¡PRECAUCIÓN! No use la cuna si alguna de las partes está rota, rota o falta, y use solo repuestos aprobados por el fabricante.
- ¡PRECAUCIÓN! No deje nada en la cuna ni coloque la cuna cerca de otro producto, lo que podría proporcionar un punto de apoyo o presentar un peligro de asxia o estrangulación, por ejemplo. cuerdas, persianas / cortinas, etc.
- ¡PRECAUCIÓN! No use más de un colchón en la cuna.
- Una cuna solo está lista para usar cuando los mecanismos de bloqueo están activados. Verifique cuidadosamente que los sistemas de bloqueo estén completamente enganchados antes de usar la cuna plegable.
- Antes de cada uso, compruebe que todos los asientos superiores de la cuna están correctamente bloqueados.
- La posición más baja es la más segura y la base siempre debe usarse en esa posición tan pronto como el bebé tenga la edad suficiente para sentarse.
- Cuando se proporcionan rieles de soporte desmontables para apoyar la base de la cuna por encima de su posición más baja, es esencial quitar estos rieles antes de que la cuna se use en su posición más baja.
- Para evitar lesiones por caídas que cuando el niño pueda salir de la cuna, la cuna ya no se utilizará para ese niño.
- No debe usar accesorios que no han sido aprobados por el productor. No colgar accesorios adicionales de la cuna, excepto la barra musical que va incluida en el kit y está descrita en el manual de uso.
- El armado, desplegado y plegado del producto se deben hacer SOLO por un adulto.
- El grosor del colchón debe ser tal que la altura interna (medida desde la parte superior del colchón hasta el borde superior del armazón de la cuna) sea de al menos 500 mm en la posición más baja de la base de la cuna y de al menos 200 mm en la posición más alta. posición.
- Grosor máximo del colchón: 9 cm.
- El colchón debe tener un tamaño de 120 x 60 cm. La longitud y el ancho deben ser tales que no haya un espacio de más de 30 mm entre el colchón y los costados y extremos.

## INSTRUCCIONES DE MONTAJE

**¡IMPORTANTE!** Los esquemas y figuras en estas instrucciones sirven solo para ilustrar y dar información. Compruebe la seguridad de la fijación después de completar cada operación.

### **PARTES – FIGURA PD**

Después del desembalaje, asegúrese de que todos los elementos presentes en la **figura PD** estén disponibles.

**MONTAJE DE LA ESTRUCTURA:** ¡PRECAUCIÓN! Seguir las exactas instrucciones y el orden de montaje del producto, según los esquemas.

Los pasos para montar la cuna están numerados del 1 al 4. Siga las descripciones siguientes junto con la ilustración que lleva el mismo número:

1. Montaje de la base/primer nivel de la cuna: Figuras 1 y 2.
2. Montaje del segundo nivel de la cuna: Figuras 3 y 4.

## INSTRUCCIONES DE LIMPIEZA Y MANTENIMIENTO

Limpiar solo con un paño suave y seco.

Revise regularmente las partes fijas y móviles para detectar si hay algo aflojado, roto o dañado. No haga la reparación del producto sola/solo y póngase en contacto con un taller autorizado o con el agente comercial de donde haya comprado el producto. A lo contrario la garantía se le anulará. Limpie el producto de una manera regular. No deje el producto bajo los efectos nocivos de factores externos como la luz solar directa, lluvia, nieve o viento, ni en lugares húmedos con temperaturas del ambiente muy bajas o demasiado altas. Guarde el producto en un lugar seco y bien ventilado, nunca en áreas polvorientas ni húmedas, o con temperaturas de ambiente demasiado bajas o altas.

**Hecho para Cangaroo en la RPC**  
**Fabricante e importador: Moni Trade Ltd.,**  
**Dirección: Bulgaria, Sofía, Trebich, 1 Dolo Str.,**  
**Número de teléfono: 003592/936 07 90,**  
**Sitio web: [www.cangaroo-bg.com](http://www.cangaroo-bg.com)**

Acest produs este fabricat în conformitate cu Standardele europene  
EN 716-1:2017+AC:2019.

## **IMPORTANT! CITIȚI CU ATENȚIE ȘI PĂSTRAȚI ACEST DOCUMENT PENTRU CONSULTARE ULTERIOARĂ.**

### **AVERTISMENT!**

- AVERTISMENT! Fiți conștienți de riscul apariției unui incendiu deschis și a altor surse de căldură puternică, cum ar fi incendiile cu bară electrică, incendiile de gaze etc. în imediata vecinătate a pătuțului.
- AVERTISMENT! Nu folosiți patul în cazul în care părțile sunt sfărâmate, rupte sau lipsesc și utilizați numai piese de schimb omologate de producător.
- AVERTISMENT! Nu lăsați nimic în pat sau puneți patul în apropierea altui produs, care ar putea oferi un punct de sprijin sau prezintă un pericol de sufocare sau strangulare, de ex. șiruri, corzi orb, etc.
- AVERTISMENT! Nu folosiți mai mult de o saltea în pat.
- Un pat de copil este gata de utilizare numai când sunt blocate mecanismele de blocare. Verificați cu atenție dacă sistemele de blocare sunt complet blocate înainte de a utiliza piciorușele de pliere.
- Toate racordurile de montaj trebuie strânse întotdeauna în mod corespunzător, iar piesele trebuie verificate în mod regulat și strânse după necesități.
- Poziția cea mai de jos este cea mai sigură și baza trebuie utilizată întotdeauna în acea poziție imediat ce copilul este suficient de mare pentru a se ridica.
- În cazul în care sunt prevăzute șine de sprijin detașabile pentru a susține baza patului deasupra poziției sale inferioare, este esențial ca aceste șine să e înlăturate înainte ca piciorul să e folosit în cea mai joasă poziție.
- Pentru a preveni răniurile din căderi, atunci când copilul este în stare să urce din pat, patul nu va mai folosit pentru acel copil.
- Nu este permisă utilizarea accesoriilor care nu sunt aprobate de producător. Nu agățați accesorii suplimentare pe pătuț, în afară de griful muzica descris în manualul de utilizare.
- Asamblarea, deplicarea și plierea produsului trebuie efectuate NUMAI de către un adult.
- Grosimea saltelei trebuie să fie astfel încât înălțimea interioară (măsurată de la partea superioară a saltelei până la marginea superioară a cadrului pătuțului) să fie de cel puțin 500 mm în poziția cea mai de jos a bazei pătuțului și de cel puțin 200 mm în cea mai înaltă. poziție.
- Grosimea maxima a saltelei: 9 cm.

- Salteaua trebuie sa aiba dimensiunea 120 x 60 cm. Lungimea și lățimea trebuie să fie astfel încât să nu existe un spațiu mai mare de 30 mm între saltea și părțile laterale și capete.

## INSTRUCTIUNI DE ASAMBLARE

**IMPORTANT !** Schemele si figurile din aceasta instructiune sunt doar ilustrative si orientative. Verificati siguranta de fixare dupa executarea fiecarei operatiuni.

### COMPONENTE – FIGURA PD

Dupa despachetare, asigurati-va ca toate elementele din **figura PD** sunt disponibile.

**ASAMBLAREA CONSTRUCTIEI** ATENTIE! Urmati cu strictete instructiunile si succesiunea de asamblare a produsului, asa cum este aratat in scheme.

Etapele pentru asamblarea patului pentru copil sunt numerotate de la 1 la 4. Urmati descrierile de mai jos impreuna cu ilustratia care poarta acelasi numar:

1. Montarea bazei / primul nivel al patului: Figurile 1 si 2.
2. Montarea celui de-al doilea nivel al patului: Figurile 3 si 4.

## INSTRUCTIUNI DE CURATARE SI INTRETINERE

Curatati numai cu o carpa moale uscata.

Verificati in mod regulat piesele fixe si cele mobile, daca nu sunt slabite, deteriorate, defectate sau rupte. Nu efectuati singuri reparatii asupra produsului, ci contactati un centru de service autorizat sau agentul de vanzari de la care ati achizitionat produsul. In caz contrar, garantia dumneavoastra va fi anulata. Curatati in mod periodic produsul. Nu lasati produsul la actiunile nocive ale factorilor externi - lumina directa a soarelui, ploaie, zapada sau vant. Depozitati produsul intr-un loc uscat si ventilat, nu in incaperi prafuite, umede, cu temperaturi ale camerei foarte scazute sau foarte ridicate.

**Fabricat pentru Cangaroo în RPC**  
**Producator si importator: Moni Trade Ltd.,**  
**Adresa: Bulgaria, Sofia, Trebich, Str. Dolo nr. 1,**  
**Număr de telefon: 003592/936 07 90,**  
**Site: [www.cangaroo-bg.com](http://www.cangaroo-bg.com)**



Этот продукт изготовлен в соответствии с европейскими стандартами EN 716-1:2017+AC:2019.

## **ВАЖНО! ПРОЧИТАЙТЕ ВНИМАТЕЛЬНО И СОХРАНИТЕ ДЛЯ БУДУЩИХ СПРАВОК**

### **ВНИМАНИЕ!**

- **ВНИМАНИЕ!** Помните об опасности открытого огня и других источников сильного тепла, таких как электрические и газовые плиты рядом с пешеходом.
- **ВНИМАНИЕ!** Не используйте складку, если есть детали, которые сломаны, порваны или отсутствуют; используйте только запасные части, одобренные производителем.
- **ВНИМАНИЕ!** Не оставляйте ничего рядом со складкой или внутри нее, так как это может помочь ребенку выйти из нее или стать причиной удушья.
- **ВНИМАНИЕ!** Не используйте более одного матраса в складке.
- Подушка готова к использованию только при включенных механизмах блокировки. Убедитесь, что системы успешно перехвачены перед использованием.
- Все крепежные винты всегда должны быть правильно затянуты, регулярно проверяться и при необходимости подтягиваться.
- Самая низкая позиция является самой безопасной, и основание всегда должно использоваться в этой позиции, где ребенок может сидеть.
- Прекратите использовать кровать, когда ребенок может забраться на нее и может только выбраться.
- Прекратите использовать кровать, когда ребенок может забраться на нее и может только выбраться.
- Нельзя использовать аксессуары, которые не одобрены производителем! Не вешайте на кровать дополнительные аксессуары, кроме входящей в комплект музыкальной дуги, описанной в инструкции по эксплуатации.
- Сборку, раскладывание и складывание изделия должен производить ТОЛЬКО взрослый.
- Толщина матраса должна быть такой, чтобы внутренняя высота (измеряемая от верха матраса до верхнего края каркаса кровати) была не менее 500 мм в самом нижнем положении основания кровати и не менее 200 мм в самом верхнем позиция.
- Максимальная толщина матраса: 9 см.
- Матрас должен быть размером 120 x 60 см. Длина и ширина должны быть такими, чтобы между матрацем и боковинами и торцами не было зазора более 30 мм.

## ИНСТРУКЦИЯ ПО СБОРКЕ

**ВАЖНО!** Диаграммы и рисунки в этой инструкции являются только иллюстративными и ориентировочными. Проверяйте надежность фиксации после каждой операции.

### **КОМПОНЕНТЫ – ИЛЛЮСТРАЦИЯ PD**

После распаковки убедитесь, что все элементы, показанные на **иллюстрации PD**, доступны.

**СБОРКА КОНСТРУКЦИИ:** ВНИМАНИЕ! Строго соблюдайте инструкции и последовательность сборки изделия, как показано на схемах.

Шаги сборки кровати пронумерованы от 1 до 4. Следуйте приведенным ниже описаниям вместе с иллюстрацией с тем же номером:

1. Сборка основания/первого уровня кровати: рисунки 1 и 2.
2. Установка второго уровня кровати: рисунки 3 и 4.

## ИНСТРУКЦИИ ПО ЧИСТКЕ И ПОДДЕРЖКЕ

Протирайте только мягкой сухой тканью.

Регулярно проверяйте неподвижные части на предмет ослабления, повреждений или поломки. Не ремонтируйте продукт самостоятельно, а обратитесь в авторизованный сервисный центр или к торговому агенту, у которого вы приобрели продукт. В противном случае ваша гарантия будет аннулирована. Периодически очищайте изделие. Не подвергайте изделие вредному воздействию внешних факторов – прямых солнечных лучей, дождя, снега или ветра. Храните продукт в сухом и проветриваемом месте, не в пыльных, влажных помещениях с очень низкой или очень высокой комнатной температурой.

**Сделано для Cangaroo в КНР**  
**Производитель и импортер: ООО «Мони Трейд»,**  
**Адрес: Болгария, София, Требич, ул. Доло 1,**  
**Телефон: 003592/936 07 90,**  
**Веб-сайт: [www.cangaroo-bg.com](http://www.cangaroo-bg.com)**

Questo prodotto è fabbricato in conformità con gli standard Europei EN 716-1:2017+AC:2019.

## **IMPORTANTE! LEGGERE ATTENTAMENTE E CONSERVARE PER FUTURO RIFERIMENTO.**

### **ATTENZIONE!**

- **ATTENZIONE!** Prestare attenzione al rischio di amme libere e altre fonti di calore intenso quali fuochi di bar elettrici, fuochi a gas, ecc. Nelle immediate vicinanze del lettino.
- **ATTENZIONE!** Non utilizzare il lettino se alcune parti sono rotte, strappate o mancanti e utilizzare solo parti di ricambio approvate dal produttore.
- **ATTENZIONE!** Non lasciare nulla nella culla o posizionare la barella vicino a un altro prodotto, che potrebbe fornire un punto d'appoggio o presentare un pericolo di soocamento o strangolamento, ad es. corde, li ciechi / per tende ecc.
- **ATTENZIONE!** Non utilizzare più di un materasso nella culla.
- Una culla è pronta per l'uso solo quando i meccanismi di bloccaggio sono impegnati. Controllare attentamente che i sistemi di bloccaggio siano completamente innestati prima di utilizzare il lettino pieghevole.
- Tutti i raccordi di montaggio devono essere sempre serrati correttamente e i raccordi devono essere controllati regolarmente e riserrati, se necessari.
- La posizione più bassa è la più sicura e la base deve sempre essere usata in quella posizione non appena il bambino è abbastanza vecchio da stare seduto.
- Laddove sono previsti binari di supporto rimovibili per sostenere la base del lettino sopra la sua posizione più bassa, è essenziale rimuovere questi binari prima che la barella venga utilizzata nella posizione più bassa.
- Per evitare lesioni da cadute che quando il bambino è in grado di uscire dal lettino la culla non deve più essere utilizzata per quel bambino.
- Non è consentito l'uso di accessori non approvati dal produttore. Non appendere altri accessori al box, ad eccezione dell'arco musicale in dotazione, descritto nelle istruzioni per l'uso.
- Il montaggio, lo spiegamento e la piegatura del prodotto devono essere eseguiti SOLO da un adulto.
- Lo spessore del materasso deve essere tale che l'altezza interna (misurata dalla parte superiore del materasso al bordo superiore del telaio del lettino) sia di almeno 500 mm nella posizione più bassa della base del lettino e di almeno 200 mm nella parte più alta posizione.
- Spessore massimo del materasso: 9 cm.

- Il materasso dovrebbe avere una dimensione di 120 x 60 cm. La lunghezza e la larghezza devono essere tali da non lasciare uno spazio libero superiore a 30 mm tra il materasso e i lati e le estremità.

## ISTRUZIONI DI MONTAGGIO

**AVVERTENZE!** Gli schemi e le figure in queste istruzioni sono solo a titolo illustrativo ed indicativo. Controllare la stabilità del fissaggio dopo ogni operazione eseguita.

### COMPONENTI – ILLUSTRAZIONE PD

Dopo aver disimballato, assicurarsi che tutti gli elementi della **Figura PD** siano disponibili.

**ASSEMBLAGGIO DELLA STRUTTURA:** AVVERTENZE! Seguire scrupolosamente le istruzioni e la sequenza di montaggio del prodotto come mostrato agli schemi.

Le fasi di montaggio del lettino sono numerate da 1 a 4. Seguire le descrizioni riportate di seguito insieme all'illustrazione recante lo stesso numero:

1. Montaggio della base/ primo livello del letto: Figure 1 e 2.
2. Montaggio del secondo livello del letto: Figure 3 e 4.

## ISTRUZIONI PER LA PULIZIA E LA MANUTENZIONE

Pulire solo con un panno morbido e asciutto.

Controllare regolarmente le parti fisse per allentamenti, danni o rotture. Non riparare il prodotto da soli, ma contattare un centro di assistenza autorizzato o l'agente di vendita dal quale è stato acquistato il prodotto. In caso contrario, la vostra garanzia diventerà nulla. Pulire periodicamente il prodotto. Pulire periodicamente il prodotto. Non lasciare il prodotto esposto ai fattori esterni: luce solare diretta, pioggia, neve o vento. Conservare il prodotto in luogo asciutto e ventilato, non in ambienti polverosi, umidi, con temperature ambiente molto basse o molto alte.

**Realizzato per Cangaroo nella RPC,  
Produttore e Importatore: Moni Trade Ltd.,  
Indirizzo: Bulgaria, Sofia, Trebich, 1 Dolo Str.,  
Numero di telefono: 003592/936 07 90,  
Sito web: [www.cangaroo-bg.com](http://www.cangaroo-bg.com)**

**Ce produit est fabriqué conformément aux normes européennes EN 716-1:2017+AC:2019.**

## **IMPORTANT ! À LIRE ATTENTIVEMENT ET À CONSERVER POUR RÉFÉRENCE ULTÉRIEURE.**

### **AVERTISSEMENT !**

- **AVERTISSEMENT !** Soyez conscient du risque de flammes nues et d'autres sources de forte chaleur, telles que les incendies de barres électriques, de gaz, etc. à proximité du lit.
- **AVERTISSEMENT !** N'utilisez pas le lit si des pièces sont cassées, déchirées ou manquantes et utilisez uniquement des pièces de rechange approuvées par le fabricant.
- **AVERTISSEMENT !** Ne laissez rien dans le lit et ne placez pas le lit près d'un autre produit, ce qui pourrait constituer un point d'appui ou présenter un risque d'étouffement ou d'étranglement, par ex. cordes, cordons pour stores / rideaux, etc.
- **AVERTISSEMENT !** N'utilisez pas plus d'un matelas dans le lit.
- Un lit bébé n'est prêt à être utilisé que lorsque les mécanismes de verrouillage sont engagés. Vérifiez soigneusement que les systèmes de verrouillage sont complètement engagés avant d'utiliser le lit pliant.
- Tous les raccords de montage doivent toujours être correctement serrés et ces raccords doivent être vérifiés régulièrement et resserrés si nécessaire.
- La position la plus basse est la plus sûre et la base doit toujours être utilisée dans cette position dès que le bébé est en âge de s'asseoir.
- Lorsque des rails de support détachables sont fournis pour supporter la base du lit au-dessus de sa position la plus basse, il est essentiel de retirer ces rails avant que le lit ne soit utilisé dans sa position la plus basse.
- Pour éviter les blessures dues aux chutes, lorsque l'enfant est capable de sortir du lit, celui-ci ne doit plus être utilisé pour cet enfant.
- Il ne faut pas utiliser des accessoires non approuvés par le fabricant. N'accrochez pas d'accessoires supplémentaires sur le lit, à l'exception de la touche musicale incluse, décrite dans la notice d'utilisation.
- L'assemblage, le dépliage et le pliage du produit doivent être effectués **UNIQUEMENT** par un adulte.
- L'épaisseur du matelas doit être telle que la hauteur interne (mesurée du haut du matelas au bord supérieur du cadre du lit) soit d'au moins 500 mm dans la position la plus basse du sommier et d'au moins 200 mm dans la partie la plus haute position.
- Épaisseur maximale du matelas : 9 cm.

- Le matelas doit avoir une taille de 120 x 60 cm. La longueur et la largeur doivent être telles qu'il n'y ait pas d'espace de plus de 30 mm entre le matelas et les côtés et les extrémités.

## INSTRUCTIONS DE MONTAGE

**IMPORTANT !** Les diagrammes et les figures de cette instruction ne sont qu'illustratifs et indicatifs. Vérifier la fixation de la fixation après chaque opération.

### COMPOSANTS – FIGURE PD

Après le déballage, assurez-vous que tous les éléments de la figure **PD** sont disponibles.

**MONTAGE DE LA STRUCTURE :** ATTENTION ! Suivez strictement les instructions et l'ordre d'assemblage du produit comme indiqué dans les diagrammes.

Les étapes d'assemblage du lit bébé sont numérotées de 1 à 4. Suivez les descriptions ci-dessous ainsi que l'illustration portant le même numéro :

1. Monter la base/premier niveau du lit : Figures 1 et 2.
2. Monter le deuxième niveau du lit : Figures 3 et 4.

## NETTOYAGE ET ENTRETIEN

Nettoyez uniquement avec un chiffon doux et sec.

Vérifiez régulièrement que les pièces fixes ne sont pas desserrées, endommagées ou cassées.

Ne réparez pas le produit vous-même, mais contactez un centre de service agréé ou le point de vente auprès duquel vous avez acheté le produit. À défaut, votre garantie sera annulée.

Nettoyer périodiquement le produit. Ne laissez pas le produit au détriment de facteurs externes - lumière directe du soleil, pluie, neige ou vent. Conservez le produit dans un endroit sec et aéré, non pas dans des locaux poussiéreux et humides à des températures ambiantes très basses ou très élevées.

Conçu pour Cangaroo en RPC,  
Fabricant et Importateur : Moni Trade Ltd.,  
Adresse : Bulgarie, Sofia, Trebich, 1 Dolo,  
Téléphone : 003592/936 07 90,  
Site internet : [www.cangaroo-bg.com](http://www.cangaroo-bg.com)

Ovaj proizvod je proizveden u skladu sa Evropskim stadardima EN 716-1:2017+AC:2019.

## **VAŽNO! PAŽLJIVO ČITAJTE I SAČUVAJTE ZA BUDUĆE REFERENCE**

### **PAŽNJA!**

- PAŽNJA! Imajte u vidu opasnost koju predstavljaju otvorena ognjišta i drugi izvori jake toplote kao što su naprimer električke i plinske peći u blizini kreveca.
- PAŽNJA! Nemojte koristiti krevetac ako ima oštećenih, pokidanih ili nedostajućih delova. Koristite jedino rezervne delove koje je odobrio proizvođač.
- PAŽNJA! Ne ostavljajte u krevetac ništa što može da pomogne detetu da izađe iz njega ili što stvara opasnost od gušenja, naprimer vezice, šnurovi za roletne/zavesu.
- PAŽNJA! Nemojte da koristite više od jednog madraca u krevetu.
- Krevetac je spreman za upotrebu tek kad su aktivisani mehanizmi za zaključavanje. Pre upotrebe pažljivo proveravajte da li su sistemi uspešno pričvršćeni.
- Svi montažni vijci treba da budu uvek pravilno zategnuti, treba ih redovno proveravati i ako je potrebno zategnuti.
- Najniži položaj je najbezbedniji i osnova treba uvek da se koristi u tom položaju kada dete odraste dovoljno da bi moglo sedeti samostaljno.
- Kada su predviđene odvojive potporne šine kako bi se osnova kreveca držala iznad najnižeg položaja, od suštinskog je značaja da se ove šine uklone pre nego što se krevetac upotrebi u najnižem položaju.
- Prestanite da koristite krevetac kada dete može da se popne na njega i može samo da izađe.
- Ne treba koristiti dodatni pribor koji nije odobren proizvođačem. Nemojte stavljati dodatni pribor na krevetac osim muzičkog luka sa igračkama koji je opisan u uputstvima za upotrebu.
- Sastavljanje, rasklapanje i sklapanje proizvoda treba da obavlja JEDINO odrasla osoba.
- Debljina dušeka treba da bude takva da unutrašnja visina (merena od vrha dušeka do gornje ivice okvira krevetića) bude najmanje 500 mm u najnižem položaju podnožja krevetića i najmanje 200 mm u najvišoj položaj.
- Maksimalna debljina dušeka: 9 cm.
- Dušek treba da bude dimenzija 120 k 60 cm. Dužina i širina treba da budu tako da između dušeka i stranica i krajeva ne bude razmaka više od 30 mm.

## UPUTSTVA ZA SASTAVLJANJE I EKSPLOATACIJU

**VAŽNO!** Šeme i slike u ovom priručniku su samo usmeravajuće i ilustrativne. Posle svake radnje proverite da li su delovi dobro fiksirani.

### **SASTAVNI DELOVI – ILUSTRACIJA PD**

Nakon raspakiranja uverite se da su svi elementi sa ilustracije **PD** tu.

**SASTAVLJANJE KONSTRUKCIJE:** PAŽNJA! Pratite tačno uputstva i redosled sastavljanja i korišćenja proizvoda koristeći tekst i ilustracije u prilogu.

Koraci za sastavljanje krevetića su označeni brojevima od 1 do 4. Pratite dole navedene opise zajedno sa ilustracijom koja nosi isti broj:

1. Montaža osnove/prvog nivoa kreveta: slike 1 i 2.
2. Postavljanje drugog nivoa kreveta: slike 3 i 4.

## PREPORUKE ZA ČIŠĆENJE

Čistite jedino sa suvom mekom krpom.

Redovno proveravajte da li su fiksni i pokretni delovi labavi, oštećeni ili slomljeni. Nemojte sami popravljati proizvod, već kontaktirajte ovlašćeni servisni centar ili prodajnog agenta od kojeg ste kupili proizvod. U suprotnom, vaša garancija će biti nevažeća. Povremeno očistite proizvod. Ne ostavljajte proizvod štetnim utecajem spoljašnjih faktora – direktnog sunčevog zračenja, kiše, snega ili vetra. Čuvajte proizvod na suvom i provetrenom mestu, ne u prašnjavim, vlažnim prostorijama sa veoma niskim ili veoma visokim sobnim temperaturama.

**Napravljeno za Cangaroo NRK**

**Proizvođač i Uvoznik: Moni Trade Doo,**

**Adresa: Bugarska, Sofija, Trebič, ul. Dolo 1,**

**Telefon: 003592/936 07 90,**

**Veb stranica: [www.cangaroo-bg.com](http://www.cangaroo-bg.com)**



**Dit product is vervaardigd in overeenstemming met de Europese normen EN 716-1:2017+AC:2019.**

**BELANGRIJK! LEES ZORGVULDIG EN BEWAAR VOOR LATERE RAADPLEGING.**

**WAARSCHUWING!**

- **AANDACHT!** Houd rekening met het gevaar van open vuur en andere hittebronnen, zoals elektrische en gasfornuizen in de buurt van het park.
- **AANDACHT!** Gebruik het park niet als u kapotte, gescheurde of ontbrekende onderdelen vaststelt. Gebruik enkel reserveonderdelen die door de fabrikant zijn goedgekeurd.
- **AANDACHT!** Er mogen zich in het park geen voorwerpen bevinden die het kind kunnen helpen om eruit te komen of die een beknellings- of een verstikkingsgevaar kunnen opleveren zoals bijv. stropdassen, koorden voor jaloezieën/gordijnen.
- **AANDACHT!** Gebruik niet meer dan één matras in het park.
- Het park is pas klaar voor gebruik als de vergrendelingen zijn geactiveerd. Controleer voor gebruik zorgvuldig of de systemen goed zijn ingeschakeld.
- Alle montageschroeven moeten altijd goed zijn vastgedraaid. Controleer regelmatig en draai ze vast indien nodig.
- De laagste stand is de veiligste en het onderstel moet altijd in deze stand worden gebruikt zodra het kind oud genoeg is om zelfstandig te zitten.
- Als er afneembare steunrails aanwezig zijn om het onderstel van het park hoger dan de laagste stand te houden, is het belangrijk dat deze rails worden verwijderd voordat het park in de laagste stand wordt gebruikt.
- Gebruik het park niet als het kind erop kan klimmen en er zelf uit kan.
- Gebruik geen accessoires die niet door de fabrikant zijn goedgekeurd. Hang geen extra accessoires aan het park, behalve het meegeleverde muziekmobiel, dat in de instructies voor gebruik is omschreven.
- De montage, de op- en de uitvouwing van het product mag **UITSLUITEND** door een volwassene worden uitgevoerd.
- Dikte van de matras moet zodanig zijn dat de inwendige hoogte (gemeten vanaf de bovenkant van de matras tot de bovenrand van het ledikantframe) ten minste 500 mm was in de laagste stand van de ledikantbodem en ten minste 200 mm in de hoogste stand positie.
- Maximale dikte van de matras: 9 cm.

- Matras moet maat 120 x 60 cm hebben. De lengte en breedte moeten zo zijn dat er geen opening meer dan 30 mm mag zijn tussen de matras en de zijkanten en uiteinden.

## RICHTLIJNEN VOOR MONTAGE

**BELANGRIJK!** De diagrammen en figuren die in deze instructies worden getoond, zijn louter illustratief en indicatief. Controleer de vergrendelingsbeveiliging na elke handeling.

### ONDERDELEN - AFBEELDING PD

Pak het product uit en controleer of alle onderdelen van **afbeelding PD** aanwezig zijn.

**MONTAGE VAN DE CONSTRUCTIE EN WERKING:** AANDACHT! Volg exact de instructies en de volgorde voor de montage en het gebruik van het product zoals aangegeven in de tekst en op de afbeeldingen die bij de instructies zijn gevoegd.

De stappen voor het monteren van het kinderbedje zijn genummerd van 1 tot 4. Volg de onderstaande beschrijvingen samen met de afbeelding die hetzelfde nummer draagt:

1. Montage van de basis/eerste niveau van het bedje: Afbeeldingen 1 en 2.
2. Montage van het tweede niveau van het bedje: Afbeeldingen 3 en 4.

## RICHTLIJNEN VOOR REINIGING EN ONDERHOUD

Reinig alleen met een zachte, droge doek.

Controleer regelmatig op loszittende, beschadigde of kapotte vaste of bewegende onderdelen. Indien nodig, herstel het product niet zelf, maar neem contact op met een geautoriseerd servicecentrum of de verkoopagent waar u het product hebt gekocht. Anders vervalt uw garantie. Reinig het product regelmatig. Stel het product niet bloot aan de invloed van externe factoren zoals rechtsreeks zonlicht, regen, sneeuw of wind. Bewaar het product op een droge en geventileerde plaats, niet in stoffige, vochtige ruimtes met zeer lage of zeer hoge kamertemperatuur.

**Gemaakt voor Cangaroo in de VRC**  
**Fabrikant en Importeur : Moni Trade Ltd.,**  
**Adres: Bulgarije, Sofia, Trebich, 1 Dolo Str.,**  
**Telefoonnummer: 003592/936 07 90,**  
**Website: [www.cangaroo-bg.com](http://www.cangaroo-bg.com)**

Ez a termék az EN 716-1:2017+AC:2019 európai szabvány követelményeinek megfelelően készült.

## **FONTOS! OLVASSA EL FIGYELMESEN, ÉS ŐRIZZE MEG KÉSŐBBI HIVATKOZÁSHOZ**

### **FIGYELMEZTETÉS!**

- FIGYELEM! Ügyeljen a nyílt láng és más erős hőforrások, például elektromos és gáztűzhelyek veszélyére a kiságy közelében.
- FIGYELEM! Ne használja a kiságyat, ha valamelyik része eltört, elszakadt vagy hiányzik. Csak a gyártó által jóváhagyott cserealkatrészeket használjon.
- FIGYELEM! Ne hagyjon semmit a kiságy közelében vagy belsejében, ami segítheti a gyermeket a kiszállásban, vagy fulladást vagy fulladásveszélyt okozhat, pl. nyakkendők, zsinórok redőnyökhöz/függönyökhöz.
- FIGYELEM! Ne használjon egynél több matracot a kiságyban.
- A kiságy csak akkor használható, ha a reteszelő mechanizmusok be vannak kapcsolva. Használat előtt gondosan ellenőrizze, hogy a rendszerek sikeresen kapcsolódnak-e.
- Minden rögzítőcsavart mindig megfelelően meg kell húzni, és rendszeresen ellenőrizni kell, és szükség esetén újra meg kell húzni.
- A legalacsonyabb pozíció a legbiztonságosabb, és az alapot mindig ebben a helyzetben kell használni, amint a gyermek elég idős az üléshez.
- Ahol levehető tartósínekkel támasztják alá a kiságy alját a legalacsonyabb helyzete felett, akkor ezeket a síneket feltétlenül el kell távolítani, mielőtt az ágyat a legalacsonyabb helyzetében használnák.
- Hagyja abba a kiságy használatát, amikor a gyermek fel tud mászni, és önállóan ki tud szállni.
- A gyártó által nem jóváhagyott tartozékokat nem szabad használni. Ne akasszon fel további kiegészítőket az ágyra.
- A termék összeszerelését, ki- és hajtogatását CSAK felnőtt végezheti.
- A matrac vastagságának olyannak kell lennie, hogy a belső magasság (a matrac tetejétől a kiságy keretének felső széléig mérve) legalább 500 mm legyen a kiságy aljának legalsó helyén és legalább 200 mm a legmagasabb pozícióban.
- A matrac maximális vastagsága: 9 cm.
- A matrac mérete 120 x 60 cm. A matrac hosszának és szélességének olyannak kell lennie, hogy a matrac és a kiságy oldalai és végei közötti maximális távolság ne haladja meg a 30 mm-t.

## SZERELÉSI ÚTMUTATÓ

**FONTOS!** Az útmutatóban található diagramok és ábrák csak illusztráció és iránymutatás célját szolgálják. Minden egyes művelet elvégzése után ellenőrizze a rögzítés biztonságát.

### **ALKATRÉSZEK – PD ILLUSZTRÁCIÓ**

Kicsomagolás után győződjön meg arról, hogy minden **PD illusztrációs** elem megvan.

**A SZERKEZET ÖSSZESZERELÉSE** FIGYELEM! Pontosan kövesse a termék összeszerelésére és használatára vonatkozó utasításokat és sorrendet az útmutatóhoz mellékelt szövegben és illusztrációkban.

A kiságy összeszerelésének lépései 1-től 4-ig vannak számozva. Kövesse az alábbi leírásokat, valamint az azonos számú ábrát:

1. Az ágy alapjának/első szintjének összeállítása: 1. és 2. ábra.
2. A második ágyszint beépítése: 3. és 4. ábra.

## TISZTÍTÁSI ÉS KARBANTARTÁSI ÚTMUTATÓ

Csak puha, száraz ruhával tisztítsa.

Rendszeresen ellenőrizze a rögzített alkatrészeket, hogy nincsenek-e meglazulva, sérültek-e vagy eltörték-e. Ne javítsa meg saját kezűleg a terméket, hanem forduljon egy hivatalos szervizközponthoz vagy ahhoz az értékesítőhöz, akitől a terméket vásárolta. Ellenkező esetben a garancia érvényét veszti. Rendszeresen tisztítsa meg a terméket. Ne hagyja a terméket külső tényezők – közvetlen napfény, eső, hó vagy szél – káros hatásának. Tárolja a terméket száraz és szellőző helyen, ne poros, párás helyiségben, ahol nagyon alacsony vagy nagyon magas szobahőmérséklet van.

**Kenguru számára készült Kínában**  
**Gyártó és importőr: Money Trade OOD,**  
**Cím: Bulgária, Szófia, Trebich negyed, Dolo utca 1.**  
**Telefonszám: 02/ 936 07 90,**  
**Weboldal: [www.cangaroo-bg.com](http://www.cangaroo-bg.com)**